

INSTITUT D'ESTUDIS CATALANS

# Les proves d'accés a la universitat (PAU)

Criteris de redacció, maquetació i correcció  
del text de les proves



Sisena edició, actualitzada i ampliada  
Barcelona, 2017

La redacció de la primera edició d'aquests criteris  
va ser a cura d'Anna Serra Zamora i Josep M. Mestres i Serra

La revisió i l'ampliació de la segona edició van ser a cura  
de Laia Campamà i Mormeneo i Josep M. Mestres i Serra

La tercera edició va ser a cura  
de Laia Campamà i Mormeneo i Josep M. Mestres i Serra,  
amb la col·laboració de Lluís M. Sol i Salvadó i Laura Arias Rodríguez

La quarta edició va ser a cura  
de Lluís M. Sol i Salvadó, Laia Campamà i Mormeneo i Josep M. Mestres i Serra,  
amb la col·laboració de Victòria Mira Pérez

La cinquena edició va ser a cura  
de Lluís M. Sol i Salvadó, Laia Campamà i Mormeneo i Josep M. Mestres i Serra



La sisena edició ha estat a cura  
de Lluís M. Sol i Salvadó, Laia Campamà i Mormeneo i Josep M. Mestres i Serra

© 2017, Institut d'Estudis Catalans, per a aquesta edició  
Carrer del Carme, 47. 08001 Barcelona

Primera edició: febrer de 2011  
Segona edició, corregida i ampliada: setembre de 2013  
Tercera edició, ampliada: desembre de 2014  
Quarta edició, actualitzada i ampliada: setembre de 2015  
Cinquena edició, actualitzada i ampliada: desembre de 2016  
Sisena edició, actualitzada i ampliada: octubre de 2017

Text revisat lingüísticament pel Servei de Correcció Lingüística de l'IEC

ISBN: 978-84-9965-033-3



Aquesta obra és d'ús lliure, però està sotmesa a les condicions de la llicència pública de *Creative Commons*. Es pot reproduir, distribuir i comunicar l'obra sempre que se'n reconegui l'autoria i l'entitat que la publica i no se'n faci un ús comercial ni cap obra derivada. Es pot trobar una còpia completa dels termes d'aquesta llicència a l'adreça:  
<http://creativecommons.org/licenses/by-nc/3.0/es/legalcode.ca>.

## SUMARI

Prefaci	7
Pròleg a la primera edició	9
<b>1 Presentació</b>	11
<b>2 Estructura de les proves d'accés a la universitat</b>	13
Estructura de les proves per als estudiants procedents del batxillerat	13
Estructura de les proves per a més grans de 25/45 anys	14
Estructura de les proves d'aptitud personal (PAP)	15
<b>3 Criteris de redacció de les proves (I): Qüestions generals</b>	17
Enunciats	19
Solucionaris	24
Tractaments personals i llenguatge sexista	24
<b>4 Criteris de redacció de les proves (II): Qüestions de lèxic general i d'especialitat</b>	27
Lèxic comú	27
Terminologia	43
<b>5 Criteris de redacció de les proves (III): Qüestions d'onomàstica</b>	45
Noms de persona	45
Noms de coses	47
<b>6 Criteris de redacció de les proves (IV): Qüestions gramaticals</b>	63
Adjectius	63
Pronoms	65
Determinants	66
Quantificadors	66
Verbs	67
Aspectes semàntics dels verbs	67
Temps verbals	72
Formes verbals	73
Règims verbals	73
Construccions verbals	75
Adverbis i locucions adverbials	79
Preposicions i locucions preposicionals	81
Locucions conjuntives i altres nexes oracionals	92
<b>7 Criteris de redacció de les proves (V): Qüestions ortotipogràfiques</b>	95
Tipus de lletra	95
Símbols i fórmules	97
Signes de puntuació i altres signes ortogràfics	103
<b>8 Criteris de redacció de les proves (VI): Qüestions de disposició del text</b>	109
Aspectes generals de la disposició del text	109
Qüestions d'opció múltiple	109
Puntuació total i específica dels exercicis	112
Taules, quadres i figures	116
Textos de suport i citacions	119
Referències bibliogràfiques dels textos de suport	124
<b>9 Criteris de redacció de les proves per matèries</b>	129
Anàlisi musical	129
Biologia	131



Ciències de la Terra i del medi ambient	137
Cultura audiovisual	142
Dibuix artístic	142
Dibuix tècnic	144
Disseny	146
Economia de l'empresa	147
Electrotècnia	149
Física	153
Geografia	161
Grec	163
Història	165
Història de l'art	168
Història i fonaments de les arts	175
Història de la filosofia	176
Literatura castellana	177
Literatura catalana	178
Llatí	179
Llengua castellana i literatura	180
Llengua catalana i literatura	181
Llengua estrangera (anglès, francès, alemany o italià)	181
Matemàtiques	186
Matemàtiques aplicades a les ciències socials	189
Química	190
Tecnologia industrial	197
<b>10 Criteris de redacció de les proves de més grans de 25/45 anys per matèries</b>	<b>199</b>
Biologia	199
Comentari de text	199
Dibuix tècnic	200
Economia de l'empresa	200
Estadística	200
Filosofia	201
Física	201
Geografia	202
Història contemporània	202
Història de l'art	202
Literatura	202
Llengua castellana	203
Llengua catalana	203
Llengua estrangera (anglès, francès, alemany, italià o portuguès)	203
Matemàtiques	203
Química	204
<b>11 Criteris de redacció de les proves d'aptitud personal (PAP)</b>	<b>205</b>
Competència comunicativa i raonament crític (CCIRC)	205
Competència logicomatemàtica (CLOM)	205
<b>12 Criteris de maquetació i correcció</b>	<b>207</b>
Pauta de treball de la maquetació i la correcció	207
Format de les proves	208
Portades	208
Estructura dels fascicles	209
Tipus de lletra	211
Enunciats	211



Espais de resposta	214
Il·lustracions	215
Signes de correcció	228
Comprovacions al llarg del procés de correcció	229
<b>13 Índexs de taules i figures</b>	<b>231</b>
Taules	231
Figures	233
<b>14 Índex analític</b>	<b>235</b>





## PREFACI

*Des de l'any 2007, l'Institut d'Estudis Catalans, per mitjà del Servei Editorial i del Servei de Correcció Lingüística, s'encarrega de la correcció, la maquetació i l'edició de les proves d'accés a la universitat (PAU) que convoca anualment la Generalitat de Catalunya.*

*Durant aquests anys s'han anat configurant un conjunt de criteris i orientacions que han culminat en la confecció d'un petit llibre d'estil d'aquestes proves, amb la finalitat de facilitar als docents i als examinands la realització d'aquesta selecció universitària prèvia, i garantir la màxima qualitat científica i lingüística i la màxima claredat en l'enunciat i la resolució dels exercicis que s'hi plantegen.*

*La consolidació del disseny de les proves i l'estabilització de l'estil de redacció dels textos corresponents ens ha portat a proposar al Departament d'Economia i Coneixement la publicació d'aquests criteris com una contribució més de l'Institut d'Estudis Catalans amb vista a facilitar la feina de tots els agents que intervenen en l'elaboració i la preparació de les proves.*

*Aquesta publicació ha de ser una eina útil per als professors redactors de les proves, per als maquetistes i per als correctors que intervenen en la preparació dels fascicles de cada matèria, i també —i principalment— vol garantir, envers els aspirants que s'han d'examinar, l'excel·lència lingüística i la màxima claredat en l'exposició dels enunciats d'una prova que ha esdevingut clau per al futur dels joves del nostre país.*

*Aquestes orientacions, a més, es poden fer extensives, amb l'adequació corresponent, a tot tipus de proves que qualsevol institució tingui necessitat d'escometre, amb la certesa que l'aplicació dels criteris que contenen garantirà la qualitat lingüística i tècnica de l'edició.*

*Serveixi, doncs, aquest llibre com a mostra d'allò que l'Institut, com a acadèmia de les ciències i les humanitats, pot oferir per a la millora de les comunicacions a la societat, amb el qual posem a disposició el nostre potencial lingüístic i la nostra experiència acumulada, des de fa més de cent anys, en el tractament rigorós de la llengua.*

JOANDOMÈNEC ROS I ARAGONÈS  
*President de l'Institut d'Estudis Catalans*





## PRÒLEG A LA PRIMERA EDICIÓ

*A Catalunya cada any es presenten a les proves d'accés a la universitat (PAU) més de trenta mil persones, si es compten tant els estudiants procedents de batxillerat com les persones més grans de vint-i-cinc anys i de quaranta-cinc anys, ja que també aquests dos col·lectius han de superar una prova per a poder accedir a la universitat i iniciar estudis universitaris de grau.*

*Aquestes proves són les mateixes per a totes les universitats del sistema universitari català i es realitzen, d'una manera simultània, a diferents localitats arreu de Catalunya.*

*Per tal que aquestes proves puguin ser possibles, al llarg de tot l'any hi ha un equip de persones que hi treballa i que té cura dels múltiples factors —acadèmics, administratius, logístics...— que hi són implicats.*

*Com és natural, el punt central de les proves són els exàmens de cadascuna de les matèries objecte d'examen, per a l'elaboració dels quals la Comissió Organitzadora de les Proves d'Accés (actualment, Oficina d'Accés a la Universitat del Consell Interuniversitari de Catalunya) nomena anualment un professor o una professora d'universitat com a responsable de matèria. Pel que fa als estudiants de batxillerat, les PAU no s'han d'entendre ni valorar només com una prova aïllada, sinó que formen part d'un procés més ampli: la transició entre el batxillerat i la universitat. Per això, en cada matèria que és objecte d'examen dins les PAU per als alumnes de batxillerat, es constitueix també anualment un equip de sotscoordinació integrat, majoritàriament, per professorat de batxillerat, amb la finalitat que, juntament amb el responsable o la responsable de matèria, facilitin la col·laboració indispensable en aquestes proves entre la universitat i els centres de batxillerat.*

*Més enllà de l'adequació curricular, en l'aspecte més material de les proves cal tenir una cura especial en altres detalls, com ara la redacció, la presentació, el format, la maquetació..., els quals, sens dubte, són igualment importants a l'hora d'assolir els objectius previstos. En aquest sentit, no és, doncs, per atzar que, des de fa quatre anys —ara iniciem la preparació de la cinquena convocatòria—, siguin el Servei de Correcció Lingüística i el Servei Editorial de l'Institut d'Estudis Catalans els encarregats de garantir la qualitat irrenunciable que, des del punt de vista lingüístic i també des del punt de vista formal, han de tenir aquestes proves.*

*Per aquest motiu, celebrem com a oportuna la iniciativa de tots dos serveis de l'IEC de fer visible, mitjançant aquest llibre, una part important de la feina duta a terme en relació amb aquestes proves, tant pels redactors com pels revisors, en les quals la llengua és eina fonamental. No es tracta només de dir, d'enunciar, de demanar, d'il·lustrar, de resoldre...; sinó de fer-ho amb la precisió i el rigor que qualsevol acte de comunicació requereix i mereix. En definitiva, les proves, els exàmens, també són un acte comunicatiu.*

*Entenem, d'altra banda, que bona part de les indicacions d'aquest llibre poden anar més enllà de la maquetació específica d'una prova concreta, i, per tant, poden ser útils a la comunitat educativa, sigui universitària, sigui d'ensenyament secundari i de batxillerat, car les prescripcions aquí contingudes —i sistematitzades a partir de fets concrets— és possible que contribueixin a millorar i a difondre els usos d'una precisió terminològica adequada o a facilitar la comprensió de conceptes concrets en les distintes àrees de coneixement. Tanmateix, no cal renunciar tampoc a la possibilitat que el contingut d'aquest llibre pugui ser també aprofitable per a la nostra societat en general, atès*

*que, en realitat, els consells i els suggeriments que inclou són igualment prescripcions útils per a tots els qui compartim un mateix espai de llengua. Fer-la més entenedora en uns exàmens o amb l'excusa d'uns exàmens és també una manera d'estimar-la i respectar-la.*

PILAR GÓMEZ

*Coordinadora de les PAU de Catalunya*



# 1 PRESENTACIÓ

Arran de la implantació del Pla Bolonya, dins l'Espai Europeu d'Educació Superior (EEES), l'estructura de les proves d'accés a la universitat (PAU) s'ha vist modificada de manera que l'estudiant pot escollir les matèries que s'adeqüen més al perfil d'estudis que vol cursar i, d'aquesta manera, conformar un currículum educatiu a la mida dels seus interessos acadèmics. Amb aquests canvis i en aquest nou marc, a proposta de la Gerència de l'Institut d'Estudis Catalans, l'equip de l'IEC que s'ocupa de la correcció i l'edició dels models d'examen de les PAU per encàrrec del Departament d'Economia i Coneixement de la Generalitat de Catalunya ha considerat que era el moment adequat per a elaborar aquest llibre, en el qual s'estableixen criteris per a la redacció, la maquetació i la correcció de les proves d'accés a la universitat amb vista a garantir la uniformitat i la bona qualitat dels exàmens, tant des del punt de vista del contingut com lingüísticament i tipogràficament. Aquest llibre, doncs, està destinat tant als professionals de l'ensenyament responsables de la configuració de les preguntes (d'ara endavant, *professors redactors*) com als professionals de la correcció i la maquetació que s'ocupen de l'edició definitiva de les proves, amb l'objectiu de donar resposta a les qüestions que sorgeixen al llarg de tot el procés.

El llibre que presentem és fruit del treball d'assessorament lingüístic que el Servei de Correcció Lingüística (SCL) i el Servei Editorial de l'Institut d'Estudis Catalans han desenvolupat des de l'any 2007 amb l'assumpció de la correcció de l'original dels models de les proves d'accés a la universitat, fet que assegura la qualitat lingüística i formal dels exàmens.

No és la primera vegada que es redacten uns criteris amb vista a l'elaboració de les proves d'accés a la universitat. En aquest sentit, cal recordar el fullet publicat fa anys per la Universitat Autònoma de Barcelona, quan s'ocupava d'aquestes edicions.

Dins l'Institut d'Estudis Catalans, i pel que fa al personal adscrit a la correcció i l'edició de les proves d'accés a la universitat, la composició dels textos i la maquetació són a càrrec d'un equip de maquetistes de l'empresa Binorama, de Barcelona, coordinat per la persona delegada per la cap del Servei Editorial. Aquest Servei s'encarrega també de l'edició de les proves i de la coordinació general de tot el procés, incloent-hi la impressió i l'acabat. Pel que fa a la correcció, és a cura d'un equip *ad hoc* constituït cada curs que depèn del mateix servei, mentre que la supervisió és a càrrec del Servei de Correcció Lingüística.

En la primera edició dels criteris de redacció, maquetació i correcció del text de les proves, elaborada per l'Institut d'Estudis Catalans, fou especialment rellevant la feina de redacció duta a terme per Anna Serra sota la direcció i l'assessorament de Josep M. Mestres, cap del Servei de Correcció Lingüística de l'Institut, que van confegir l'original d'aquests criteris en un temps rècord perquè es poguessin tenir en compte amb vista a la preparació de les proves del 2011. Una llista primigènia dels casos que s'havien de comentar en aquests criteris fou deguda a Josep M. Jovells, que va ser corrector i supervisor del text d'aquestes proves durant dos anys.

En les edicions posteriors del llibre han participat decisivament les persones que figuren en els crèdits de cada edició, gràcies a les quals s'ha pogut millorar i ampliar el contingut de l'obra fins a la compleció del volum present.

Si ens fixem en el detall del contingut, d'entrada hi podem trobar les característiques de les proves d'accés a la universitat com un primer plantejament dels objectius i l'estructura que segueixen. Després de presentar la naturalesa de les PAU, arribem a l'essència del llibre, amb els criteris de redacció de les proves, que s'estructuren en sis seccions: qüestions generals, qüestions de lèxic comú

i d'especialitat, qüestions d'onomàstica, qüestions gramaticals, qüestions ortotipogràfiques i qüestions de disposició del text. En aquestes sis seccions, com podem veure, tractem de temes referents a la llengua, com ara el lèxic comú, els noms propis, la sintaxi, els tractaments personals o l'evitació del llenguatge sexista, entre d'altres, i també detallem qüestions relacionades amb l'ortotipografia i la disposició del text, com ara la puntuació, la numeració, les il·lustracions o la disposició de les citacions bibliogràfiques. Sempre que en els exemples proposats distingim entre *català* i *espanyol*, volem fer referència a la versió de les proves en català i a la versió en espanyol (anomenat *castellà* en el text de les proves), respectivament.

A continuació d'aquest segon bloc, hem cregut convenient configurar tres seccions més amb els criteris de redacció específics que requereixen les diferents matèries de les PAU per a l'alumnat procedent del batxillerat; les matèries de les PAU per a més grans de vint-i-cinc i de quaranta-cinc anys, i les proves d'aptitud (PAP) que es demanen per a accedir als graus d'educació infantil i educació primària des de l'any 2016.

L'última secció de criteris respon als dubtes i les qüestions que poden sorgir en el procés de maquetació i de correcció material de les proves.

El llibre acaba amb tres índexs, agrupats en dos blocs: en el primer, hi ha un índex de taules i un altre de figures que faciliten l'accés a la il·lustració de l'obra; en el segon, una llista ordenada alfabèticament de paraules clau i de conceptes ajuda a trobar ràpidament els epígrafs on es tracta un aspecte concret d'aquest llibre d'estil.

Finalment, és de justícia deixar constància dels professionals que, des de l'any 2010, han treballat en les diverses versions —publicades o inèdites— d'aquests criteris: la primera versió, corresponent a la primera edició publicada (gener del 2011), fou a cura d'Anna Serra Zamora, col·laboradora externa de l'IEC, i Josep M. Mestres i Serra, cap del Servei de Correcció Lingüística; la segona versió, ampliada, inèdita (setembre del 2011), fou a cura d'Ester Ollé i Pérez, Jordi Martí i Rueda i Marta Griera i Ribera, col·laboradors externs i correctors de les PAU; la tercera versió, corregida i ampliada, també inèdita (setembre del 2012), fou a cura de Laia Campamà i Mormeneo, correctora de l'SCL, Lluís M. Sol i Salvadó, lexicògraf de l'IEC, Mar Pongiluppi i Gomila, correctora del Servei Editorial, i Josep M. Mestres; i la quarta versió, també corregida i ampliada, corresponent a la segona edició publicada (setembre del 2013), ha estat a cura de les mateixes persones que la segona, per bé que oficialment consten només com a curadors Laia Campamà i Josep M. Mestres; la quarta versió, corresponent a la tercera edició publicada (desembre del 2014), ha estat establerta per Núria Roma i Peix, correctora de la Unitat de Correcció del Servei Editorial, Lluís M. Sol, Mar Batlle Gutiérrez, lingüista de l'Oficina d'Onomàstica de l'IEC, Laia Campamà i Josep M. Mestres. Les versions cinquena, sisena i setena, corresponents a les edicions publicades quarta, cinquena i sisena, respectivament (setembre del 2015, octubre del 2016 i octubre del 2017), han estat fixades per Lluís M. Sol, Laia Campamà i Josep M. Mestres.

SERVEI DE CORRECCIÓ LINGÜÍSTICA  
SERVEI EDITORIAL  
Octubre del 2017

## 2 ESTRUCTURA DE LES PROVES D'ACCÉS A LA UNIVERSITAT

### Estructura de les proves per als estudiants procedents del batxillerat

- 2.1** Les proves d'accés a la universitat (PAU) per als estudiants de batxillerat tenen per objectiu valorar la maduresa acadèmica, els coneixements i les competències adquirides en el batxillerat. Les qualificacions obtingudes en les proves i la mitjana que l'alumne o alumna ha obtingut en el batxillerat determinen una nota final d'accés i d'admissió.
- 2.2** Les PAU s'estructuren en dues fases: una fase general obligatòria i una fase específica de caràcter voluntari.
- 2.3** La fase general consta de cinc exercicis:
- llengua castellana i literatura
  - llengua catalana i literatura
  - llengua estrangera (anglès, francès, alemany o italià)
  - història o història de la filosofia
  - una matèria de modalitat de batxillerat triada per l'estudiant
- 2.4** En la fase específica, cada estudiant es pot examinar d'un màxim de tres matèries de modalitat de batxillerat que estiguin vinculades a la branca de coneixement en què s'inscriuen els estudis universitaris de grau a què l'estudiant vol accedir. Els títols universitaris de grau són adscrits a cinc branques de coneixement:
- arts i humanitats
  - ciències
  - ciències de la salut
  - ciències socials i jurídiques
  - enginyeria i arquitectura
- 2.5** A Catalunya, les matèries de modalitat que es vinculen a les proves d'accés a la universitat són les següents:
- |   |   |
|---|---|
| — anàlisi musical                         | — grec  |
| — biologia                                | — història de l'art                             |
| — ciències de la Terra i del medi ambient | — història i fonaments de les arts              |
| — cultura audiovisual                     | — literatura castellana                         |
| — dibuix artístic                         | — literatura catalana                           |
| — dibuix tècnic                           | — llatí   |
| — disseny                                 | — matemàtiques                                  |
| — economia de l'empresa                   | — matemàtiques aplicades a les ciències socials |
| — electrotècnia                           | — química                                       |
| — física                                  | — tecnologia industrial                         |
| — geografia                               |   |

**2.6** Tota la informació sobre el contingut de les proves d'accés a la universitat es pot trobar a la pàgina web següent, del Departament d'Economia i Coneixement de la Generalitat: <http://universitats.gencat.cat/ca/pau>.

## **Estructura de les proves per a més grans de 25/45 anys**

**2.7** Les PAU per a persones més grans de vint-i-vinc anys consten d'una fase comuna i d'una fase específica.

**2.8** La fase comuna consta de quatre exercicis:

- comentari de text
- llengua castellana
- llengua catalana
- llengua estrangera (anglès, francès, alemany, italià o portuguès)

**2.9** La fase específica, que consta de dos exercicis, s'estructura en cinc opcions d'examen:

- arts i humanitats
- ciències
- ciències de la salut
- ciències socials i jurídiques
- enginyeria i arquitectura

**2.10** Les matèries de la fase específica, que s'agrupen segons les opcions d'examen, són les següents:

- |                         |                          |
|-------------------------|--------------------------|
| — biologia              | — geografia              |
| — dibuix tècnic         | — història contemporània |
| — economia de l'empresa | — història de l'art      |
| — estadística           | — literatura             |
| — filosofia             | — matemàtiques           |
| — física                | — química                |

**2.11** Les PAU de més grans de quaranta-cinc anys consten de dues parts: una prova i una entrevista personal.

**2.12** La prova consta de tres exercicis:

- comentari de text
- llengua castellana
- llengua catalana

**2.13** L'entrevista personal es fa un cop s'ha superat la prova i es porta a terme a la universitat a la qual es vol accedir.

**2.14** Tota la informació sobre el contingut de les PAU per a més grans de 25/45 anys es pot trobar a la pàgina web següent, del Departament d'Economia i Coneixement de la Generalitat: <http://universitats.gencat.cat/ca/pau>.

## Estructura de les proves d'aptitud personal (PAP)

- 2.15** Les PAP són les proves d'aptitud personal que els estudiants que volen accedir als graus en educació infantil i educació primària de les universitats públiques i privades de Catalunya han de superar. La qualificació final d'aquestes proves és «Apte» o «No apte».
- 2.16** Les PAP consisteixen, des del 2017, en dues proves:
- competència comunicativa i raonament crític (es pot fer en català o espanyol)
  - competència logicomatemàtica
- 2.17** Tota la informació sobre el contingut de les PAP es pot trobar a la pàgina web següent, del Departament d'Universitats i Recerca de la Generalitat: [http://universitats.gencat.cat/ca/altres\\_pagines/educacio\\_inf\\_i\\_prim/](http://universitats.gencat.cat/ca/altres_pagines/educacio_inf_i_prim/).







### 3 CRITERIS DE REDACCIÓ DE LES PROVES (I): QÜESTIONS GENERALS

**3.1** Les recomanacions que fem tot seguit tenen l'objectiu de facilitar la tasca d'edició de les proves; per això és molt important llegir-les atentament i revisar els documents redactats per validar-ne totes les dades (especialment, els noms propis, les dates, les quantitats i les citacions) i imprimir-los per poder lliurar-los en paper i en suport electrònic (MS Word®) als responsables de l'Oficina d'Accés a la Universitat del Consell Interuniversitari de Catalunya. El corrector automàtic de l'MS Word® no és suficient; per això hem recollit aquí els casos que han suscitat dubtes i consultes a l'hora de redactar les proves, juntament amb la proposta d'esmena corresponent.

L'aprovació, l'octubre del 2016, de la nova *Gramàtica de la llengua catalana* (GIEC) i de la nova *Ortografia catalana* (OIEC) de l'Institut d'Estudis Catalans, que en uns quants punts complementen o fins i tot modifiquen la normativa vigent fins ara, ens ha obligat a fer una adequació d'aquestes recomanacions a la nova normativa.

**3.2** Dos asteriscos (\*\*) davant d'una expressió indiquen que es tracta d'una forma o d'un ús incorrecte, mentre que un sol asterisc (\*) assenyala que l'ús de la forma és inadequat d'acord amb aquest llibre d'estil, és a dir, que es tracta d'un criteri d'estil que s'aplica als enunciats de les proves.

**3.3** En els criteris que hi ha a continuació, si no indiquem una altra cosa, ens referim sempre a l'original en llengua catalana.



**3.4** Els professors redactors de les proves per als alumnes provinents de batxillerat han de tenir en compte que les versions en català i en espanyol d'una mateixa prova són fascicles diferents, i que, en tot cas, les dues versions han de ser paral·leles, tant pel que fa a la forma com al contingut.



FIGURA 1. Portada del mateix fascicle en català i en espanyol

En el cas de les proves de més grans de 25/45 anys, la versió en català i la versió en espanyol figuren en un sol fascicle.

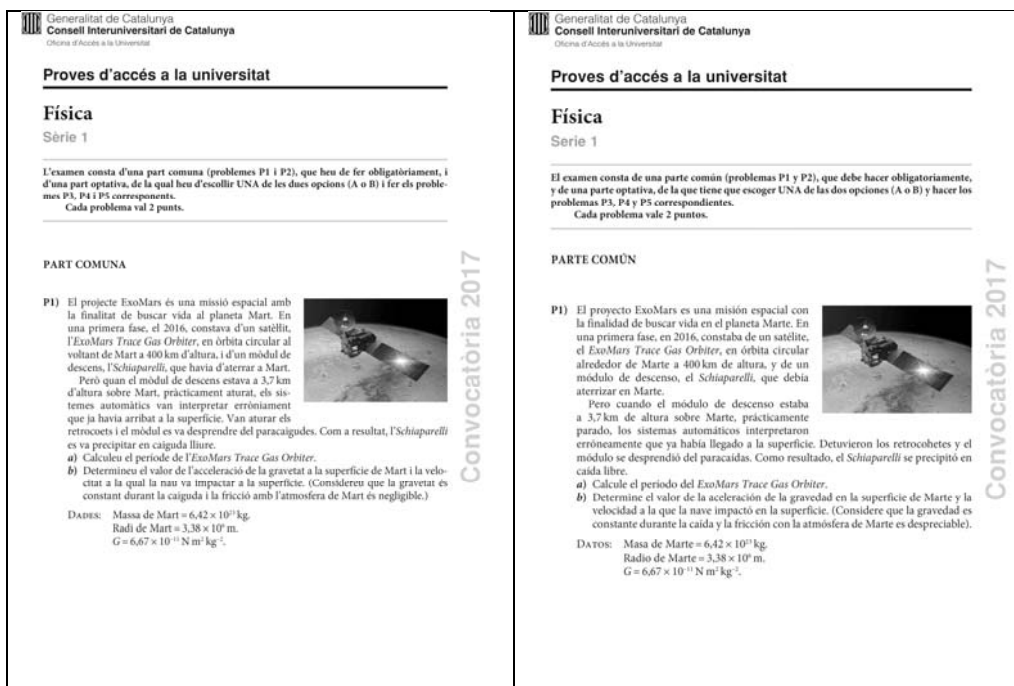

FIGURA 2. Interior d'un fascicle de més grans de 25/45 anys

**3.5** Si les proves contenen textos de suport, és imprescindible que els professors redactors incloguin en el dossier final la fotocòpia dels textos originals corresponents (o bé una sortida impresa, si el text és estret d'una pàgina web).

- 3.6** Per tradició, la Generalitat de Catalunya adopta, en totes les proves, la denominació *castellà* —en comptes de *espanyol*— per a referir-se a la llengua oficial de l'Estat, llevat que es trobi dins una citació textual, cas en què es respecta la forma que figura en la citació.
- 3.7** Cal tenir present que actualment hi ha tres llengües oficials a Catalunya: el català, l'espanyol i l'aranès, denominació que pren l'occità a la Vall d'Aran.
- 3.8** Abans de donar per tancada la redacció de les proves, els professors redactors han de comprovar que les instruccions que encapçalen cada prova i que van en negreta siguin aplicables (per exemple, si les instruccions indiquen: «Trieu i resoleu CINC dels set exercicis que es proposen», cal assegurar que s'hagin redactat set exercicis).  
També han de comprovar que la puntuació que han assignat a cada exercici sigui la correcta, i que la puntuació total de la prova sumi 10 punts.

---

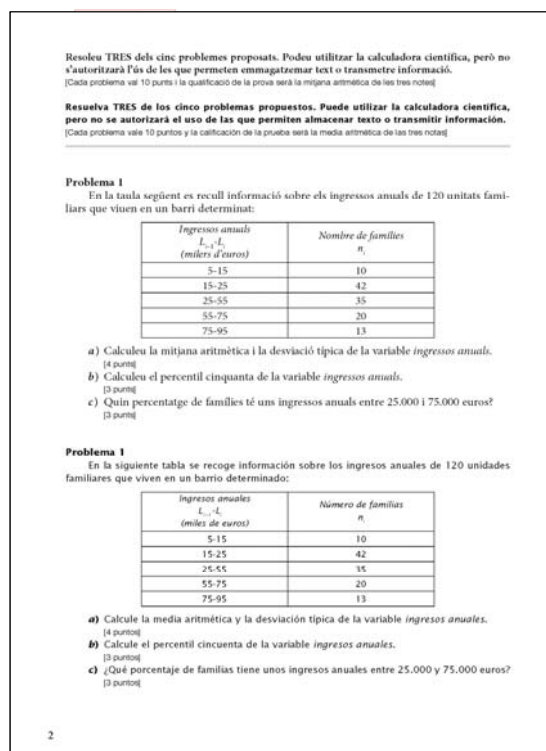
**Responeu a CINC dels sis exercicis següents. Cada exercici val 2 punts. En el cas que respongueu a tots els exercicis, només es valoraran els cinc primers.**

---

## Enunciats

- 3.9** Les frases dels enunciats han de ser simples, concises i clares, han d'estar ben connectades i han de tenir un ordre sintàctic normal i una longitud que no sigui excessiva.
- El gas amoníac,  $\text{NH}_3$ , és un dels compostos més fabricats del món. La gran importància que té es deu a la facilitat amb què es pot convertir en altres productes que contenen nitrogen. En l'àmbit domèstic, trobem solucions d'amoníac en una àmplia varietat de productes de neteja.
- 3.10** Per a la redacció dels enunciats cal tenir en compte la terminologia bàsica que fa referència a l'estructura i a la morfologia de les proves que figura a la taula 1.

TAULA 1. Terminologia emprada en l'estructura i la morfologia de les proves

Terme	Definició
matèria	Conjunt de continguts i de criteris d'avaluació de què l'aspirant s'examina
prova	Conjunt d'exercicis, qüestions i preguntes que serveixen per a avaluar els coneixements, les capacitats i les habilitats suficients de l'aspirant respecte al cicle formatiu de grau mitjà al qual opta. En el cas de les proves d'accés als cicles formatius de grau superior, les proves avaluen la maduresa de l'aspirant en relació amb els objectius del batxillerat i les seves capacitats referents al camp professional de què es tracti
sèrie	Conjunt de versions (la catalana, l'espanyola i el solucionari) de què consta un dels models de la prova d'una matèria el mateix any. S'elaboren diverses sèries tant en les matèries de grau superior com en les de grau mitjà, i se'n seleccionen dues de cada
examen	S'utilitza en sentit genèric per a designar una prova qualsevol
fascicle	Quadern de fulls que conforma una prova d'una matèria determinada en una versió determinada
versió	Forma que pren, segons la presentació del contingut en una llengua o altra, o segons la naturalesa del contingut (en el cas del solucionari), un mateix model de prova. Cada versió es recull en un fascicle diferent
opció	Generalment, dins el mateix fascicle hi ha dues possibilitats d'examen, que s'anomenen <i>opcions</i> , la A i la B. L'aspirant n'ha de triar una per respondre. Cada opció conté un exercici o més
exercici	Qüestió, pregunta, problema o un conjunt d'aquests que l'aspirant ha de resoldre per a obtenir una puntuació determinada
enunciat	Explicació dins l'exercici que indica la qüestió que cal resoldre o respondre
apartat	Fragment d'un exercici en què es demana que es respongui a una qüestió. Generalment se separa de l'enunciat amb un punt i a part, i en alguns casos, si n'hi ha més d'un, s'encapçala amb una lletra d'ordre
qüestió	Aspecte que ha de resoldre, discutir, argumentar, raonar, etc., l'aspirant
pregunta	Qüestió que ha de resoldre l'aspirant, formulada mitjançant una frase interrogativa
puntuació	Valor màxim preassignat a cada un dels exercicis d'una prova. La puntuació dels exercicis d'una prova ha de sumar 10 punts
problema	Qüestió que s'ha de resoldre o aclarir mitjançant un càlcul

Així, resulten enunciats com ara:

La **prova** consta de quatre **exercicis**. Els exercicis 1 i 2 són comuns i obligatoris, i els exercicis 3 i 4 estan agrupats en dues **opcions** (A i B), de les quals n'heu d'escollir UNA. Feu els exercicis 1 i 2 i escolliu UNA de les dues opcions per als altres dos exercicis. En cap cas no podeu fer un exercici de l'opció A i un altre de l'opció B.

**3.11** En general, la informació dels enunciats es divideix en *part expositiva* i *part directiva*. La part expositiva dels enunciats, que presenta i contextualitza l'exercici, ha d'evitar repeticions innecessàries. La part directiva, que indica les qüestions que cal resoldre, ha d'evitar ambigüitats.

*part expositiva* { Fa un any, una persona va invertir 12.000 € en accions de tres empreses, que anomenarem *A*, *B* i *C*. Ara, les accions de l'empresa *A* han augmentat de valor en un 25 %, les de l'empresa *B* han augmentat en un 10 % i, en canvi, les de l'empresa *C* han perdut un 15 % del seu valor. Si ara vengués totes les accions, no obtindria ni pèrdues ni beneficis. Sabent que va invertir en les accions de l'empresa *C* el mateix que en les altres dues juntes, calculeu la quantitat de diners que va invertir en accions de cada empresa.

*part directiva* {

**3.12** Abans de redactar els enunciats, cal estructurar bé la informació que s'hi vol expressar. Un dels objectius fonamentals d'aquesta tasca prèvia és separar la part expositiva de la part pròpiament directiva dels enunciats. No solament aconseguirem una redacció més elegant, sinó que també evitarem possibles confusions als aspirants.

Aquestes dues batedores (imatges *A* i *B*) van aparèixer al mercat amb trenta anys de diferència. Contesteu les preguntes següents:

- Hi ha diferències formals entre aquestes dues batedores? I diferències estructurals?
- Quins avantatges té la segona i com és que l'aparell ha experimentat aquesta evolució?

En els exercicis que tenen un enunciat general i més d'una qüestió, escrivim l'enunciat a continuació del número de l'exercici, i, a sota, cadascuna de les qüestions estructurades en apartats.

**P4)** Un cos de 10 kg de massa es penja d'una molla vertical i s'observa que la molla s'allarga 2 cm. A continuació, estirem la molla cap avall i el sistema comença a oscil·lar fent un moviment harmònic simple de 3 cm d'amplitud.

- |   |
|---|
| <p><b>a)</b> Calculeu l'equació del moviment que seguirà el cos oscil·lant.</p> <p><b>b)</b> Determineu la velocitat del cos oscil·lant al cap de 5 s d'haver començat el moviment.</p> |
|---|

En el cas que l'exercici contingui més d'un enunciat, posem la part comuna dels enunciats al capdamunt de l'exercici i, a continuació, els apartats corresponents a les qüestions. Si no és possible, fem pujar les lletres d'ordre dels apartats al començament de cadascuna de les qüestions (i no al començament de l'exercici).

\* **P5)** Dos altaveus emeten, en fase, un so pur de 425 Hz. Un observador està situat a 4,00 m de l'un i a 5,20 m de l'altre.

- a)** Calculeu la longitud d'ona del so i determineu si on és l'observador hi ha algun tipus d'interferència. Si n'hi ha, expliqueu raonadament de quin tipus és.

Un altre observador, situat en un punt diferent, disposa d'un sonòmetre que enregistra 50 dB quan sona un sol altaveu i 56 dB quan sonen tots dos alhora.

- b)** El so que enregistra el sonòmetre, quan sonen tots dos altaveus, doncs, és  $x$  vegades superior al que enregistra quan només en sona un. Calculeu  $x$ .

---

**P5)** Dos altaveus emeten, en fase, un so pur de 425 Hz.

- a)** Un observador està situat a 4,00 m de l'un i a 5,20 m de l'altre. Calculeu la longitud d'ona del so i determineu si on és l'observador hi ha algun tipus d'interferència. Si n'hi ha, expliqueu raonadament de quin tipus és.

- b)** Un altre observador, situat en un punt diferent, disposa d'un sonòmetre que enregistra 50 dB quan sona un sol altaveu i 56 dB quan sonen tots dos alhora. El so que enregistra el sonòmetre, quan sonen tots dos altaveus, doncs, és  $x$  vegades superior al que enregistra quan només en sona un. Calculeu  $x$ .

- P5) a) Dos altaveus emeten, en fase, un so pur de 425 Hz. Un observador està situat a 4,00 m de l'un i a 5,20 m de l'altre. Calculeu la longitud d'ona del so i determineu si on és l'observador hi ha algun tipus d'interferència. Si n'hi ha, expliqueu raonadament de quin tipus és.
- b) Un altre observador, situat en un punt diferent, disposa d'un sonòmetre que enregistra 50 dB quan sona un sol altaveu i 56 dB quan sonen tots dos alhora. El so que enregistra el sonòmetre, quan sonen tots dos altaveus, doncs, és  $x$  vegades superior al que enregistra quan només en sona un. Calculeu  $x$ .

Si l'exercici no té enunciat perquè està formulat directament en dos apartats diferents, el primer apartat, amb la lletra  $a$ , puja al lloc on aniria l'enunciat, al costat del número de l'exercici i separat d'aquest per un quadratí, que és un espai fix equivalent a una ema majúscula. Entre el parèntesi de tancament que segueix la lletra enumerativa i el text es deixa mig quadratí, que és un espai fix equivalent a una ema majúscula, aproximadament.

4.   $a$ )  Escriviu un sinònim de les paraules següents tenint en compte el significat que tenen en el text.

**3.13** En la formulació de les qüestions evitem possibles equívocs, per exemple, fent explícits elements importants de l'enunciat o eliminant algun pronom feble de referent poc clar.

- \* Un mòbil A xoca contra un mòbil B [...]. Calculeu-ne la velocitat.

Un mòbil A xoca contra un mòbil B [...]. Calculeu la velocitat del mòbil A.

**3.14** En general, formulem les instruccions amb frases afirmatives, que es prestin a menys ambigüitats que les negatives.

- \* Comenteu, en no més de sis línies, els casos...

Comenteu, en sis línies com a màxim, els casos...

**3.15** Els enunciats dels exàmens de vegades demanen el significat d'una expressió determinada. Un terme designa un concepte, i podem parlar del concepte d'un terme, és a dir: el concepte designat per aquell terme.

El verb *definir* significa 'explicar el veritable sentit (d'un mot o d'una expressió)' o, altrament dit, 'explicar el concepte (d'un terme)'. Atenint-nos a aquesta definició, la construcció «definir el concepte d'un terme» seria redundant (això és, equivaldria a dir «explicar el concepte del concepte d'un terme») i, doncs, desaconsellable. En canvi, són bones tant la construcció «definir el terme  $x$ » com «definir  $x$ », però no «definir el terme de  $x$ », ja que es tracta de definir  $x$ , no pas el terme de  $x$ .

- \* Definiu els conceptes de punt de comanda i d'estoc de seguretat.
- \* Definiu els conceptes *punt de comanda* i *estoc de seguretat*.
- \* Definiu el terme de punt mort.

Definiu el terme *punt mort*.

Definiu *punt mort*.

**3.16** Amb el verb *explicar* passa més aviat el contrari. Aquest verb vol dir ‘exposar amb paraules clares’. Per tant, el que expressem amb paraules és el concepte més que no pas el terme. (El mateix passa amb *descriure*, ‘representar amb paraules’.)

\* Expliqueu el terme *auditoria financera*.

\* Expliqueu *auditoria financera*.

Expliqueu el concepte d'*auditoria financera*.

Expliqueu el concepte *auditoria financera*.

\* Descriviu el terme *motivació intrínseca*.

\* Descriviu *motivació intrínseca*.

Descriviu el concepte de *motivació intrínseca*.

Descriviu el concepte *motivació intrínseca*.

També són bones construccions alternatives com ara:

Què s’entén per *marca blanca*?

Expliqueu què és un *canal de distribució*.

Expliqueu el fenomen conegut amb el nom de *deslocalització industrial*.

**3.17** El quadradet buit que s’ha d’emplenar amb un nombre, una lletra o una altra marca com a resposta, entre diferents opcions, d’una qüestió concreta s’anomena, preferentment, *casella*. Les denominacions *requadre* (que és innecessària) o *quadre* (que és massa general) no són recomanables amb aquesta finalitat.

\* Marqueu amb una creu els quatre  *requadres* situats a la dreta de les formes del relleu de la Terra que fan referència al relleu oceànic.

\* Marqueu amb una creu els quatre  *quadres* situats a la dreta de les formes del relleu de la Terra que fan referència al relleu oceànic.

Marqueu amb una creu les quatre  *caselles* situades a la dreta de les formes del relleu de la Terra que fan referència al relleu oceànic.

Tanmateix, respectem la denominació *quadre* en les portades dels fascicles, que és la que s’ha emprat tradicionalment en aquests exàmens.

Opció d’examen

(Marqueu el  *quadre* de l’opció triada)

OPCIÓ A

OPCIÓ B

**3.18** Si es tracta d’emplenar una casella amb una creu, en l’enunciat tant podem escriure el mot *creu* com representar aquest signe amb una aspa (×), en comptes d’una ics (x); l’aspa va en rodona i sense cometes.

Marqueu amb una  quines de les afirmacions següents són vertaderes i quines són falses.

**3.19** En la redacció dels enunciats i les preguntes, cal evitar usar la conjunció doble *\*i/o*, atès que pot ser confusió i que sempre és innecessària. En la major part dels casos, es pot emprar la conjunció disjuntiva *o* (perquè no exclou la inclusió de tots els elements), o bé es pot fer un canvi de redacció.

\* Si volem que els examinands responguin a una pregunta amb arguments, paraules clares  exemples...

Si volem que els examinands responguin a una pregunta amb arguments, paraules clares  exemples...

**3.20** Cal assegurar-se que les preguntes de les diferents sèries es corresponen entre si. És a dir, en cas que el model de resposta que es demana sigui el mateix en algunes sèries (i només en variï el contingut), és preferible formular la pregunta sempre de la mateixa manera, en comptes de canviar la formulació de la pregunta en cada sèrie.

## Solucionaris

**3.21** Cal que les respostes que s'ofereixen en els solucionaris siguin coherents amb els enunciats. Per exemple, si es demana que s'esmentin dues causes d'un fenomen determinat, en la resposta del solucionari n'han de figurar, com a mínim, també dues. O si es demana que l'aspirant proposi un sinònim o bé una definició d'un terme, en la resposta del solucionari han de figurar les dues possibilitats: un sinònim i una definició.



## Tractaments personals i llenguatge sexista

**3.22** En la redacció dels enunciats, el tractament de persona ha de ser de *vós* en català i de *usted* en espanyol.

[català]  Expliqueu l'inconvenient principal d'aquest objecte d'ús domèstic (imatge C) i  proposeu la manera de millorar-lo.

[espanyol]  Explique el principal inconveniente de este objeto de uso doméstico (imagen C) y  proponga el modo de mejorarlo.

**3.23** En el plantejament de les qüestions, fem servir generalment la primera persona del plural, mentre que en espanyol fem, preferentment, l'oració impersonal.

[català] \*  S'aplica una força a un cos de massa...

Apliquem una força a un cos de massa...

[espanyol]  Se aplica una fuerza a un cuerpo de masa...

**3.24** Els mots que mostren la flexió de gènere, com ara *autor/a*, *filòsof/a*, *usuari/ària*, etc., s'han d'escriure d'acord amb el sistema del *Diccionari de la llengua catalana* de l'IEC, però no s'han de flexionar els determinants ni els adjectius que els acompanyen.



- \* Citeu un/a autor/a contemporani/ània de Plató.

Citeu un autor/a contemporani de Plató.

Si estan en plural, s'escriuen únicament en masculí, que s'accepta com a englobador.

- \* Anomeneu els polítics/ques catalans de l'època del tripartit.

Anomeneu els polítics catalans de l'època del tripartit.

Ara bé, les formes s'han de deixar com estan si es tracta del plantejament d'un problema o d'un context similar. Això no obsta perquè evitem les marques sexistes o invisibilitzadores de les dones en la redacció, si és possible i no es força el text. En aquest sentit, podem fer servir col·lectius (*humanitat, alumnat, estudiantat*), genèrics (*espècie humana*) o formes ambivalents (*persones, ésser humà*).

- \* Adopteu aquesta manera de fer i, traslladant-la a altres materials i formes, apliqueu-la a una proposta escultòrica personal que mostri aquesta relació de l'home amb els objectes, els materials i les imatges que l'envolten.

Adopteu aquesta manera de fer i, traslladant-la a altres materials i formes, apliqueu-la a una proposta escultòrica personal que mostri aquesta relació de l'ésser humà amb els objectes, els materials i les imatges que l'envolten.

En espanyol, encara que en el *Diccionario de la lengua española* de la Real Academia Española (RAE) es representa la terminació de femení amb la síl·laba sencera (p. ex., *autor/ra*), seguim la nova norma ortogràfica de la RAE exposada a l'obra *Ortografía de la lengua española* (Espasa-Calpe, 2010, cap. IV, § 4.2.1.3), segons la qual només s'afegeix el morfema de femení (després d'una barra inclinada sense espais o bé entre parèntesis sense espais) a la forma masculina.

alumno/a

amigo(a)



## 4 CRITERIS DE REDACCIÓ DE LES PROVES (II): QÜESTIONS DE LÈXIC GENERAL I D'ESPECIALITAT

### Lèxic comú

- 4.1** D'acord amb la gramàtica normativa del 2016, es poden usar indistintament les expressions *la majoria de* i *la major part de*, fins i tot per a referir-nos a persones. En espanyol, aquest ús també és indistint.

[català]	<u>la majoria dels</u> museus
	<u>la major part dels</u> museus
	<u>la majoria de</u> les espècies vegetals
	<u>la major part de</u> les espècies vegetals
[espanyol]	<u>la mayoría de</u> los museos
	<u>la mayor parte de</u> los museos

- 4.2** En general, en català procurem evitar d'escriure l'abreviatura *etc.* o punts suspensius en textos que no els necessiten. Per a evitar-los, podem modificar lleugerament la redacció del text o afegir expressions com ara *entre altres*. Tinguem en compte, en qualsevol cas, que escrivim la paraula *etcètera* en la forma abreujada *etc.* a l'interior de paràgraf, i en la forma desplegada *etcètera* a final de paràgraf (per evitar la coincidència de dos punts a final de paràgraf).

Presenteu una proposta fàcil de plegar i de desplegar (o d'enrotllar i de desenrotllar, etc.), a mida real i que pugui interessar aquesta empresa.

Material d'ús habitual: bolígraf, llapis i goma, regle, etcètera.

Notem que quan hi ha un parèntesi de tancament a final de paràgraf no desenvolupem l'abreviatura, perquè en aquest context ja no entren en contacte immediat els dos punts.

A més, sovint l'acció humana amplifica les inestabilitats gravitatòries (excavacions al peu del vessant; alteracions del drenatge natural; sobrecàrregues a la part superior del vessant; acumulació de materials com ara runams i escombraries, que alteren l'angle de repòs natural; etc.).

Sigui com sigui, cal tenir en compte que no és incorrecte escriure sistemàticament el mot *etcètera* desenvolupat, sigui quina sigui la posició que ocupi.

Aquest criteri d'evitar la forma abreujada *etc.* a final de paràgraf també s'aplica en espanyol, però no en altres llengües. En anglès i alemany, en comptes de *etc.* podem trobar *&c*; en francès, solen escriure *etc.*, i en italià, *ecc.* o *etc.*

- 4.3** La *mitjana* és el valor que resulta de dividir la suma de diverses quantitats per llur nombre. La forma *\*\*promig* és incorrecta. *Mediana* és un terme correcte en el sentit de la 'dada

situada al centre d'un conjunt de dades estadístiques ordenades de més petita a més gran' (vegeu també l'epígraf 9.191).

La mitjana de temperatures durant el dia frega els 31 °C.

- 4.4** Si en un mateix text s'utilitzen repetidament noms genèrics o mots comodí com ara *\*aspecte*, *\*cosa*, *\*fet*, o bé verbs amb poca precisió semàntica com ara *\*fer* o *\*dir*, és preferible substituir-ne algun per un terme més precís, si és possible.

\* L'arquitecte ha de fer la maqueta i també ha de fer el projecte.

L'arquitecte ha de fer la maqueta i també ha de redactar el projecte.

L'arquitecte ha de crear la maqueta i també ha de fer el projecte.

- 4.5** Cal procurar evitar repeticions d'un mateix verb en el mateix enunciat.

\* Expliqueu l'estil al qual pertany aquesta obra i expliqueu-ne quatre característiques, ja siguin formals, compositives o tècniques.

Expliqueu l'estil al qual pertany aquesta obra i esmenteu-ne quatre característiques, ja siguin formals, compositives o tècniques.

- 4.6** En principi, les quantitats s'escriuen amb lletres llevat que calguin més de tres mots per a llegir-les (*cent vint-i-cinc* compta com si fossin només tres mots, perquè la conjunció *i* no compta), que siguin nombres decimals, que vagin acompanyades de símbols o d'un guió d'interval, o que es tracti de la puntuació d'un exercici (cf. § 4.7 i § 8.16).

Escriviu unes cent paraules...

Sis errors com a màxim...

Trieu i resoleu CINC dels set exercicis que es proposen.

Però,

La distància són 100 m.

La variable *edat* s'ha d'agrupar en dos intervals: 15-45 i 46-75.

Ara bé, en els enunciats redactats en altres llengües que el català i el castellà en què es demana de fer una redacció d'una llargària determinada, recorrem a les xifres:

[català] El resum ha de tenir entre vuitanta i cent paraules, aproximadament.

Expliqueu, en quinze línies com a mínim (unes cent cinquanta paraules), el tema següent:

[espanyol] Elija UNA de las dos opciones siguientes y desarróllela en unas cien palabras.

Però,

[alemany] Wählen Sie EIN Thema aus und schreiben Sie ungefähr 120 Wörter.

[anglès] Write between 80 and 100 words about ONE of the following topics.

[francès] Rédigez un texte de  $\boxed{80}$  à  $\boxed{100}$  mots à partir de l'UNE des options proposées.

Faites une rédaction d'un minimum de dix lignes ( $\boxed{100}$  mots environ) sur UN des sujets suivants:

**4.7** Els casos més habituals d'escriptura amb xifres de les quantitats són les descrites i exemplificades en la taula 2 (vegeu també el § 8.16).

TAULA 2. *Les quantitats escrites amb xifres*

<i>Quantitats escrites amb xifres</i>	<i>Exemples</i>
Quan calen més de tres mots per a escriure-les (la conjunció <i>i</i> no compta)	1.738 (però, <i>cent vint-i-dos</i> ); en les matèries de ciències, 1 738 (amb espai fi en comptes de punt per a indicar els milers)
Quan porten decimals	$\boxed{3,261\ 261}$ ... és un nombre racional. El temps necessari són $\boxed{10,34}$ anys. El cos humà pot emmagatzemar fins a un màxim de $\boxed{0,450}$ kg d'aquesta molècula. Si cada gram ens aporta $\boxed{4,2}$ kcal, quantes kilocalories ens pot aportar en total?
Quan van acompanyades de símbols	La distància són $\boxed{100\text{ m}}$ Uns agricultors es reparteixen una collita de $\boxed{4\ 800\text{ kg}}$ de cereals... Un autocar es desplaça a una velocitat mitjana de $\boxed{80\text{ km/h}}$ Volem fer una imposició de $\boxed{40.000\text{ €}}$ ... El primer se n'emporta dues cinquenes parts, el segon, el $\boxed{25\%}$ ...un angle d'incidència <i>i</i> de $\boxed{25^\circ}$ ...
Quan s'expressa un interval amb un guió, o amb coma sense espais, en un interval d'estadística	La variable <i>edat</i> s'ha d'agrupar en dos intervals: $\boxed{15-45}$ i $\boxed{46-75}$ L'interval estadístic $\boxed{[15,45]}$
Quan es tracta de la puntuació d'un exercici	Compteu $\boxed{1}$ punt per cada apartat $\boxed{2}$ punts] $\boxed{2}$ punts: $\boxed{1}$ punt per cada equació]
Quan es tracta del dia i de l'any d'una data	...un article sobre el mosquit tigre, publicat a <i>El País</i> el $\boxed{12}$ de maig de $\boxed{2010}$ ... <i>El Punt Avui</i> ( $\boxed{29}$ novembre $\boxed{2011}$ )
Quan es tracta de fórmules matemàtiques, físiques o químiques	$f(1) = -\boxed{12} + \boxed{4} \cdot \boxed{1} - \boxed{3} = -\boxed{1} + \boxed{4} - \boxed{3} = \boxed{0}$ $Q = P \cdot t = \boxed{1\ 000}\text{ W} \cdot \boxed{8}\text{ h} = \boxed{8}\text{ kW h} = \boxed{2,88} \cdot \boxed{107}\text{ J}$
Quan es tracta d'una proporció o d'una escala	...a escala 1:1 000
Quan es fa referència a una enumeració feta en xifres, a una nota a peu de pàgina, a un punt d'una figura, etcètera	Trieu UNA de les dues opcions, A o B, i feu-ne els problemes ( $\boxed{8}$ i $\boxed{9}$ )

Cal tenir en compte, però, que en el cas de les assignatures de càlcul (per exemple, estadística, economia de l'empresa, matemàtiques o biologia), les quantitats s'escriuen gairebé sempre amb xifres. Es poden deixar escrites amb lletres només quan no són objecte de la pregunta de l'exercici.

En una enquesta a  persones...

En el centre d'una piscina circular de 6 m de radi es genera una ona harmònica que arriba a l'extrem de la piscina en 3 s, mentre es generen  crestes...

Dins l'escala IEV, té un valor comprès entre  i  i es tracta del tipus de volcà que representa menys risc per a les persones.

Però,

Si fóssiu el director o la directora d'una entitat financera i Ilerda Bicis, SL, us sol·licités la quantitat de 18.000 €, li concediríeu un préstec a  mesos tenint en compte les garanties que ofereix l'empresa?

**4.8** La codificació de la xarxa de carreteres de Catalunya depèn de la titularitat administrativa que tenen. Les carreteres que mantenen la titularitat de l'Estat espanyol es denominen seguint el Pla General d'Obres Públiques del Ministeri d'Obres Públiques dels anys 1939-1941. Les carreteres traspassades a la Generalitat s'anomenen d'acord amb el Decret 261/1999, del 28 de setembre, pel qual s'aprova el sistema de codificació de la xarxa de carreteres de Catalunya. Les carreteres que formen part de la xarxa europea tenen una segona denominació, que segueix la codificació dictaminada per la Comissió Econòmica de les Nacions Unides per a Europa (UNECE) en la convenció de signes i senyals de carretera.

TAULA 3. *Codis de carreteres*

<i>Codi</i>	<i>Tipus</i>	<i>Titularitat</i>
N	carretera nacional bàsica	Ministeri de Foment
A	autopista o autovia	Ministeri de Foment
AP	autopista de pagament	empresa concessionària
C	autopista o carretera	Generalitat de Catalunya o consells comarcals
B	carretera	Diputació de Barcelona
GI	carretera	Diputació de Girona
L	carretera	Diputació de Lleida
T	carretera	Diputació de Tarragona
E	eix europeu	Unió Europea (UNECE)

N-II carretera de Montgat a la Jonquera

A-2 autovia del nord-est, lliure de peatge, amb dos itineraris: Madrid-Saragossa i Fraga-Barcelona

AP-2 autopista del nord-est, de peatge, de Saragossa al Vendrell

B-40 Quart Cinturó de Barcelona

GI-500 carretera de la Jonquera a Agullana

L-310 carretera de Tàrraga a Guissona

T-33 carretera d'Ulldecona a Vinallop

En els codis de carreteres europees és convenient no separar amb un guionet la lletra «E» de les xifres, i tampoc no convé suprimir el zero del primer dígit:

- \* E-15 eix europeu d'Algesires a Inverness, coincident a Catalunya amb l'autopista AP-2
- \* E-90 eix europeu de Lisboa a la frontera turcoiraniana, coincident a Catalunya amb l'AP-2 i, parcialment, amb l'AP-7
- \* E9 eix europeu de Barcelona a Orleans, coincident a Catalunya amb l'autopista C-16
- E15 eix europeu d'Algesires a Inverness, coincident a Catalunya amb l'autopista AP-2
- E90 eix europeu de Lisboa a la frontera turcoiraniana, coincident a Catalunya amb l'AP-2 i, parcialment, amb l'AP-7
- E09 eix europeu de Barcelona a Orleans, coincident a Catalunya amb l'autopista C-16

**4.9** Cal anar amb compte amb la distribució dels mots *alçària*, *alçada*, *altura* i *altitud*. Els termes *alçària* i *alçada* denoten una dimensió, és a dir, una propietat intrínseca d'un ésser o d'un objecte. El mot *alçària* significa 'dimensió d'un cos en direcció vertical' i el terme *alçada* significa 'alçària, especialment d'una persona o d'una bèstia'.

Aquest arbust pot assolir els 2 m d'

L' d'un arbre

L' d'una muntanya

Fa vint pams d'

L' mitjana de la població és 1,70 m

L' d'un cavall

Quant fas d'?



En canvi, *altura* i *altitud* denoten una posició o situació relativa respecte a un punt. El mot *altura* significa 'distància vertical d'un punt a la superfície de la Terra o a qualsevol altre terme de comparació', i el terme *altitud* significa 'altura d'un punt de la Terra (o del cel) respecte al nivell del mar'.

Des d'aquella , el castell dominava la zona

Enlairar-se fins a una  de mil metres

Però,

L'avió vola a 8 000 m d'

**4.10** En català tenim diversos termes per a descriure cada dimensió física. Sempre comptant amb el beneplàcit del professor o professora de la matèria en qüestió, establim un criteri simplificat: la *longitud* defineix els objectes unidimensionals (com una línia); *amplària* i *alçària* s'utilitzen per a cossos bidimensionals, i *llargària*, *fondària* i *gruix*, per a cossos

tridimensionals (taula 4). Vegeu, a més, els epígrafs 9.61 i 9.189, per a l'ús dels termes que designen dimensions en les matèries de dibuix tècnic i matemàtiques.

TAULA 4. *Termes que designen les dimensions dels objectes*

<i>Dimensió</i>	<i>Definició</i>
longitud	Extensió d'un segment d'una recta
amplària	Distància de costat a costat
alçària	Dimensió d'un cos en direcció vertical
llargària	Extensió d'un extrem a l'altre
fondària	Profunditat, distància de dalt a baix al fons
gruix	Alçària d'un cos quan és sensiblement inferior a la llargària i a l'amplària; i també dimensió altra que la llargària en un cos en què les altres dues són iguals

Amb la finalitat d'homogeneïtzar terminològicament els termes que designen les dimensions d'objectes i tota classe de cossos reals o imaginaris en les PAU, ha semblat convenient de fixar l'ús dels termes que denominen les magnituds i els mesuraments corresponents. L'enfocament que presentem aquí parteix de l'agrupament dels termes segons criteris morfològics o contextuals (d'aquí cada sèrie denominativa) i de llur distribució segons els diversos camps d'aplicació que tenen (d'aquí cadascun dels quadres). Cada agrupament de termes pretén ser una sèrie denominativa compacta i coherent. Els conceptes bàsics que expressen aquests termes són:

*Dimensió:* Distància entre els extrems d'una superfície, d'un cos, etcètera.

*Magnitud:* Propietat capaç d'ésser mesurada.

*Propietat:* Allò que és propi d'alguna cosa, qualitat peculiar o característica, atribut essencial.

*Qualitat:* Allò que, posseït per alguna cosa, fa que aquesta sigui tal com és.

*Quantitat:* Tot allò que, com la llargària, el pes, la durada, etc., és susceptible d'augment o de disminució i es pot mesurar i, així, ésser expressat per un nombre.

A causa de la multiplicitat de termes i la sinonímia, parcial o total, que de vegades presenten, cal guiar-nos pels exemples il·lustratius de les taules 5, 6, 7 i 8, segons correspongui. Tingueu en compte que hi ha algunes expressions que es podrien considerar formades anòmalament, però que han estat fixades de fa temps i que és preferible respectar.



TAULA 5. Sèries bàsiques de magnituds o qualitats dimensionals

Magnitud o qualitat	Classe o significat	Exemples
<b>alçària</b>	magnitud	Les tres dimensions d'un cos: l' <b>alçària</b> d'una caixa de cabals
<b>llargària</b>	magnitud	Les tres dimensions d'un cos: la <b>llargària</b> d'una caixa de cabals
<b>amplària</b>	magnitud	Les tres dimensions d'un cos: l' <b>amplària</b> d'una caixa de cabals
<b>gruixària</b>	magnitud	Les tres dimensions d'un cos: la <b>gruixària</b> d'una caixa de cabals
<b>grossària</b>	'qualitat de gros'	Tenia la <b>grossària</b> d'un arbre
<b>fondària</b>	'qualitat de fondo'	Tenia la <b>fondària</b> d'un pou
<b>grandària</b>	'allò que té de gran'; 'qualitat de gran'	La <b>grandària</b> d'una nau; la <b>grandària</b> de cada regió de material; la <b>grandària</b> efectiva d'un ió
<b>alt -a</b> (adj.)	'd'una alçària considerable'	És <b>alt</b> de vuit pams.
<b>llarg -a</b> (adj.)	'd'una llargària considerable'	Ésser <b>llarg</b> de cames
<b>ample -a</b> (adj.)	'extens en amplària, folgat, no estret, no restringit, no esquifit'	<b>Ample</b> d'espatlles
<b>ampli àmplia</b> (adj.)	'de gran extensió o capacitat, no breu, no concís, plenament suficient en extensió'; 'liberal'	Té una visió <b>àmplia</b> dels problemes
<b>gruixut -uda</b> (adj.)	'que té un gruix considerable'	Una corda <b>gruixuda</b> ; un paper <b>gruixut</b>
<b>gros grossa</b> (adj.)	'que té un volum considerable'	És un home <b>gros</b> . Un gat <b>gros</b> . Una pedra <b>grossa</b> . De rocs, n'hi ha de petits i de <b>grossos</b> .
<b>gras grassa</b> (adj.)	'abundant en greix'	Un home <b>gras</b> ; una dona <b>grassa</b> ; abans no estava tan <b>gras</b> com ara
<b>gran</b> (adj.)	'de dimensions superficials, de capacitat, en quantitat, d'intensitat, considerables'; 'de més edat'	Una sala <b>gran</b> . Un estany <b>gran</b> . Una plaça <b>gran</b> . Un safareig molt <b>gran</b> . Aquestes sabates em són <b>grans</b> . Un <b>gran</b> nombre. Un pou <b>profund</b> . Una cova <b>profunda</b> . Una vall <b>profunda</b> . Un coll de muntanya <b>profund</b> .
<b>profund -a</b> (adj.) / <b>pregon -a</b> (adj.) / <b>fondo -a</b> (adj.)	'd'una dimensió gran, de la superfície avall, de la part exterior o entrada endins'	
<b>longitud</b>	magnitud	El metre és la unitat de <b>longitud</b> del sistema internacional; <b>longitud</b> de moderació
<b>amplitud</b>	magnitud	<b>Amplitud</b> d'una oscil·lació; <b>amplitud</b> d'una vibració

TAULA 6. Sèries geomètriques de figures i cossos (mesuraments virtuals)

Magnitud o qualitat	Classe o significat	Exemples
<b>alçada</b>	(només referida als grafs matemàtics)	<i>L'alçada d'un graf</i>
<b>llargada / longitud</b> (terme secundari, específic en algunes àrees)	'mesura longitudinal d'una figura plana, complementària de l'amplada'	<i>La llargada d'un paralelepípede; la llargada del camí òptic; longitud d'ona; longitud d'ona complementària; longitud d'ona dominant; longitud de difusió</i>
<b>amplada</b>	'mesura longitudinal d'una figura plana, complementària de la llargada'	<i>L'amplada d'un paralelepípede; l'amplada de la corba de la campana de Gauss; l'amplada de banda; l'amplada del pic; amplada a la meitat de l'altura d'una banda</i>
<b>gruix</b>	'l'alçària, quan és sensiblement inferior a la llargària i a l'amplària'	<i>El gruix d'un paralelepípede</i>
<b>base</b>	'línia o pla on descansa un figura'	<i>La base d'un triangle; la base del pic</i>
<b>altura / alçària</b> (terme secundari)	'segment perpendicular a la base comprès entre aquesta i el vèrtex o costat oposat'	<i>L'altura d'un triangle, d'una piràmide, d'un con; l'altura de plat teòric; l'altura de pic (i també la semialtura); l'altura d'onda; l'altura de plat reduïda; l'altura de plat efectiva; altura equivalent d'una etapa teòrica</i>
<b>longitud</b>	'llargària d'una cosa, d'una superfície'; 'distància mínima entre dos punts en el mateix estat de variació'	<i>La longitud d'ona; longitud d'ona complementària; longitud d'ona dominant; longitud de difusió; longitud de moderació</i>
<b>amplitud</b>	'qualitat d'ampli, extensió'; 'valor màxim que pren una magnitud vibratòria o oscil·lant en un semiperíode'	<i>L'amplitud de camp; mecanisme de regulació de l'amplitud d'enregistrament; amplitud magnètica; amplitud d'una oscil·lació, d'una vibració; l'amplitud de la intensitat del corrent altern; amplitud del voltatge altern</i>
<b>profunditat</b>	'qualitat de profund'; 'distància'	<i>Profunditat de camp; profunditat òptica</i>
<b>d'alt / d'alçada / d'alçària</b>	(com a complement nominal de la quantitat mesurada)	<i>Fa dos metres d'alt</i>
<b>de llarg / de llargada / de llargària</b>	(com a complement nominal de la quantitat mesurada)	<i>Fa tres metres de llarg</i>
<b>d'ample / d'amplada / d'amplària</b>	(com a complement nominal de la quantitat mesurada)	<i>Fa quatre metres d'ample; el mur té un metre d'ample i quatre d'alt</i>
<b>de gruix / de gruixària</b>	(com a complement nominal de la quantitat mesurada)	<i>Fa cinc metres de gruix</i>

TAULA 7. Sèries de magnituds geogràfiques i astronòmiques

Magnitud o qualitat	Classe o significat	Exemples
<b>alçària</b> / <b>altura</b> (terme secundari)	(en accidents geogràfics)	L' <b>alçària</b> d'una muntanya; l' <b>altura</b> meridiana
<b>altura</b> / <b>alçada</b> (terme secundari)	'distància respecte al terra o a un altre punt de referència'	Vola a una gran <b>altura</b> ; enlairar-se fins a una <b>altura</b> de mil metres; <b>altura</b> meridiana; l' <b>altura</b> d'un astre; l' <b>altura</b> del pol; des d'aquella <b>altura</b> dominàvem tota la ciutat
<b>altitud</b>	'altura respecte al nivell del mar'	Aquell globus s'enlaira fins a vint mil metres d' <b>altitud</b> ; L' <b>altitud</b> pot afectar els sentits.
<b>amplària</b> / <b>amplada</b>	(en accidents geogràfics)	L' <b>amplària</b> del mar; l' <b>amplària</b> d'un carrer, d'un riu
<b>fondària</b> / <b>profunditat</b>	'qualitat de fondo o profund'; 'distància de dalt a baix al fons [d'un recipient o d'una cavitat]')	La <b>profunditat</b> del focus d'un terratrèmol. La <b>profunditat</b> d'un llac. Les <b>profunditats</b> inexplorables de l'oceà
<b>longitud</b>	'llargària o arc de l'equador'	<b>Longitud</b> oriental, occidental; <b>longitud</b> celeste; <b>longitud</b> eclíptica; <b>longitud</b> galàctica; les dimensions de l'espai són tres: <b>longitud</b> , latitud i profunditat
<b>latitud</b>	'amplària o arc de meridià'	<b>Latitud</b> ascendent; <b>latitud</b> celeste; <b>latitud</b> eclíptica; <b>latitud</b> galàctica; la vegetació varia segons les <b>latituds</b> ; les dimensions de l'espai són tres: <b>longitud</b> , <b>latitud</b> i profunditat
<b>amplitud</b>	'amplària o arc del cercle horitzó'	<b>Amplitud</b> astronòmica; <b>amplitud</b> ortiva; <b>amplitud</b> occídua; <b>amplitud</b> magnètica
<b>profunditat</b>	'distància a un estel'	Les dimensions de l'espai són tres: <b>longitud</b> , <b>latitud</b> i <b>profunditat</b>

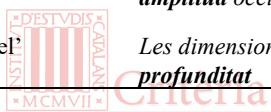

TAULA 8. Sèries dimensionals d'objectes i cossos tangibles (mesuraments reals)

Magnitud o qualitat	Classe o significat	Exemples
<b>alçària</b> / <b>alçada</b> (esp., persones o animals) / <b>altura</b> (només edificis i construccions en general)	'dimensió d'un cos en sentit vertical'	L' <b>alçària</b> màxima edificable. L' <b>alçària</b> d'un pont. Una <b>alçària</b> de vint pams. L' <b>alçària</b> d'un arbre. Una columna de mercuri de 760 mm d' <b>alçària</b> . L' <b>alçada</b> d'un cavall
<b>llargària</b> / <b>llargada</b> / <b>longitud</b>	'extensió de l'un extrem a l'altre d'una cosa, del començament a l'acabament'; 'la més gran de les dimensions d'una cosa o figura plana, formant angle amb la més petita'	Dispositiu per a la regulació de la <b>llargària</b> de la sabata; la <b>llargària</b> d'un carrer, d'una carretera, d'un riu; aquella biga té una <b>llargària</b> excessiva; la taula del menjador fa una <b>llargària</b> de set metres i mig; té un nas d'una <b>longitud</b> considerable; la <b>longitud</b> de les banyes d'un animal; una línia costanera d'una <b>longitud</b> de deu milles; aquella biga té una <b>llargària</b> excessiva; una cadena de RNA de <b>longitud</b> curta; la <b>llargària</b> d'un tub
<b>amplària</b> / <b>amplada</b> / <b>ample</b>	'distància de costat a costat'; 'la més petita de les dimensions d'una figura plana qualsevol, formant angle amb la més gran o llargada'	L' <b>ample</b> d'escala; l' <b>amplària</b> de façana mínima. Dispositiu per a la regulació de l' <b>amplària</b> de la sabata. Rosca per a variar l' <b>amplària</b> de la cinta. L' <b>ample</b> de clau d'un cargol; <b>amplada</b> de pit. Esclètxes d'una <b>amplària</b> considerable

TAULA 8. Sèries dimensionals d'objectes i cossos tangibles (mesuraments reals) (Continuació)

<b>gruix / gruixària</b>	'alçària d'un cos quan és sensiblement inferior a la llargària i a l'amplària'; 'dimensió altra que la llargària en un cos en què les altres dues són iguals'; 'en un cos de dues cares, la distància de l'una a l'altra'	<i>El gruix d'un maó; el gruix d'un arc; el gruix del pont; el gruix de la lletra; una galga de gruix; tap amb indicació del gruix del traç; el gruix d'un paper, d'un drap; la gruixària d'una capa de difusió</i>
<b>fondària / profunditat</b>	'qualitat de fondo o profund'; 'distància de dalt a baix al fons [d'un recipient o d'una cavitat], i també de fora a dins fins al fons'	<i>La fondària màxima edificable d'un terreny; la fondària de l'esglaó; topall de fondària; calibrador de la fondària; la fondària o profunditat del focus d'un terratrèmol; regulador de la fondària del plat de la màquina de serrabiaixos; gravat en profunditat; regulador de profunditat de la mola; la profunditat d'un llac; les profunditats inexplorables de l'oceà</i>
<b>grandària</b>	'qualitat de gran'; 'allò que té de gran'	<i>La grandària d'una nau; La grandària de cada regió de material. La grandària efectiva d'un ió</i>
<b>d'alt / d'alçada / d'alçària</b>	(com a complement nominal de la quantitat mesurada)	<i>El mur fa un metre d'ample i quatre d'alt. Quant fas d'alçada? Fa vint pams d'alçària</i>
<b>de llarg / de llargada / de llargària</b>	(com a complement nominal de la quantitat mesurada)	<i>Una taula de vuit pams de llarg. L'armari de la botiga té prop de vuit metres de llarg. Un tauló de cinc metres de llarg. El camp té vint metres d'ample per quaranta de llarg. Sis pams de llargària, dos d'amplària i mig de gruixària</i>
<b>d'ample / d'amplada / d'amplària</b>	(com a complement nominal de la quantitat mesurada)	<i>El mur fa un metre d'ample i quatre d'alt. El camp té vint metres d'ample per quaranta de llarg. Sis pams de llargària, dos d'amplària i mig de gruixària</i>
<b>de gruix / de gruixària</b>	(com a complement nominal de la quantitat mesurada)	<i>Una corda de mig centímetre de gruix. Sis pams de llargària, dos d'amplària i mig de gruixària</i>

**4.11** Distingim semànticament els termes *mesurament* ('acció de mesurar') i *mesura* ('quantitat d'alguna cosa determinada per mesurament').

El mesurament de les concentracions permet determinar la constant d'equilibri d'una reacció química.

Ordeneu de més precisa a menys precisa les mesures següents segons la incertesa que indiquen.

Un dinamòmetre digital mostra el valor de la mesura amb cinc dígits i permet fer mesuraments entre 0 N i 10 000 N.

**4.12** Les paraules *capsa* i *caixa* no signifiquen exactament el mateix. Una *capsa* és un 'receptacle de cartó, de llauna, de fusta, de vori, etc., de forma variable, més aviat petit, amb una tapa solta o agafada, destinat a transportar o guardar diferents objectes'. En canvi, una *caixa* és un 'receptacle d'una certa grandària, de forma rectangular, generalment de fusta amb fons i tapa clavats i destinada a aconduir i transportar tota mena d'objectes'.

Li van regalar una **capsa** de bombons.

Dissenyeu una **caixa** per a embalar aquest moble.

**4.13** Les paraules *forma* i *manera* no signifiquen el mateix. La *forma* és l'aparença externa d'una cosa, mentre que la *manera* és un estil de procedir.

Descriviu la **forma** d'aquesta escultura.

Cal trobar una **manera** més ràpida de fer el trajecte.

Tanmateix, l'expressió *de manera que* i la menys habitual *de forma que* poden introduir subordinades que, a més d'indicar la conseqüència d'un fet, tenen un valor proper a les oracions finals (GIEC, § 2.3.7d). Per tant, en general es respectarà l'expressió que hagin fet servir els professors redactors.

Construïu un quadrat inscrit en el rombe **de manera que** cada vèrtex del quadrat estigui contingut en un dels costats del rombe.

Construïu un quadrat inscrit en el rombe **de forma que** cada vèrtex del quadrat estigui contingut en un dels costats del rombe.

En espanyol també podem fer servir les expressions *de forma que* i *de manera que* en els mateixos contextos.

**4.14** Distingim entre *nombre* i *número*. *Nombre* (abreujat, *nre.*) és el 'resultat de comptar les coses que formen un agregat, i ens abstracte que resulta de generalitzar aquest resultat', mentre que *número* (abreujat, *núm.*) es refereix al 'Expressió que representa un nombre amb què una persona o una cosa és designada dins una sèrie o col·lecció'.

Responeu a la qüestió **número** 4.

Visc al **número** 8 d'aquest carrer.

Un **número** capicua.

Qui vol **números** de la rifa?

El **nombre** total de vots.

Un **nombre** important de canvis.

Detecteu els **nombres** enters.

És un **nombre** parell.

El **nombre** atòmic.

En espanyol, tots els casos s'expressen amb *número* (abreujat, *n.º*).

**4.15** Cal no confondre el mot *el·lipsi* ('supressió d'un fragment d'un text') amb el mot *el·lipse* ('corba plana').

L'**el·lipsi** és un recurs de la narrativa que es fa servir en diversos camps d'expressió audiovisual, com el cinema, la televisió o el còmic.

A partir de l'**el·lipse** traçada, determineu les longituds dels eixos...

**4.16** De vegades s'usa el mot *tipus* en detriment del mot *classe*. Un *tipus* és un «model de», és a dir, un 'individu, grup, etc.', que és l'exemplificació més perfecta d'una espècie, d'un gènere, etc.', mentre que una *classe* és un «conjunt de», és a dir, un 'grup de persones, d'animals o de coses que resulta d'una distribució feta atenent a les analogies i les diferències que presenten entre ells'.

\* Grup de classificació de la tipologia de la vegetació que engloba **tipus** de vegetació properes entre elles per llurs fisiognomia, ecologia i composició biòtica.

Grup de classificació de la tipologia de la vegetació que engloba **classes** de vegetació properes entre elles per llurs fisiognomia, ecologia i composició biòtica.

Quin **tipus** de molècula és l'amilasa des del punt de vista funcional?

**4.17** Quan una dada no es vol tenir en compte, diem que és *negligible*, no pas *\*\*menyspreable*, que vol dir 'que mereix el menyspreu'. En espanyol s'utilitza la forma *despreciable* en els dos sentits.

[català]      \*\* són quantitats **menyspreables**

són quantitats **negligibles**

[espanyol]      son cantidades **despreciables**

**4.18** La Comissió de Lexicografia de la Secció Filològica de l'IEC, en data 18 de novembre de 2016, va acordar que l'equivalent català de la forma espanyola *frutos secos* és la concurrència nominal *fruita seca*.

**4.19** La Comissió de Lexicografia de la Secció Filològica de l'IEC, en data 7 de juny de 2017, va resoldre no acceptar la locució adjectival *\*\*de calat* amb els sentits de 'de gran importància' i 'de gran profunditat', perquè es tracta d'un calc de l'espanyol *de calado*. Cal fer servir les dues expressions esmentades: *de gran importància* i *de gran profunditat*.

**4.20** Segons la nova *Ortografia catalana* (OIEC, 2017, § 4.3.1), l'adverbi *no* davant de nom o adjectiu es prefixa amb guionet o bé simplement s'hi anteposa sintagmàticament en funció del grau de lexicalització; és a dir, que si ens trobem davant un terme o un neologisme tècnic pertanyent a una especialitat del coneixement considerem que hi ha lexicalització; altrament, ens trobem davant un sintagma lliure.

Per tant, amb la nova normativa s'introdueixen tres requisits que s'han de complir quan l'adverbi *no* funciona com a prefix en aquestes expressions lexicalitzades:

1r) Ha de ser un concepte ben fixat, amb un alt grau de lexicalització.

2n) Ha de ser un terme propi d'un àmbit d'especialitat.

3r) No ha de portar cap complement (encara que no sempre).

Hem de tenir present que els casos que porten guionet són l'excepció del que ja és l'excepció de la composició de mots derivats per prefixació, per bé que aquesta idea no es desprengui clarament del text normatiu. D'altra banda, els dubtes que puguem tenir s'han de

resoldre amb la consulta d'obres especialitzades que ja hagin actualitzat l'ortografia (p. ex., la Neoloteca del TERMCAT i el DIEC en línia.)

Vegeu-ne exemples en les dues taules següents (taula 9 i taula 10).

TAULA 9. *Termes prefixats amb l'adverbi no-*

<i>Especialitat</i>	<i>[no-N]<sub>N</sub></i>	<i>[no-ADJ]<sub>ADJ</sub></i>
art	la no-figuració	art no-figuratiu
dret i política internacionals	pacte de no-agressió	els països no-alineats les nacions no-beligerants
	el no-alineament	
	la no-bel·ligerància	
	la no-ingerència	
filosofia	el principi de no-intervenció	geometria no-euclidiana
	el no-jo	
literatura	el no-res	Gandhi era radicalment no-violent
	prosa de no-ficció	
matemàtiques		
química	un no-electròlit	
	un no-metall	
religió	els no-creients	
sociologia	la no-violència	
	els no-violents	

TAULA 10. *Sintagmes lliures combinats amb l'adverbi no*

<i>[no N]<sub>N</sub></i>	<i>[no ADJ]<sub>ADJ</sub></i>
la no confessionalitat (de l'Estat)	un nom no comptable
la no convertibilitat (del dòlar)	una equació no lineal
la no compareixença (a una convocatòria)	la comunicació no verbal
la no existència (d'un llenguatge literari)	una organització no governamental
la no obligatorietat (de la vacunació)	un pres no violent
tractat de no proliferació nuclear	els alumnes no catalanoparlants
la no submissió (a Rússia)	
els no fumadors	
els no matriculats	
els no residents	
els no catalanoparlants	
sempre ha defensat la no intervenció militar	
la no acceptació de les bases	

Cal tenir present que aquestes construccions que recorren a l'adverbi *no* com si fos un prefix són poc espontànies, i a vegades caldrà considerar altres construccions més naturals. Entre els casos de la segona taula, n'hi ha que es podrien construir d'una manera diferent:

l'aconfessionalitat (de l'Estat)  
la inconvertibilitat (del dòlar)  
la incompareixença (a una convocatòria)  
la inexistència (d'un llenguatge literari)  
la insubmissió (a Rússia)

els que no fumen  
els (alumnes) que no estan matriculats

els que no parlen català

l'opcionalitat de la vacunació (o la voluntarietat...)  
sempre ha rebutjat la intervenció militar (o mai no ha sigut partidari de...)  
el rebuig de les bases

**4.21** Evitem les nominalitzacions dels verbs i els circumloquis innecessaris, que són tan freqüents en espanyol. En la traducció a l'espanyol dels enunciats cal seguir la redacció que s'ha adoptat per al català.

\* Van procedir a la votació de les esmenes.

Van votar les esmenes.

\* quin és el factor que vol analitzar la investigadora.

quin factor vol analitzar la investigadora.

**4.22** El quantitatiu *dos* és invariable quan s'utilitza amb valor ordinal, posposat al nom, per exemple: «Era la número *dos* del partit» (en comptes de *dues*). Davant de noms femenins, fem servir el cardinal *dues*: «Teniu *dues* opcions».

**4.23** Per a indicar 'l'un i l'altre, l'una i l'altra', fem servir preferiblement *tots dos / totes dues, els dos / les dues*, en comptes de *\*ambdós/\*ambdues*, perquè són més habituals.

\* Ambdues opcions són igualment difícils.

Les dues opcions són igualment difícils.

Totes dues són igualment difícils.

**4.24** En les enumeracions amb noms precedits d'un determinant (*el, aquest*), posem l'article corresponent davant de cada nom si són de diferent gènere o de diferent nombre.

la massa i les dimensions del vehicle

el volum i la velocitat del globus

A més, encara que el gènere i el nombre dels noms siguin els mateixos, també és recomanable posar l'article davant cada element, tot i que es poden elidir els articles a partir del segon si això millora l'estil de la frase. Si un dels articles s'apostrofa, no l'ometem en cap cas.

la velocitat i l'altura del globus

**4.25** Construïm els plurals dels mots acabats en *-xt, -sc* i *-ig* com *text, bosc* i *raig* preferiblement amb la terminació *-os* en comptes de *\*-s*.

Repartiu les plantes en tres festos.

La situació actual dels boscos és bona.

Compareu els dos textos.



S'han escapats dos **bojos** d'una institució psiquiàtrica.

En són excepció els termes *raigs X*, *molluscs* i *tests* (en el sentit de 'proves, reaccions, assajos'), en què fem el plural amb la terminació *-s*.

- 4.26** D'acord amb la normativa ortogràfica de la Real Academia Española (*Ortografía de la lengua española*, Espasa-Calpe, 2010, § 3.4.3.3), en els exàmens en espanyol no hem d'emprar l'accent diacrític en l'adverbi *solo* ni en els demostratius *este*, *ese* i *aquel*, i els femenins i plurals corresponents. S'ha de mantenir, però, en aquests mots si es troben en les citacions d'autors editats abans de la reforma ortogràfica.

Indique **solo** tres causes del cambio climático.

La forma redonda del bidón consigue que **este** se desplace como una rueda.

Tampoc no hem d'accentuar els diftongs i triftongs ortogràfics (*Ortografía de la lengua española*, Espasa-Calpe, 2010, § 3.4.1.1, 3.4.2.1 i 3.4.2.2) en les formes nominals *guion*, *Sion*, *ion*, *prion*, *truhan*, ni en les formes verbals *[él] frio* i *friais* (de *freír*), *[yo] hui* i *huis* (de *huir*), *[yo] lie*, *[él] lio* i *liais* (de *liar*), *[él] rio* i *riais* (de *reír*).

- 4.27** Cal tenir present la denominació dels temps verbals dels participis, d'acord amb la normativa:

\*\* participi de present

\*\* participi de passat

participi present

participi passat



- 4.28** No són admissibles els calcs d'altres llengües. L'expressió espanyola *en buena medida* no es pot traduir literalment. En català tenim *en bona part*, *en grau considerable*, *en alt grau*, etcètera.

[català] \*\* en bona mesura

\*\* en bona mida

en bona part

[espanyol] en buena medida

Igualment, l'expressió espanyola *en gran medida* no es pot traduir literalment. En català tenim *sobre manera* i *en gran manera*.

L'expressió *\*\*per últim* també és un calc de l'espanyol; en català tenim *finalment*, *per acabar*, *a l'últim*, etcètera.

\*\* **Per últim**, les composicions rítmiques basades en la percussió no tenen els aspectes anecdòtics que trobem en altres bandes.

**Finalment**, les composicions rítmiques basades en la percussió no tenen els aspectes anecdòtics que trobem en altres bandes.

- 4.29** La Secció Filològica de l'IEC va aprovar, el 16 de novembre de 2012, les formes *blog*, *bloguer/a*. Notem que aquest criteri va en sentit contrari a les recomanacions que fins aleshores havia fet el TERMCAT (que proposava les formes **\*\*bloc** i **\*\*blocaire**).
- 4.30** Hi ha expressions en espanyol que no es poden traduir al català literalment o bé tenen una de les possibles equivalències que és la preferible en català, com ara les que recull la taula 11.

TAULA 11. *Expressions diferents en espanyol i en català*

<i>Espanyol</i>	<i>Català</i>
a simple vista	a ull nu
en la actualidad	actualment, en l'actualitat
[llegir] a tales extremos de etapa contra el reloj	[arribar] fins a l'extrem de etapa contrarellotge
[por] si acaso	[per] si de cas
girar alrededor de ( <i>Los estudios giran alrededor de este tema</i> )	versar sobre ( <i>Els estudis versen sobre aquest tema</i> )
puro y duro	pur i simple

- 4.31** En les capçaleres de les taules, si cal abreujar els dies de la setmana, és recomanable fer servir els codis de dues lletres o les abreviatures corresponents, però no es poden barrejar les dues classes d'abreviacions. En el cas de l'espanyol, es poden emprar codis de dues lletres i d'una sola lletra, malgrat que el *dimecres* s'hagi de representar amb una ics.

TAULA 12. *Codis i abreviatures dels dies de la setmana*

<i>Català</i>			<i>Espanyol</i>			
<i>Nom</i>	<i>Codi</i>	<i>Abreviatura</i>	<i>Nom</i>	<i>Codi1</i>	<i>Codi2</i>	<i>Abreviatura</i>
dilluns	DL	dl.	lunes	LU	L	ln.
dimarts	DT	dt.	martes	MA	M	mt.
dimecres	DC	dc.	miércoles	MI	X	mrc.
dijous	DJ	dj.	jueves	JU	J	jv.
divendres	DV	dv.	viernes	VI	V	vrn.
dissabte	DS	ds.	sábado	SA	S	sb.
diumenge	DG	dg.	domingo	DO	D	dm.

- 4.32** En les capçaleres de les taules, si cal abreujar els mesos de l'any, és recomanable fer servir els codis de dues lletres o les abreviatures corresponents (hi ha mesos que no tenen abreviatura possible), però no es poden barrejar les dues classes d'abreviacions. En aquest cas, són preferibles els codis.

TAULA 13. *Codis i abreviatures dels mesos de l'any*

Català			Espanyol		
Nom	Codi	Abreviatura	Nom	Codi	Abreviatura
gener	GN	gen.	enero	EN	en.
febrer	FB	febr.	febrero	FB	febr.
març	MÇ	març	marzo	MR	mzo.
abril	AB	abr.	abril	AB	abr.
maig	MG	maig	mayo	MY	my.
juny	JN	juny	junio	JN	jun.
juliol	JL	jul.	julio	JL	jul.
agost	AG	ag.	agosto	AG	ag.
setembre	ST	set.	septiembre	SP, ST	sept., set.
octubre	OC	oct.	octubre	OC	oct.
novembre	NV	nov.	noviembre	NV	nov.
desembre	DS	des.	diciembre	DC	dic.

## Terminologia

- 4.33** Procurem evitar la variació terminològica que no sigui imprescindible, per no suscitar dubtes entre els examinands; per exemple, cal triar una sola forma entre *retroacció* i *realimentació*, que, en qualsevol cas, són preferibles respecte a la forma anglesa *feedback*.
- 4.34** Vegeu la terminologia especificada segons les matèries en les seccions 9 i 10 d'aquest llibre.
- 4.35** Com a norma general, acceptem els mots nous creats per derivació, mentre la formació sigui correcta i l'ús que se'n faci respongui a un significat previsible. És el cas, per exemple, del neologisme *renegociació*, format a partir de la base *negociar* i del prefix *re-*, que significa 'tornar a', de manera que *renegociar* vol dir 'tornar a negociar' (de la mateixa manera que *replantejar* significa 'tornar a plantejar').
- 4.36** Una altra norma general, que afecta tots els àmbits d'especialitat, és la nominalització que es fa d'adjectius i participis, com ara:

dièdric *m.* ('sistema dièdric' en dibuix tècnic)

immobilitzat *m.* ('actiu immobilitzat' en economia)

blanca *f.* ('línia blanca' en tipografia)

En certs casos, però, la nominalització és opaca, i és preferible de mantenir-hi el nom, com en:

\* militar *f.* (dibuix tècnic)

perspectiva militar

\* cavallera *f.* (dibuix tècnic)

perspectiva cavallera

**4.37** D'acord amb el diccionari normatiu, el terme *gihad* (esp., *yihad*) es refereix tant a l'«esforç individual o col·lectiu que fan els musulmans per tal de millorar la seva conducta», com la «guerra encaminada a l'expansió i a la defensa de l'islam». No és correcte, doncs, fer servir el terme **\*\*jihad** que hem pogut veure emprat encara en algun diari generalista; tampoc no ho són els derivats **\*\*jihadisme** (en comptes de *gihadisme*; esp., *yihadismo*) i **\*\*jihadista** (en comptes de *gihadista*; esp., *yihadista*).

**\*\* jihad**

*gihad*



## 5 CRITERIS DE REDACCIÓ DE LES PROVES (III): QÜESTIONS D'ONOMÀSTICA

### Noms de persona

- 5.1** Si la denominació d'una persona consta de nom i cognom, no hi anteposem l'article personal. Tanmateix, sí que l'anteposem davant d'una denominació que només consta del nom de pila.

\*\* En Joan Solà i en Josep Ruaix consideren...

Joan Solà i Josep Ruaix consideren...

Segons en Joan, no hi ha solució, i segons la Laia, no hi ha cap problema.

Cal tenir en compte que, en el cas dels noms de pila masculins, utilitzem l'article personal *en* davant els noms començats per una consonant; mentre que fem servir l'article *el* quan el nom comença per vocal o per una *h* muda. Davant els noms de pila femenins, fem servir l'article personal *la* en tots els casos.

<input type="checkbox"/> Arnau	<input type="checkbox"/> Elsa
<input type="checkbox"/> Hug	<input type="checkbox"/> Helena
<input type="checkbox"/> en Ferran	<input type="checkbox"/> la Laia



- 5.2** Adaptem els noms propis àrabs d'acord amb la transcripció simplificada de la «Proposta sobre els sistemes de transliteració i transcripció dels mots àrabs al català» dels *Documents de la Secció Filològica, I* (Barcelona, IEC, 1990). En podem veure una mostra a la taula 14.

---

Abd al-Màlik
Abd al-Mumin
Abd-Àhah (rei de Granada)
Abd-Àhah at-Tarjuman al-Mayurqí al-Múhtad i (nom adoptat per Anselm Turmeda)
Abd-ar-Rahman II
Abu-Bakr
Abú-Alí al-Hassan ibn al-Haytham (astrònom)
Abu-Jàfar Àhmad al-Múqtadir (de Saragossa)
Alí an-Nàssir
Alí ibn Yúsuf
al-Àndalus
Banu Hud
Banu Tujib (de Saragossa)
Bayan d'ibn Idharí al-Marrakuixí
al-Hàjib (de Lleida)
al-Hàkam
Hàsım [o Haixim] ibn Abd-al-Aziz
Hixam II
Iàsser Arafat
Ibn Benist
Ibn Abbad (rei de Sevilla)
Ibn al-Khatib
Ibn Hayyan
els <i>ifranj</i> (= francs)
l'islam (= islamisme)
l'Islam (= territoris sota el domini àrab)
Jàfar
<i>Kitab al-manàdhir</i> (títol d'un tractat d'òptica)
madina Barxinuna
al-Mansur
Muadh abú Tamim al-Mustànsir bi-Elah
al-Mudhàffar (de Lleida)
Muhàmmad ibn Sad ibn Mardanix [el rei Llop] (de Múrcia)
al-Mundhir ibn Yahyà (de Saragossa)
al-Mundhir Imad ad-Dawla (de Saragossa)
al-Mútamid (de Sevilla)
al-Qàdir
al-Qàssim
Raixid (fill d'al-Mútamid, de Sevilla)
<i>Rawd al-mitar</i> (títol de llibre)
Sulayman ibn Muhàmmad ibn Hud
Úmar    Omar (quan es tracta del segon califa ortodox)
Uthman (fill del rei de València)
Yahyà al-Mamun (de Toledo-València)
Yahyà al-Mutalí (de Ceuta)
Yúsuf ibn Taixufin

---

- 5.3** Adaptem els noms propis russos d'acord amb la transcripció simplificada de la «[Proposta sobre el sistema de transcripció dels mots russos al català](#)», aprovada per la Secció Filològica de l'IEC el 13 de novembre de 2015 i publicada en els *Documents de la Secció Filològica*, V (Barcelona, IEC, 2017, en premsa). En podem veure una mostra a la taula 15, que inclou també alguns noms ucraïnesos.

Bolxoi (nom d'un teatre de Moscou)  
 Bréjnev, Leonid Ilitx  
 Dniéper (riu; per tradició)  
 Dostoievski, Fiódor Mikhàilovitx  
 Flerov, Georgi Nikolaièvitx  
 Gorbatxov, Mikhaïl Serguèievitx  
 Gorki, Maksim  
 Guerassimenko, Svetlana Ivànovna  
 Ieltsin, Borís Nikolaièvitx  
 Kandinsky, Vassili  
*Karamàzov, Els germans* (títol d'una novel·la)  
 Kàrpov, Anatoli  
 Khrusxov, Nikita Serguèievitx  
 Kossiguin, Aleksei Nikolàievitx  
 Lenin, Vladímir Ilitx  
 Mendeléiev, Dmitri Ivànovitx  
*Potiomkin* (nom d'un cuirassat rus)  
 Prokófiev, Serguei Serguèievitx  
 Stalin, Iossif Vissariónovitx Djugaixvili  
 Stravinsky, Igor (perquè el mateix autor el feia servir)  
 Tolstoi, Lev  
 Txaikovski, Piotr Ilitx  
 Txékhov, Anton Pàvlovitx  
 Txerenkov, Pavel Aleksèievitx  
 Txernóbil (ciutat d'Ucraïna; no s'escriu *Txernòbil*)  
 Txuriúmov, Klim Ivànovitx  
 Vernadski, Vladímir Ivànovitx  
 Vigotski, Lev Semiónovitx  
 Vinogradski, Serguei Nikolàievitx  
 Xestov, Lev (*o Lleó*)  
 Xostakóvitx, Dmitri Dmítrievitx



## Noms de coses

- 5.4** Els noms dels premis i de les distincions s'escriuen amb les inicials de tots els mots significatius en majúscula.

el **P**remi **N**obel de **M**edicina 2012

Enguany ha rebut la **C**reu de **S**ant **J**ordi.

Segurament, li atorgaran la **M**edalla d'**O**r de la **G**eneralitat de **C**atalunya.

- 5.5** En la denominació d'obres arquitectòniques el terme descriptiu s'escriu en minúscula.

la **c**apella Sixtina

la **c**atedral de Barcelona

la **c**artixa d'Escaladei

el **d**olmen de la Febrosa

el **s**antuari de Lord

Ara bé, el genèric descriptiu s'escriu en majúscula quan forma part del nom d'edificis singulars que tenen un nom propi consolidat.

la **C**asa Batlló

la **C**asa de les Punxes

el **P**ark Güell

el **P**avelló Alemany

la **P**edrera

la **T**orre dels Escipions

En aquests casos no es tradueix el nom. Així, en català no fariem servir *la Torre de l'Or*, sinó *La Torre del Oro*.

**5.6** Els noms dels monuments (com els d'escultures i pintures) sí que es poden traduir, com fem amb *l'estàtua de la Llibertat* o *la capella Sixtina*. De manera que en espanyol podríem dir *monumento de la Mujer Trabajadora*. En alguns casos, però, la delimitació entre topònim i monument pot ser difícil.

**5.7** Els noms dels museus d'arreu del món es tradueixen al català (o a l'espanyol, en el cas de la versió en aquesta llengua).

[català]

\* la Tate Gallery



**Crítèria**

la Galeria Tate (Londres)

el Museu del Prado (Madrid)

el Museu d'Orsay (París)

el Centre d'Art Walker (EUA)

[espanyol]

el Museo Nacional de Arte de Catalunya (MNAC)

**5.8** Els títols d'obres com ara llibres, pel·lícules, obres teatrals o musicals i de qualsevol classe d'obres d'art, tant en català com en les altres llengües, s'escriuen en cursiva i amb majúscula només la inicial absoluta i els noms propis.

[anglès]

*The bonfire of the vanities*

*The man who shot Liberty Valance*

En alemany, però, tots els noms i els adjectius nominalitzats porten la inicial amb majúscula.

[alemany]

*Der Process*

**5.9** En totes les llengües el mot *Internet* s'escriu amb majúscula inicial i lletra rodona, perquè és un nom propi. Igualment, escrivim amb majúscula inicial i rodona els noms propis d'eines i aplicacions d'Internet.



Facebook

WhatsApp

Google

Twitter

**5.10** En català, els noms de les guerres s'escriuen amb la inicial dels mots significatius en majúscula, llevat dels conflictes bèl·lics denominats d'una manera general. En canvi, en espanyol, el nom *guerra* es deixa en minúscula i la majúscula es reserva per a la part específica de la denominació, excepte en els casos de *Primera Guerra Mundial* (1914-1918) i *Segunda Guerra Mundial* (1939-1945) i *Guerra Civil* (1936-1939).

[català]	la Guerra del Peloponès
	Catalunya a la Guerra de Successió
	la Primera Guerra Mundial
	la Guerra Civil / la Guerra Civil espanyola
	les guerres mèdiques
	la Guerra del Vietnam
	la guerra francoprussiana
[espanyol]	la guerra del Peloponeso
	Catalunya en la guerra de Sucesión
	la Primera Guerra Mundial
	la Guerra Civil / la Guerra Civil española
	las guerras médicas
	la guerra de Vietnam
	la guerra franco-prusiana

Pel que fa als noms de batalles, porten el genèric *batalla* en minúscula i els altres noms significatius porten la inicial en majúscula.

[català]	la Batalla de l'Ebre
	la Batalla de Clavijo
	la Batalla de Balaklava (Ucraïna)

[espanyol] la Batalla del Ebro  
la Batalla de Clavijo  
la Batalla de Balaklava (Ucrania)

**5.11** En el cas de la traducció a l'espanyol dels noms d'institucions públiques, en traduïm els noms, excepte els topònims catalans que puguin contenir (incloent-hi *Catalunya*).

[espanyol] Parlamento de Catalunya  
Parque Natural de la Zona Volcánica de La Garrotxa  
Departamento de Salud  
Ayuntamiento de Sant Boi de Llobregat  
Universidad de Girona

Excepcionalment, mantenim el nom de la institució màxima de Catalunya en català.

Generalitat de Catalunya

**5.12** Pel que fa a les institucions privades, no traduïm en cap cas la denominació.

[català] El Corte Inglés  
[espanyol] el Institut d'Estudis Catalans  
el TERMCAT, Centre de Terminologia

A petició de la Direcció del TERMCAT, des del 5 de febrer de 2015 escrivim l'acrònim d'aquesta institució totalment amb lletres majúscules.

**5.13** El genèric dels noms dels mercats alimentaris generalment s'escriu en minúscula, perquè es considera com un topònim. Si la part concreta porta article, aquest article va també en minúscula.

el mercat de la Boqueria  
el mercat de les Corts

La paraula *mercat* únicament s'escriu amb majúscula quan es refereix a la institució mateixa, si té aquest nom com a nom propi.

La Direcció del Mercat d'Hostafrancs ha decidit de tancar durant el pont de l'1 de maig.

**5.14** El fet que el terme *estat* sigui tan polisèmic fa que calgui precisar l'abast de l'ús de la majúscula inicial en els diferents contextos en què apareix. En general, s'escriu totalment en minúscula; però ha de portar la inicial en majúscula quan indica, d'una manera inequívoca, el conjunt dels òrgans que governen un país sobirà (és a dir, amb categoria d'estat).

[català] l'Estat espanyol  
les institucions de l'Estat (un de concret)  
l'advocat de l'Estat  
el president de l'Estat  
el cap de l'Estat  
els poders de l'Estat  
s'ha d'imprimir en paper de l'Estat  
l'Estat policia  
treballar per l'Estat propi

[espanyol] el Estado español  
las instituciones del Estado  
el abogado del Estado  
el presidente del Estado  
el jefe de Estado  
los poderes del Estado  
debe imprimirse en papel del Estado  
el Estado policía  
trabajar por el Estado propio

Igualment es fa servir la inicial en majúscula quan forma part de la denominació oficial d'un òrgan concret de l'Estat, encara que no vagi precedit de l'article definit.

[català] el Consell d'Estat  
el Ministeri d'Estat

[espanyol] el Consejo de Estado  
el Ministerio de Estado

En l'àmbit militar, forma part de la denominació dels òrgans que assessoren tècnicament i regeixen els tres exèrcits.

[català] l'Estat Major de l'Aire  
les ordres rebudes de l'Estat Major  
l'Estat Major Central  
l'Estat Major General

[espanyol] el Estado Mayor del Aire  
las órdenes recibidas del Estado Mayor  
el Estado Mayor Central  
el Estado Mayor General

També s'escriuen amb la inicial en majúscula els noms dels estats que contenen aquest mot en la denominació.

[català] els Estats Units d'Amèrica (EUA)  
els Estats Units Mexicans  
l'Estat Lliure Associat de Puerto Rico  
els Estats Pontificis

[espanyol] los Estados Unidos de América (Sigla: EUA; abreviatura: EE. UU.)  
los Estados Unidos Mexicanos  
el Estado Libre Asociado de Puerto Rico  
los Estados Pontificios

En canvi, va totalment en minúscula quan té purament la funció de descriptiu o genèric de topònims.

[català]	l'estat de Nebraska (EUA) l'estat de Durango (Mèxic)
[espanyol]	el estado de Nebraska (EUA) el estado de Durango (México)

En tots els altres contextos on apareix el terme *estat*, s'ha d'escriure totalment en minúscula (cal tenir en compte que hi pot haver petites diferències de grafia entre el català i l'espanyol).

<i>Català</i>	<i>Espanyol</i>
els estats de la Unió Europea	los Estados de la Unión Europea
els estats totalitaris	los Estados totalitarios
un estat com el nostre	un Estado como el nuestro
els polítics que governen un estat	los políticos que gobiernan un Estado
s'han reunit cinc presidents d'estat	se reunieron cinco presidentes de Estado
raons d'estat	razones de Estado
una qüestió d'estat	una cuestión de Estado
un afer d'estat	un asunto de Estado
un cop d'estat	un golpe de Estado
un secret d'estat	un secreto de Estado
les formes d'estat	las formas de Estado
el debat sobre l'estat de la Nació	el debate sobre el estado de la Nación
l'estat civil	el estado civil
l'estat d'excepció	el estado de excepción
l'estat d'emergència	el estado de emergencia
l'estat de dret	el Estado de derecho
l'estat de guerra	el estado de guerra
l'estat de natura	el estado de naturaleza
l'estat de setge	el estado de sitio
l'estat del benestar	el estado de bienestar
l'estat patrimonial	el estado patrimonial
l'estat policial	el Estado policial
l'estat social	el Estado social

**5.15** Pel que fa a les denominacions dels accidents i llocs geogràfics, reproduïm a continuació l'epígraf 18.7 del document *Regles d'ús de les majúscules i les minúscules* de l'espai web [Crítèria](#).

En general, les denominacions d'accidents i llocs geogràfics porten en majúscula solament el mot de caràcter específic del sintagma nominal (es pot tractar d'un nom, un adjectiu qualificatiu o un adjectiu numeral que expressa ordre):

la mar <b>M</b> editerrània	les illes <b>M</b> edes
el golf de <b>L</b> leó	les illes <b>B</b> alears
el cap de <b>C</b> reus	el barri de <b>G</b> ràcia
la península Itàlica	els <b>P</b> irineus
la collada de <b>T</b> oses	els <b>P</b> repirineus
la serra del <b>C</b> adí	la <b>R</b> egió I (vegueria)
la pica d' <b>E</b> stats	

Aquest mateix criteri s'aplica als casos següents:

bloc de **G**arraf  
els **C**atalànids  
conca de l'**E**bre  
la conca de **T**remp (no és comarca)  
la comarca dels **P**orts (no és comarca)  
depressió de l'**E**bre  
depressió de la **S**elva  
depressió del **C**amp  
depressió del **R**osselló

depressió del **V**allès  
el pla de **B**arcelona  
(però, *el **P**la de Barcelona* quan es refereix al  
conjunt de municipis que hi ha al voltant de  
Barcelona)  
ports de **B**eseit  
regió de **B**arcelona  
regió de **G**irona  
taula de **P**rades

Però quan el primer mot és plural o bé és un mot descriptiu tan genèric que gairebé és inespecífic, per exemple: *sector, zona* o un de similar, aleshores la denominació s'escriu en minúscula:

el continent **e**uropeu  
les illes **m**acaronèsiques  
depressions **e**xteriors  
depressions **i**nteriors  
el continent **e**uropeu

serres **e**xteriors **p**repirinenques  
zona **a**xial  
zona **n**ord-pirinenca  
zona **s**ud-pirinenca

Igualment, en determinats contextos, els termes genèrics s'escriuen amb la inicial en majúscula quan equivalen a tota la denominació:

el delta de l'Ebre (però, *el **D**elta*)  
la cascada del parc de la Ciutadella (però, *la cascada del **P**arc*)  
la península Ibèrica (però, *la **P**enínsula*)

En els casos en què no es pot apreciar cap veritable nom propi en tota la denominació, però el primer mot del nom de lloc és un descriptiu de toponímia (i els diccionaris de referència ho corroboren), aquest mot s'escriu totalment en minúscula i la resta amb la inicial en majúscula (per tal com es considera que, per exclusió, és la denominació pròpia i concreta).  
Ex.:

conca de **B**aix  
conca de **D**alt  
conca de **D**eça  
conca de **D**ellà  
depressió **C**entral **C**atalana  
depressió **L**itoral  
depressió **P**relitoral **C**atalana  
depressió **P**repirinenca

serralada de **M**arina  
serralada **I**bèrica  
serralada **L**itoral **C**atalana  
serralada **P**relitoral **C**atalana  
la serralada **T**ransversal **C**atalana  
el sistema **I**bèric  
el sistema **P**irinenc  
el sistema **M**editerrani **C**atalà

En altres casos, són els adjectius que qualifiquen o determinen un nom propi els que s'escriuen en minúscula:

Pirineu **c**entral  
Pirineu **o**ccidental  
Pirineu **o**riental  
Pirineus **a**tlàntics  
Pirineus **a**xials

Pirineus **c**atalans  
Pirineus **m**editerranis  
Prepirineu **m**eridional  
Prepirineu **m**eridional **e**xtern  
Prepirineu **s**eptentrional

Finalment, hi ha unes poques expressions específiques (de vegades, fins i tot es poden considerar coreferents) que, excepcionalment, han de portar totes les inicials en majúscula:

el Segon Cinturó

el Quart Cinturó

**5.16** Pel que fa a les denominacions de les comarques catalanes, quan apareixen dins un enunciat van acompanyades de l'article definit pertinent (masculí o femení), llevat del cas de la comarca d'Osona. En canvi, quan apareixen en un context aïllat, no s'acompanyen mai de l'article, això és: quan el nom d'una comarca acompanya una llista de municipis, quan segueix entre parèntesis el nom d'un municipi per a indicar a quina comarca pertany el municipi que es menciona, quan apareix com a topònim comarcal en un mapa, quan apareix com una opció en un qüestionari sobre noms de comarques, etcètera.<sup>1</sup>

Observeu el mapa comarcal de Catalunya i relacioneu els números que hi apareixen amb els noms de comarques proposats al costat. Escriviu el número corresponent dins les caselles.



Contràriament, en espanyol, les denominacions de les comarques, tant si apareixen dins un enunciat com si apareixen en un context aïllat, s'escriuen acompanyades de l'article (escrit en català i amb majúscula inicial), llevat del cas d'Osona, que no en porta mai.

---

1. D'acord amb la Llei 4/2015, del 23 d'abril, de creació de la comarca del Moianès, formen part del Moianès els municipis següents: Moia (la capital), Castellterçol, Castellcir, Sant Quirze Safaja, Calders, Monistrol de Calders, Santa Maria d'Oló, l'Estany, Granera i Collsuspina.

Observe el mapa comarcal de Catalunya y relacione los números que aparecen en él con los nombres de comarcas propuestos al lado. Escriba el número correspondiente en las casillas.



Vegeu també l'epígraf 5.22.

- 5.17** Els noms d'accidents geogràfics en espanyol divergeixen parcialment del català en l'ús de les inicials que han d'anar en majúscula. Segons les normes ortogràfiques de la RAE (*Ortografía de la lengua española*, RAE, 2010), els noms propis dels accidents geogràfics s'escriuen en majúscula, però no els descriptors (noms genèrics) que els acompanyen.

[espanyol] el mar Rojo  
el (mar) Mediterráneo  
las (islas) Canarias  
el (océano) Pacífico  
el (río) Amazonas  
la cordillera de los Andes  
la península de Arabia  
la península Valiente (a Panamá)



Els noms comuns que són part inherent del nom propi, porten les inicials en majúscula en els tres casos següents:

- Quan el descriptor denota una realitat que no s'adiu amb el que significa.

río de la Plata (estuari)

- Quan el descriptor no s'usa habitualment per a referir-se a la realitat designada.

los picos de Europa

- Quan la denominació no demana article dins d'un enunciat.

Me fui a  Sierra Nevada.

O bé, quan s'usen per antonomàsia:

la Península (per *la península ibérica*)

el Delta (per *el delta del Ebro*)

Si la denominació de l'accident geogràfic consisteix en un nom comú i un adjectiu derivat d'un topònim (actual o antic), tot el sintagma s'escriu en minúscula.

la meseta castellana

la península ibérica

la península aràbiga

las islas británicas

Les denominacions de regions formades amb noms comuns s'escriuen, seguint els criteris generals, amb les inicials en minúscula.

la cuenca mediterránea

la pampa argentina

Però si la denominació correspon a una divisió administrativa, aleshores s'escriuen amb les lletres inicials en majúscula, article inclòs (si forma part del topònim).

la provincia de La Pampa (provincia)

fuimos a La Rioja (comarca)

En la denominació de carrers i vies de comunicació, els termes genèrics es mantenen en minúscula.

la avenida Diagonal

la calle 52

la rambla de San Antonio

el parque del Oeste

Però si el nom genèric va posposat al terme específic, aleshores va en majúscula.

la Sexta Avenida

- 5.18** En general és recomanable no traduir els topònims, o en tot cas, només traduir el terme descriptiu si té un ús general en la llengua d'arribada, però no es podria traduir el que és estrictament el nom propi (el nom del parc i el nom del mercat). Així la forma catalana *parc*



de l'Escorxador es pot traduir en espanyol per *parque de El Escorxador* (*mercado de la Independència, parque de Vallparadís*, etcètera).

En altres casos en què la traducció del genèric podria implicar la pèrdua d'identificació de l'entitat, aquell no es tradueix i es posa en majúscula. Per exemple, *els aiguamolls de l'Empordà* en espanyol s'ha d'escriure *los Aiguamolls de l'Empordà*.

### 5.19 Utilitzem les formes tradicionals catalanes dels exotopònims.

[català] Navarra  
el nord d'Osca  
Osca (al nord de la Poble de Roda)  
departament francès dels Alts Pirineus  
el Pertús  
Aràbia Saudí (en comptes de *Aràbia Saudita*)

[espanyol] Navarra  
el norte de Huesca  
Huesca (al norte de La Poble de Roda)  
departamento francès de los Altos Pirineos  
El Pertús  
Arabia Saudí (en comptes de *Arabia Saudita*)



### 5.20 Respectem la forma pròpia dels topònims occitans. L'únic topònim adaptat al català és la Vall d'Aran, ja que es refereix a tot el territori.

[català] Banhèras de Luishon (departament francès de l'Alta Garona)  
departament francès de l'Arièja  
la Vall d'Aran

[espanyol] Banhèras de Luishon (departamento francès del Alto Garona)  
departamento francès de Arièja  
el Valle de Arán

**5.21** En els enunciats (però no en els textos citats pels professors redactors ni en els textos de suport), fem servir la denominació *Catalunya*, tant en els exàmens en català com en espanyol.

**5.22** No traduïm a l'espanyol el nom dels municipis, el nom de les comarques ni el nom de les províncies catalanes; tan sols es posa la inicial de l'article en majúscula (en el cas que n'hagi de dur en aquell context; vegeu també la taula 16 i l'epígraf 5.16). Fem el mateix amb els noms catalans d'accidents geogràfics.

TAULA 16. *Adaptació a l'espanyol dels noms de les comarques i els municipis catalans*

<i>Català</i>	<i>Espanyol</i>
costa del Maresme	costa de El Maresme
comarca del Ripollès	comarca de El Ripollès
comarca de l'Alta Ribagorça	comarca de L'Alta Ribagorça
comarca de la Garrotxa	comarca de La Garrotxa
comarca de la Selva	comarca de La Selva
comarca d'Osona	comarca de Osona
costa de Tarragona	costa de Tarragona

[català] vaig a [l']Empordà  
 vinc de [l']Escala  
 com [el] Vallès no hi ha res  
 he remat a [la] Muga  
 m'agrada pescar a [l] Francolí

[espanyol] voy a [L']Empordà  
 vengo de [L']Escala  
 como [El] Vallès no hay nada major  
 he remado en [La] Muga  
 me gusta pescar en [El] Francolí



Entre els municipis que porten article inicial tenim:

els Alamús	l'Estany	el Pertús
l'Aldea	la Fatarella	les Planes d'Hostoles
l'Ametlla del Vallès	les Franqueses del Vallès	la Pobla de Mafumet
l'Arboç	la Garriga	la Pobla de Segur
l'Argentera	la Granada	el Pont d'Armentera
la Bisbal d'Empordà	l'Hospitalet de l'Infant	el Pont de Suert
la Bisbal del Penedès	l'Hospitalet de Llobregat	la Portella
les Borges Blanques	la Llagosta	el Prat de Llobregat
el Bruc	les Masies de Voltregà	les Preses
el Brull	el Masnou	la Roca del Vallès
les Cabanyes	les Oluges	la Safor
les Cases d'Alcanar	el Palau d'Anglesola	la Secuita
el Catllar	els Pallaresos	la Seu d'Urgell
l'Escala	el Papiol	el Vendrell
l'Espuga de Francolí	el Perelló	

Entre els municipis agregats tenim:

Castellbell i <span>[el]</span> Vilar	<span>[el]</span> Pont de Vilomara i Rocafort
Castellet i <span>[la]</span> Gornal	<span>[la]</span> Vansa i Fòrnols
<span>[la]</span> Coma i <span>[la]</span> Pedra	Vilanova i <span>[la]</span> Geltrú
Gimenells i <span>[el]</span> Pla de la Font	

En un text en espanyol cal posar tots aquests articles amb la inicial en majúscula.

Pel que fa als exotopònims amb article, porten l'article en majúscula en un text en català, llevat que el topònim hagi estat catalanitzat:

TAULA 17. *Exotopònims amb article*

<i>Català</i>	<i>Espanyol</i>
la ciutat del Caire	la ciudad de El Cairo
la ciutat de la Corunya	la ciudad de La Coruña
la comarca de Los Llanos	la comarca de Los Llanos
la ciutat de Los Angeles	la ciudad de Los Ángeles
l'illa d'El Hierro	la isla de El Hierro
la comunitat de Castella- <span>[la]</span> Manxa	la comunidad de Castilla-La Mancha

Quant a la disposició excepcional del guionet en el topònim *Castella-la Manxa*, vegeu la taula 50.

**5.23** Els termes d'astronomia, com ara els noms de planetes, estels i constel·lacions, porten la inicial del nom genèric o descriptiu en minúscula i les inicials dels mots significatius de la part concreta en majúscula.

[català]	la <span>[g]</span> alàxia d' <span>[A]</span> ndròmeda
	la <span>[c]</span> onstel·lació d' <span>[O]</span> rió
[espanyol]	la <span>[g]</span> alaxia de <span>[A]</span> ndrómeda
	la <span>[c]</span> onstelación de <span>[O]</span> rión

Les designacions que són constituïdes per noms comuns i que designen un referent únic en astronomia s'escriuen amb majúscula inicial.

[català]	el <span>[S]</span> ol
	l' <span>[U]</span> nivers
[espanyol]	el <span>[S]</span> ol
	el <span>[u]</span> niverso

Si aquestes designacions porten un genèric entès en sentit recte, aquest genèric s'escriu en minúscula, i la part concreta en majúscula. Cal tenir en compte que el DIEC2 recull *estel polar*, totalment amb minúscules, mentre que la *Gran enciclopèdia catalana* ho fa totalment amb majúscules: *Estel Polar*.

[català] l'Estel Polar

[espanyol] la estrella polar

Si, per contra, el genèric hi és emprat en sentit metafòric, s'escriu amb majúscula inicial, igual que el terme de la part concreta de la designació.

[català] la Via Làctia

el Sistema Solar

[espanyol] la Vía Láctea

el sistema solar

Quan aquestes designacions són utilitzades com a noms comuns fora de l'àmbit de l'astronomia, s'escriuen del tot en minúscules.

[català] una posta de sol

l'univers mític de Mercè Rodoreda

un sistema solar

[espanyol] una puesta de sol

el universo mítico de Mercè Rodoreda

un sistema solar

**5.24** Pel que fa a les denominacions dels temps geològics i de les edats prehistòriques, seguim, com a norma purament estilística, el criteri d'ús de la majúscula inicial adoptat en el *Diccionari de geologia*, amb el vistiplau de la Secció Filològica del 15 de març de 1996, criteri adoptat també en el document *Regles d'ús de les majúscules i les minúscules*, aprovat també per la Secció Filològica, i que es pot consultar a l'espai web [Crítèria](#). Escriurem, doncs, amb la inicial en majúscula els noms simples que designen els temps geològics.

el Triàsic

el Pliocenari

el Juràssic

el Paleolític

el Devonià

el Neolític

el Pliocè

el Triàsic

En el cas de les denominacions compostes per un nom del subgrup anterior i un adjectiu qualificatiu del tipus *inferior*, *superior*, etc., només s'escriu amb majúscula la inicial del nom.

el Cretaci inferior

el Juràssic superior

En canvi, escriurem completament amb minúscules les denominacions de les edats prehistòriques.

l'edat de [la] pedra

l'edat del ferro

l'era secundària

un període glacial

**5.25** Pel que fa als noms de lleis i altres normes jurídiques, en català només escrivim amb la inicial en majúscula el primer constituent del sintagma:

la Llei orgànica 3/1981, del 6 de abril, del defensor del poble

el Reial decret legislatiu 339/1990, del 2 de març, pel qual s'aprova el text articulat de la Llei sobre trànsit, circulació de vehicles de motor i seguretat viària

el Codi civil de Catalunya

el Codi penal espanyol del 1995

En espanyol, en canvi, escrivim amb majúscula tots els noms del títol oficial d'una llei, codi, decret, acta, etc. Per a obtenir-ne més informació, podeu consultar l'*Ortografía de la lengua española*, Espasa-Calpe, 2010, p. 491-492.

Ley Orgánica 3/1981, de 6 de abril, del Defensor del Pueblo

Real Decreto Legislativo 339/1990, de 2 de marzo, por el que se aprueba el Texto Articulado de la Ley sobre Tráfico, Circulación de Vehículos a Motor y Seguridad Vial

el Código Civil

el Código Penal de 1995



## 6 CRITERIS DE REDACCIÓ DE LES PROVES (IV): QÜESTIONS GRAMATICALS

### Adjectius

**6.1** Col·loquem els adjectius que acompanyen un nom en la posició més neutra, que habitualment és al darrere. En espanyol, poden anar al davant o al darrere del nom (generalment, davant).

[català] \* Responeu a aquesta pregunta amb un breu text.

Responeu a aquesta pregunta amb un text breu.

[espanyol] Respondan a esta pregunta con un breve texto.

Especialment, cal posar al darrere adjectius buits de significat o gairebé, com *següent*, *corresponent* i *respectiu*.

\* Contesteu les següents preguntes.

Contesteu les preguntes següents.

Tanmateix, cal tenir en compte que el canvi d'ordre entre nom i adjectiu pot modificar el sentit del sintagma o afegir un matís inadequat en el context corresponent (és a dir, quan fa d'especificador). De vegades, l'ordre més habitual és l'invers (l'adjectiu davant del nom), com ara en els casos següents:

Caldria aprofitar una nova ocasió.

Ha arribat un nou any.

una gran obra

Sotmetem un cos a una baixa pressió.

També en espanyol hi ha factors sintàctics i semàntics que condicionen la posició en l'oració de l'adjectiu *siguiente*. Quan la posició prenominal és ocupada per un quantitatiu o un altre adjectiu (com *escueto*, *intricado*, *claro*), l'adjectiu *siguiente* passa a ocupar la posició postnominal.

Elija UNA de las dos opciones siguientes y desarróllela en unas cien palabras.

Desarrolle la escueta afirmación siguiente: [...].

El mateix s'esdevé quan, en comptes de significar 'que segueix', això és 'que ve immediatament a continuació', significa 'ulterior, posterior', o sigui 'que ve a continuació d'una altra cosa' (vegeu també l'epígraf 7.41).

Les indicaron que debían aparse en la siguiente estación.

Lea el texto que aparece a continuación y conteste las cuestiones siguientes.

Observe el circuito digital y responda a las cuestiones siguientes.

I, encara, podem fer servir l'expressió *que segueix* (esp., *que sigue*) en el sentit 'que es troba darrere d'un altre'. Aquesta expressió generalment va seguida de punt.

**6.2** Quan ens referim a un mot o una expressió que hem esmentat anteriorment, fem servir l'expressió *damunt dit* / *damunt dita* o *damunt esmentat* / *damunt esmentada*.

\* el mot **referit** en l'exercici anterior

el mot **damunt dit**

l'obra **damunt esmentada**

**6.3** Els mots *sant* i *santa* s'escriuen en minúscula, tant en català com en espanyol. Només s'escriuen amb majúscula si formen part d'un topònim o del nom d'un edifici.

el pensament de **sant** Agustí

l'església de **Santa** Maria del Mar

**6.4** D'acord amb el DIEC, l'adjectiu *motor*, *-a*, en el sentit de 'que posa en moviment [alguna cosa]', pot ser masculí (*aparell motor*) o pot ser femení (*politja motora*). Per a la forma femenina també es pot utilitzar l'adjectiu *motriu* (*politja motriu*). Pel que fa a aquest darrer adjectiu, cal tenir present que només s'utilitza amb noms femenins, i que és incorrecte utilitzar-lo amb noms masculins.

La **politja motora** gira a  $120 \text{ min}^{-1}$ .

La **politja motriu** gira a  $120 \text{ min}^{-1}$ .

\*\* El **grup motriu** que mou una cinta transportadora té un rendiment  $x$ .

El **grup motor** que mou una cinta transportadora té un rendiment  $x$ .

En espanyol passa el mateix amb els adjectius *motor* i *motriz*.

**6.5** Hi ha noms, com *làser*, que s'usen innecessàriament com a adjunts d'altres noms. L'ús tradicional els introdueix com a sintagmes preposicionals que complementen el nom principal.

[català] \*\* màquina làser  
màquina **de làser**

\*\* tècnica làser  
tècnica **amb làser**

[espanyol] \* máquina láser  
máquina **de láser**

\* técnica láser  
técnica **con láser**



**6.6** Tant en català com en espanyol és incorrecte l'ús de l'adjectiu **\*\*prescriptiu** (esp., **\*\*prescriptivo**) com a sinònim de **obligatori**. La forma correcta és **prescrit** (esp., **prescrito**).

[català]      \*\* Resoleu les qüestions següents, relatives a les lectures **prescriptives** d'aquest curs.

Resoleu les qüestions següents, relatives a les lectures **obligatòries** d'aquest curs.

[espanyol]      \*\* Responda a la siguiente cuestión sobre las lecturas **prescriptivas**.

Responda a la siguiente cuestión sobre las lecturas **prescritas**.

Responda a la siguiente cuestión sobre las lecturas **obligatorias**.

**6.7** Per bé que la gramàtica normativa del 2016 recull el règim dels adjectius **diferent** i **distint** amb la preposició **de** i **a**, en els enunciats de les proves optarem sempre per la preposició **de**.

\* Proposeu una solució **diferent a** la que apareix en el text.

Proposeu una solució **diferent de** la que apareix en el text.

## Pronoms

**6.8** Els pronoms febles es col·loquen preferiblement davant el verb. En espanyol, es fa generalment a l'inrevés.

[català]      \* podria destinar **se** a...

**es** podria destinar a...

\* Els científics intenten descobrir **lo**...

Els científics **l'**intenten descobrir...

[espanyol]      podría destinar **se** a...

Los científicos intentan descubrir **lo**...

Especialment, construïm les perífrasis d'obligació amb el pronom **se** al davant.

\* ha de moure **'s**

**s'**ha de moure

En espanyol, en canvi, el pronom va al darrere en aquests contextos.

\* **se debe** mover

debe mover **se**

**6.9** Les construccions neutres amb el pronom **allò** es poden substituir per construccions més habituals.

\* Expliqueu **allò que** us sembli més adequat...

Expliqueu **el que** us sembli més adequat...

**6.10** A més de les expressions relatives *cosa que* o *la qual cosa*, podem emprar construccions com ara *i això*.

Van perdre les eleccions, **i això** els va entristir.

**6.11** Els pronoms relatius compostos (*el qual, la qual, els quals, les quals*) precedits de preposició es poden alternar amb el relatiu simple (*què*) precedit de la mateixa preposició.

cronologia i estil **al qual** pertany

cronologia i estil **a què** pertany

**6.12** Procurem evitar de fer servir els pronoms personals forts per a referir-nos a entitats i coses, en general.

\* ...segons estableix el Parlament de Catalunya. **Ell és qui** decideix...

...segons estableix el Parlament de Catalunya. **Aquesta institució** decideix...

**6.13** Evitem els pleonasmes condemnats per la normativa actual.

\*\* ...determineu **-ne** les coordenades **dels extrems relatius**.

...determineu les coordenades **dels extrems relatius**.

\*\* **En tots dos paràgrafs** **hi** predomina...

**En tots dos paràgrafs** predomina...



## Determinants

**6.14** Els possessius que no indiquen possessió són gairebé tots innecessaris i sovint són espuris.

\* Determineu la **seva** veritable magnitud.

Determineu **-ne** la veritable magnitud.

Determineu la veritable magnitud **de la projecció**.

\* ...segons el **seu** color.

...segons el color **que tenen**.

\*\* Portava les **seves** mans a les butxaques.

Portava les mans a les butxaques.

## Quantificadors

**6.15** El quantificador *tot* s'acostuma a usar en masculí singular davant els topònims que no porten article, i també davant els topònims que duen article en plural i aquest no es pot suprimir.

**tot** Hispània

Viatjarem per **tot** Catalunya.

Tot ses Salines

Tot les Preses

En el cas de topònims que duen l'article femení en singular, si aquest forma part del topònim (com ara *l'Escala* o *sa Pobla*) aleshores és possible flexionar el quantificador.

Tot l'Escala

Tota l'Escala

- 6.16** L'ús de l'adjectiu indefinit plural *alguns*, *algunes* com a quantificador és emprat abusivament per influència de l'espanyol. És preferible de fer servir *uns quants*, *unes quantes*.

\*\* Encara em queden alguns diners.

Encara em queden uns quants diners.

## Verbs

### Aspectes semàntics dels verbs

- 6.17** Per a indicar que s'ha de posar la resposta en un espai buit d'un text, fem servir el verb *emplenar*, que té un sentit més precís que *\*omplir*.

\* Ompliu els espais buits.

Empleneu els espais buits.

- 6.18** Fem servir el verb *expressar* per a indicar les unitats amb què es mesuren les magnituds. Cal evitar, però, d'escriure redundàncies com ara *\*expressar expressions*.

Quin és el pes de l'èmbol, expressat en unitats del sistema internacional (SI)?

La solubilitat del fluorur de bari expressada en mol·L<sup>-1</sup>...

- 6.19** En català, *fem*, *exercim*, *duem a terme*, etc., mentre que en espanyol *realizan* o *lleven a cabo*. En català, també *realitzem*, però solament quan volem dir que 'fem real' una cosa.

[català] \* Un equip d'investigadors ha realitzat l'experiment següent: [...].

Un equip d'investigadors ha dut a terme l'experiment següent: [...].

[espanyol] Un equipo de investigadores ha realizado el siguiente experimento: [...].

Un equipo de investigadores ha llevado a cabo el siguiente experimento: [...].

- 6.20** No hem de confondre el verb *assenyalar* ('mostrar o designar amb el dit o fent qualsevol altre senyal') amb el verb *senyalar* ('fer o posar un senyal').

\*\* En el punt assenyalat amb la lletra B...

En el punt senyalat amb la lletra B...

*Assenyalar* també equival a *indicar*.

El president assenyalà les solucions possibles.

El president indicà les solucions possibles.

**6.21** El verb **\*\*discutir** és incorrecte en el sentit de ‘raonar’, ‘analitzar’ o ‘argumentar’, ja que es tracta d’un calc del verb anglès *to discuss*.

\*\* Discutiu les situacions esmentades.

Analitzeu les situacions esmentades.

Excepcionalment, en matemàtiques és admissible de fer servir aquest verb en frases com ara:

Discutiu el sistema d’equacions lineals següent.

**6.22** La Comissió de Lexicografia de la Secció Filològica de l’IEC, en data 7 de juny de 2017, va acordar no acceptar el verb *contemplar* amb el sentit de ‘considerar’ o ‘preveure’.

\*\* El tribunal va contemplar la possibilitat d’absoldre l’acusat.

El tribunal va considerar la possibilitat d’absoldre l’acusat.

**6.23** Per a indicar que s’addueixin les raons que expliquen o que justifiquen alguna cosa, en català fem servir principalment els verbs *justificar* o *argumentar*. També és admissible fer servir el verb *raonar* en aquests contextos, si els professors redactors l’utilitzen sistemàticament en la redacció de la prova.

Justifiqueu si cap d’aquests dos conceptes correspon a aquesta imatge.

Argumenteu si cap d’aquests dos conceptes correspon a aquesta imatge.

Raoneu si cap d’aquests dos conceptes correspon a aquesta imatge.

Pel que fa a l’espanyol, també podem escriure indistintament *razonar*, *justificar* o *argumentar*.

Calcule la constante elàstica del muelle y razone si depende de la masa.

**6.24** El verb *citar* significa ‘adquirir de viva veu o per escrit (un passatge d’un autor o autora) en suport del que diu’ i el fem servir per a reproduir un fragment d’autor. Per a indicar que s’anomenin exemples d’un cas concret, hem de fer servir el verb *esmentar* (‘fer esment d’algú o d’alguna cosa’) i no **\*\*citar**.

Citeu els fragments del text que avalen la vostra hipòtesi.

\*\* Citeu quatre exemples de països del *centre* i quatre de la *perifèria*.

Esmenteu quatre exemples de països del *centre* i quatre de la *perifèria*.

També podem fer servir els verbs *anomenar* (quan es demanen noms) i *enumerar* (si s’ha de fer una llista), etc. En aquests contextos també es pot utilitzar el verb *dir* si va seguit dels interrogatius *quin/a* i *a quin/a*.

Enumereu les característiques principals de...

Digueu quin és el context històric de les dades que proporciona la font.

Cal evitar l'ús del verb *enumerar* davant d'un complement especificat amb un nombre. En aquests casos recorrem a verbs com *dir* o *esmentar*:

\*\* Enumereu quatre característiques de l'ordre dòric.

Esmenteu quatre característiques de l'ordre dòric.

**6.25** Per a evitar l'ús reiterat i abusi del verb *exposar* en els enunciat de les preguntes, quan volem que els examinands responguin a una pregunta amb arguments, paraules clares o exemples, fem preferiblement el verb *explicar*, en comptes del verb *\*exposar*, que reservem per a les estructures del tipus *exposar tal tema*, en el sentit de 'desenvolupar-lo', i *exposar tal text o fragment*, en el sentit d' 'interpretar-lo'.

\* **Exposeu** l'evolució econòmica, social i política a Espanya en el període que va des de l'aprovació de la Constitució fins a les eleccions del 1982.

**Expliqueu** l'evolució econòmica, social i política a Espanya en el període que va des de l'aprovació de la Constitució fins a les eleccions del 1982.

**Exposeu** ('desenvolueu') en dues línies o més la idea principal del text.

**Exposeu** ('interpreteu') aquest passatge poc clar de l'autor, a la vista del que manifesta la filòloga esmentada.

D'altra banda, és preferible fer servir el verb *entendre* en comptes de *\*comprendre* en la redacció de les preguntes.

\* La primera part consisteix a llegir, **comprendre** i interpretar dos textos diferents.

La primera part consisteix a llegir, **entendre** i interpretar dos textos diferents.

**6.26** *Medir* és una forma incorrecta en comptes de *prendre les mides*, *mesurar* o *amidar*. *Amidar* i *prendre les mides* s'utilitzen només per a les mesures de longitud. *Mesurar* es fa servir per a les mesures de capacitat i, també, per a les de longitud, tot i que en aquest darrer cas preferim el verb *fer*.

\*\* La hipotenusa d'un triangle **medeix** 3 cm.

\* La hipotenusa d'un triangle **mesura** 3 cm.

La hipotenusa d'un triangle **fa** 3 cm.

En sentit figurat, fem servir *prendre mesures*, no *\*\*prendre mides*.

**6.27** El verb *acotar* no és sinònim de *delimitar*, *fixar* o *assenyalar els límits*. Tanmateix, el mantenim quan significa 'posar les cotes (en un mapa, en un dibuix tècnic, etc.)'.

\*\* Aquesta tendència artística és **acotada** per les dues grans guerres.

Aquesta tendència artística és **delimitada** per les dues grans guerres.

**Acoteu** el mapa amb les dades que s'ofereixen a continuació.

**6.28** El verb *mostrar* es fa servir d'una manera generalitzada en la redacció de les proves. És preferible alternar-lo amb altres verbs que tenen el mateix significat, com ara *presentar* o *indicar*.

Les imatges següents mostren l'obra de...

Les imatges següents **presenten** l'obra de...

Les imatges següents, que mostren l'obra de...

En les imatges següents **es presenta** l'obra de...

En les imatges següents, en què es mostra l'obra de...

L'esquema següent **indica**...

**6.29** Per a indicar el valor no monetari d'una cosa, és preferible fer servir el verb *ser* i no *\*valer*.

\* ...quan les tensions dels terminals  $I_1$  i  $I_2$  **valen**, respectivament, 3 i 5...

...quan les tensions dels terminals  $I_1$  i  $I_2$  **són**, respectivament, 3 i 5...

\* La massa d'un electró **val**  $9,1094 \times 10^{-31}$  kg.

La massa d'un electró **és**  $9,1094 \times 10^{-31}$  kg.

En altres casos preferim el verb *fer* (v. § 6.25):

\* Trobeu quant **val** el costat del rombe...

Trobeu quant **fa** el costat del rombe...

**6.30** L'expressió *\*trobar el valor de*, que és un calc de l'espanyol *encontrar el valor de* o la menys bona *\*hallar el valor de*, és inadequada. Per a determinar el valor d'una magnitud fem servir altres verbs que siguin escaients, com *calcular*, *determinar* o *indicar*.

[català] \*\* **Trobeu el valor** actualitzat net d'un projecte d'inversió...

**Calculeu el valor** actualitzat net d'un projecte d'inversió...

**Determineu el valor** actualitzat net d'un projecte d'inversió...

**Indiqueu el valor** actualitzat net d'un projecte d'inversió...

[espanyol] \* **Hállese el valor** de la altura del triángulo.

**Encuentre el valor** de la altura del triángulo.

En matemàtiques, quan es demana que es facin unes operacions determinades, però no es pretén arribar a cap resultat final, és preferible fer servir el verb *resoldre* o *operar* en comptes de *\*calcular*.

\* **Calculeu** i simplifiqueu  $\frac{x-1}{x-2} - \frac{x^2-3}{x^2-3x+2}$ .

**Resoleu** i simplifiqueu  $\frac{x-1}{x-2} - \frac{x^2-3}{x^2-3x+2}$ .

**Opereu** i simplifiqueu  $\frac{x-1}{x-2} - \frac{x^2-3}{x^2-3x+2}$ .

**6.31** En els enunciats de problemes de ciències, evitem emprar el verb *\*agafar* o *\*prendre* a l'hora de presentar les dades. Podem substituir-lo pels verbs *fer servir* o *considerar*.

\* **Agafeu**  $g = 10 \text{ m/s}^2$ .

**Feu servir**  $g = 10 \text{ m/s}^2$ .

**Considereu**  $g = 10 \text{ m/s}^2$ .

**6.32** Utilitzem el verb *encastar* en comptes de *\*\*empotrar*, que no és normatiu.

\*\* La biga AC de la figura està **empotrada** a una paret per l'extrem A.

La biga AC de la figura està **encastada** a una paret per l'extrem A.

**6.33** Utilitzem el verb *inserir* en comptes de *\*\*insertar*, que no és normatiu.

\*\* ...un mural que es pugui **insertar** en la imatge A.

...un mural que es pugui **inserir** en la imatge A.

**6.34** El verb *classificar* regeix un complement directe nominal que designa una cosa que és distribuïble en grups o categories. En la construcció intransitiva pronominal, el complement directe de la construcció transitiva passa a ocupar la posició de subjecte amb les mateixes exigències de ser distribuïble en grups o categories. Si no és així, cal substituir-lo per un altre verb.

\* **En** quin grup de recursos **es classifica** el petroli?

**A** quin grup de recursos **pertany** el petroli?

**6.35** Atès que el verb *trigar* significa, pròpiament, 'fer una cosa més tard del que cal, del que era d'esperar o de l'hora convinguda', cal substituir-lo per *tardar* quan volem fer referència al temps que passa abans de fer o d'acomplir-se una cosa. En aquest segon sentit, podem fer servir també el verb *estar* (*estar* ⟨tant de temps⟩ a *fer* ⟨una cosa⟩).

\* El satèl·lit Europa triga 3,55 dies a fer una òrbita completa al voltant de Júpiter.

El satèl·lit Europa tarda 3,55 dies a fer una òrbita completa al voltant de Júpiter.

El satèl·lit Europa està 3,55 dies a fer una òrbita completa al voltant de Júpiter.

**6.36** No convé abusar de la locució verbal *tenir lloc* en sentit figurat. No hi ha inconvenient a fer-la servir quan porta un complement de lloc:

Escriviu les reaccions que **tenen lloc** (o bé es produeixen, s'esdevenen) en un vas de precipitats.

Però quan equival a *esdevenir-se*, *produir-se*, *donar-se*, *ocórrer*, *passar*, etc., sense complement de lloc al darrere, procurarem no utilitzar l'expressió *tenir lloc*:

- \* Indiqueu justificadament quin és el signe de variació d'entropia quan **té lloc** el fenomen següent: [...].

### *Temps verbals*

- 6.37** Utilitzem el passat perifràstic com a forma preferent, però amb llibertat per a barrejar-lo amb el passat simple si ho fem amb estil.

Darwin **va investigar** molts casos fins que **va descobrir** que...

Darwin **va investigar** molts casos fins que **descobrí** que...

- 6.38** L'infinitiu no té valor imperatiu.

\*\* En acabat, **repassar** la resposta.

En acabat, **repasseu** la resposta.

En espanyol també es considera no normatiu.

\*\* Al terminar, **repassar** la respuesta.

Al terminar, **repase** la respuesta.

- 6.39** Excepte quan hi ha una voluntat clara d'èmfasi, no hem de reforçar l'imperatiu amb fórmules de necessitat.

\* Cal que indiqueu...

Indiqueu...

- 6.40** Les oracions passives tradicionals (subjecte pacient, verb en passiva i ablatiu agent) són perfectament acceptables al costat de les oracions actives, i són preferibles en general a les passives pronominals, que són incorrectes quan indiquen l'agent.

\*\* L'EPO exògena també **s'ha utilitzat** il·legalment per part d'alguns esportistes...

L'EPO exògena també **ha estat utilitzada** il·legalment per alguns esportistes...

Alguns esportistes també **han utilitzat** il·legalment l'EPO exògena...

- 6.41** De vegades, sobretot en proves de l'àmbit de les ciències pures, es redacten oracions en futur simple que sonen més naturals en present d'indicatiu.

\* La velocitat **serà**...

La velocitat **és**...

- 6.42** Quan es parla de la puntuació que s'atorgarà a un exercici, es pot fer servir el futur: «Es descomptaran 0,25 punts...», «Se descontarán 0,25 puntos...».



En les instruccions que apareixen en els solucionaris, però, és preferible la redacció en imperatiu: «Adjudiqueu 0,5 punts pel càlcul i 0,5 punts per la interpretació», «Valoreu cada resposta correcta amb 0,4 punts», ja que es tracta de textos adreçats als professors correctors en el moment de fer la valoració dels exàmens.

**6.43** Cal anar amb compte amb els usos dels modes verbals. El subjuntiu demana un subjecte indefinit o hipotètic.

\* Dibuixeu  circumferències tangents a les rectes R i S que  pel punt P.

Dibuixeu  circumferències tangents a les rectes R i S que  pel punt P.

Dibuixeu  circumferència tangent a les rectes R i S que  pel punt P.

Dibuixeu les projeccions vertical i horitzontal d' octaedre que  el centre en el punt v-v'.

### Formes verbals

**6.44** Preferim les formes *duu/duus* del verb *dur* en comptes de *\*du/dus*.

\* Es  a terme l'electròlisi d'aigua...

Es  a terme l'electròlisi d'aigua...

**6.45** Emprem la forma *ser* i no *\*ésser* per a l'infinitiu d'aquest verb, però utilitzem la forma *ésser* per al nom corresponent.

\* Quines van  les causes de la revolució?

Quines van  les causes de la revolució?

Aquesta proteïna és responsable de la pigmentació dels  humans.

### Règims verbals

**6.46** El verb *descomptar* exigeix un subjecte animat. Per tant, no podem dir:

\*\* Els errors comesos  un màxim de 0,2 punts.

sinó que hem de conjugar aquest verb pronominalment:

Pels errors comesos  un màxim de 0,2 punts.

En espanyol, la norma culta majoritària en aquests casos continua preferint la construcció de passiva pronominal:

Los errores ortográficos, gramaticales y léxicos cometidos en los ejercicios 1 y 2 de la prueba  con un descuento de 0,1 puntos, hasta un máximo de 2 puntos.

**6.47** El règim verbal del verb *contestar* segueix el model VERB + COMPLEMENT DIRECTE, sense preposició, tant en català com en espanyol.

[català]                    **Contesteu** les preguntes següents.

[espanyol]                **Conteste** las siguientes preguntas.

En canvi, el verb *respondre* regeix la preposició *a*:

[català]                    **Responeu** a les preguntes següents.

[espanyol]                **Responda** a las siguientes preguntas.

**6.48** El verb *sublimar*, ‘fer passar de l’estat sòlid al gasós i d’aquest al sòlid, sense aparentment passar per l’estat líquid’, es conjuga pronominalment quan el subjecte és la cosa objecte de la sublimació.

\*\* El iode **sublima** a una temperatura poc elevada.

El iode **se sublima** a una temperatura poc elevada.

**6.49** La perífrasi *\*\*fer esment a* és incorrecta. La substituïm per *fer esment de*.

\*\* Expliqueu el procés de recuperació de l’autonomia de Catalunya, **fent esment al** retorn del president Tarradellas.

Expliqueu el procés de recuperació de l’autonomia de Catalunya, **fent esment del** retorn del president Tarradellas.

**6.50** Procurem evitar de conjugar el verb *indicar* pronominalment per a construir oracions de passiva pronominal, en què s’amaga l’agent innecessàriament.

\* tal com **s’indica en** la figura

tal com **indica** la figura

**6.51** D’acord amb la gramàtica normativa del 2016, els verbs que expressen augment o disminució gradual de l’assoliment d’un estat, com *augmentar/disminuir*, *minvar*, *pujar/baixar*, *apujar/abaixar* (i altres de similars com *créixer/decréixer* o *incrementar/decrementar* —aquest darrer encara no és normatiu—), han assimilat, col·loquialment, el seu complement quantitatiu al complement de mesura dels anomenats *verbs de mesura* o *verbs de mesurament*, el qual és introduït directament sense preposició o bé per les preposicions *de/en*.

El diari ha pujat vint cèntims aquesta setmana.

El diari ha pujat **de** vint cèntims aquesta setmana.

El diari ha pujat **en** vint cèntims aquesta setmana.

Els preus han baixat un 10 % durant els darrers tres mesos.

Els preus han baixat **d’**un 10 % durant els darrers tres mesos.

Els preus han baixat **en** un 10 % durant els darrers tres mesos.

Sembla increïble que els sous hagin augmentat un 3 %, tal com està la crisi econòmica.

Sembla increïble que els sous hagin augmentat **d'**un 3 %, tal com està la crisi econòmica.

Sembla increïble que els sous hagin augmentat **en** un 3 %, tal com està la crisi econòmica.

Els beneficis han disminuït un 25 % en aquest trienni.

Els beneficis han disminuït **d'**un 25 % en aquest trienni.

Els beneficis han disminuït **en** un 25 % en aquest trienni.

**6.52** El verb *afectar* és un verb transitiu o bé un verb intransitiu pronominal. No és mai un verb intransitiu amb un complement de règim amb *a*. Així, doncs, caldrà corregir aquests usos incorrectes.

\*\* Els abocadors no controlats poden **afectar a la salut** de la població.

Els abocadors no controlats poden **afectar Ø la salut** de la població.

### *Construccions verbals*

**6.53** Les oracions de gerundi copulatiu i de gerundi de posterioritat són incorrectes i, doncs, s'han de corregir.

\*\* Reflexioneu sobre aquesta qüestió **ordenant** els vostres arguments. [copulatiu]

Reflexioneu sobre aquesta qüestió **i ordeneu** els vostres arguments.

\*\* L'autor publicà l'últim llibre, **morint** l'any següent. [de posterioritat]

L'autor publicà l'últim llibre **i morí** l'any següent.

Igualment, evitem les construccions **\*\*bo i + GERUNDI** i **\*\*tot + GERUNDI** amb valor copulatiu o de posterioritat, que són incorrectes amb aquests valors.

\*\* Reflexioneu sobre aquesta qüestió **bo i exposant** els vostres arguments d'una manera ordenada.

\*\* Reflexioneu sobre aquesta qüestió **tot exposant** els vostres arguments d'una manera ordenada.

Reflexioneu sobre aquesta qüestió **i exposeu** els vostres arguments d'una manera ordenada.

En espanyol, tanmateix, podem deixar el gerundi tot sol amb aquests valors.

Reflexione sobre dicha cuestión exponiendo sus argumentos de forma ordenada.

Reflexione sobre dicha cuestión y exponga sus argumentos de forma ordenada.

**6.54** És preferible construir la perífrasi *verb + GERUNDI* amb valor continuatiu amb el verb *continuar*, en comptes de *\*seguir*.

\* Després de tres hores, l'alumnat segueix fent la tasca.

Després de tres hores, l'alumnat continua fent la tasca.

**6.55** Construïm la perífrasi *anar* + GERUNDI o *estar* + GERUNDI en comptes de *\*\*venir* + GERUNDI.

\*\* Aquests són els mitjans tècnics que l'artista venia ideant per a desenvolupar els diferents sistemes estructurals.

Aquests són els mitjans tècnics que l'artista anava ideant per a desenvolupar els diferents sistemes estructurals.

Aquests són els mitjans tècnics que l'artista estava ideant per a desenvolupar els diferents sistemes estructurals.

**6.56** En general és preferible fer servir la perífrasi *acabar* + GERUNDI, i no *acabar per* + INFINITIU. També es poden utilitzar els adverbis oracionals *finalment*, *al final* o *a l'últim* seguits d'un verb en forma personal en aquests mateixos contextos.

Tot i la polèmica que va protagonitzar, el candidat va acabar sent elegit.

Tot i la polèmica que va protagonitzar, finalment el candidat va ser elegit.

Ara bé, la perífrasi *acabar per* + INFINITIU sí que pot expressar la culminació d'una situació produïda per una insistència (GIEC, § 24.8.5.2c).

Ell, a força d'escodrinyar, va acabar descobrint-la.

Ell, a força d'escodrinyar, finalment la va descobrir.

Ell, a força d'escodrinyar, va acabar per descobrir-la.

**6.57** L'ús del verb *\*\*acabar amb* amb el sentit de 'posar fi', 'exterminar', 'fer caure', 'suprimir', 'anul·lar' o 'destruir' és incorrecte.

\*\* L'insecticida va acabar amb la plaga.

L'insecticida va exterminar la plaga.

**6.58** La combinació de la preposició *a* seguida d'infinitiu per a expressar necessitat és correcta només en construccions lexicalitzades, com ara *res a dir* o *res a fer*. D'acord amb la gramàtica normativa del 2016, en la construcció *a* + INFINITIU + *per* es pot explicitar l'agent del verb en infinitiu mitjançant un sintagma preposicional (GIEC, 23.2.3e).

espai que ha d'emplenar l'Administració

espai a emplenar per l'Administració

**6.59** Substituïm sempre la construcció *\*al* + INFINITIU amb valor temporal per *en* + INFINITIU, perquè la primera expressió és pròpia dels registres informals.

\* Al plantejar aquesta qüestió, el filòsof intenta...

En plantejar aquesta qüestió, el filòsof intenta...

En acabar la guerra, la situació econòmica...

Quan es va acabar la guerra, la situació econòmica...

**6.60** D'acord amb la gramàtica normativa del 2016, les construccions formades per *en* + INFINITIU poden prendre un valor causal derivat del valor de seqüenciació temporal que s'estableix en aquestes construccions (GIEC, 29.2.5a).

En anar tan de pressa, no tindreu temps per a pensar la resposta.

Com que aneu tan de pressa, no tindreu temps per a pensar la resposta.

**6.61** Preferim el verb *afrontar* en comptes de *\*fer front a* amb el sentit de 'fer cara a'.

- \* La minimització dels residus sòlids és un dels objectius principals de les administracions públiques per a fer front a l'augment continuat.

La minimització dels residus sòlids és un dels objectius principals de les administracions públiques per a afrontar-ne l'augment continuat.

En canvi, no és correcte el verb *\*\*afrontar* (ni la locució *\*\*fer front a*) amb el sentit de 'satisfer un pagament', 'atendre un pagament', 'fer-se càrrec d'un pagament' o, simplement, 'fer un pagament'.

- \*\* Hem hagut d'afrontar el pagament de la hipoteca.

Hem hagut de fer el pagament de la hipoteca.

Hem hagut de pagar la hipoteca.

**6.62** Per a expressar el valor d'una cosa utilitzem l'expressió *Quin valor té...?* en comptes de *\*Quant val...?*

- \* Quant val aquest producte?

Quin valor té aquest producte?

**6.63** La construcció *\*\*venir donat per* és incorrecta. La substituïm per *ser* + VERB + *per* (passiva tradicional) o per l'oració equivalent en veu activa.

- \*\* Les pluges torrencials venien donades pel canvi climàtic.

Les pluges torrencials eren causades pel canvi climàtic.

El canvi climàtic causava les pluges torrencials.

**6.64** Com a criteri d'estil, substituïm l'expressió *\*sembla ser que*, que és un calc acceptat de l'espanyol *parece ser que*, per l'expressió *semblar que*.

- \* Sembla ser que suporta una pressió excessiva.

Sembla que suporta una pressió excessiva.

**6.65** Per a expressar el fet de ‘tenir un nom’ fem servir el verb *anomenar-se* en comptes de l’expressió *\*rebre el nom de*.

- \* Quin nom reben aquests bacteris?
- Com s’anomenen aquests bacteris?

**6.66** Per a indicar que s’exemplifica alguna cosa fem servir l’expressió *posar un exemple* o *dir un exemple* en comptes de *\*\*donar un exemple*, que és incorrecta.

- \*\* Anomeneu i definiu tres d’aquests moviments i doneu-ne un exemple pràctic.
- Anomeneu i definiu tres d’aquests moviments i poseu-ne un exemple pràctic.

**6.67** Preferim el verb *caldre* en comptes de *\*necessitar* o de l’expressió *\*la necessitat de*.

- \* Es necessiten 17,5 mL per a arribar al punt d’equivalència.
- Calen 17,5 mL per a arribar al punt d’equivalència.
- \* Sense la necessitat d’usar un catalitzador ni incrementar la temperatura.
- Sense que calgui usar un catalitzador ni incrementar la temperatura.

**6.68** Precedint l’expressió d’una quantitat, la combinació *ser de* és acceptable en català quan es tracta d’una propietat (o qualitat) d’un nom qualsevol, però és abusiva si el nom és una magnitud i el que es vol expressar és un resultat o equivalència:

- Totes les resistències són de 10  $\Omega$ . (‘els aparells tenen’)
- Tenim dues resistències: una resistència és de 10  $\Omega$  i l’altra és de 20  $\Omega$ . (‘l’aparell té’)
- \* DADA: la intensitat és de 30 A. (‘la magnitud equival a’)
- DADA: la intensitat són 30 A. (‘la magnitud equival a’)

Davant aquests casos amb *ser de* és preferible canviar la construcció de la frase de manera que la quantitat aparegui com a complement de nom de la magnitud, o bé canviar el verb *ser* per un altre de més adient (com ara *fer*, *equivaler a*, *arribar a*, etc.). També és possible suprimir la preposició *de* i fer concordar el verb *ser* amb el complement.

- \* Observem que la pressió en l’equilibri és de 20 atm.
- Observem, en l’equilibri, una pressió de 20 atm.
- Observem que la pressió en l’equilibri arriba a 20 atm.
- Observem que la pressió en l’equilibri són 20 atm.

**6.69** La construcció *ser de* + INFINITIU, quan equival a *caldre* + INFINITIU o *haver de* + INFINITIU, s’ha de substituir per aquests altres verbs o per una construcció que s’adeqüi al mateix sentit.

\*\* És d'esperar que aquesta normativa serà la definitiva.

Cal esperar que aquesta normativa serà la definitiva.

Hem d'esperar que aquesta normativa serà la definitiva.

Tanmateix, pot ser admissible quan equival a *poder-se* + INFINITIU en alguns contextos, per bé que la més recomanable és aquesta segona construcció.

\* Una resposta com aquesta era d'esperar.

Una resposta com aquesta es podia esperar.

## Adverbis i locucions adverbials

**6.70** Com a norma d'estil, apliquem la doble negació en els enunciats amb elements negatius que l'admeten. En la GIEC (§ 35.4.2.1) es considera el manteniment del *no* en aquests casos com la solució habitual en els registres formals.

\* En cap cas es poden respondre...

En cap cas no es poden respondre...

**6.71** Com a norma d'estil, en expressions adverbials de temps escrivim, per exemple, «el juliol del 2007»; però en la fórmula de datació sencera no posem article davant de l'any: «2 de desembre de 2007».

D'altra banda, cal tenir en compte que, quan volem expressar intervals d'anys amb les dues últimes xifres, l'article definit és obligatori, però no ho és quan designem els anys amb totes les xifres.

Del 90 al 97 va ser fora.

Del 1990 al 1997 va ser fora.

De 1990 a 1997 va ser fora.

**6.72** Per a indicar el començament o el final d'un període podem emprar diverses expressions equivalents que són normatives, preferentment per aquest ordre:

a començament de  
al principi de  
al començament de  
a començaments de  
a principis de

a final de  
a la darrera de  
a les acaballes de  
al final de  
a finals de

**6.73** Escrivim *al més* + ADVERBI + *possible* abans que *el més* + ADVERBI + *possible* (forma que també és admesa a la GIEC, § 16.3.1.4f). De totes maneres, són preferibles les construccions tradicionals *com més* + ADVERBI + *millor* o *tan* + ADVERBI + *com sigui possible*.

\* Responeu el més aviat possible.

Responeu al més aviat possible.

Responeu com més aviat millor.

Responeu tan aviat com sigui possible.

- 6.74** No s'han de confondre els adverbis *majorment* i *majoritàriament*. *Majorment* significa 'principalment', mentre que *majoritàriament* significa 'd'una manera majoritària' (cal tenir en compte també el que indiquem en el § 4.1).

Aquest argument és defensat, majorment, per un sol científic.

Aquest argument és defensat, majoritàriament, per científics nord-americans.

En els casos en què l'adverbi *\*majoritàriament* no fa referència a majories de persones o similars, val més substituir-lo per les formes *principalment* o *sobretot*.

- \* Es tracta d'un problema que afecta majoritàriament els carrers asfaltats.

Es tracta d'un problema que afecta principalment els carrers asfaltats.

Es tracta d'un problema que afecta sobretot els carrers asfaltats.

- 6.75** En comptes de les expressions *\*\*en la seva totalitat* i *\*\*per la totalitat de*, que són calcs de l'espanyol, fem servir *completament*, *totalment*, o *per tots / per totes*, respectivament, o bé altres expressions escaients.

- \*\* Escrit en la seva totalitat per la mà d'un autor.

Escrit completament per la mà d'un autor.

- \*\* Escrit per la totalitat de les alumnes.

Escrit per totes les alumnes.

- 6.76** Com a criteri d'estil, en comptes de l'expressió *\*per separat*, que és un calc acceptat de l'espanyol *por separado*, escrivim *separadament*, *d'un en un* o una altra expressió adequada en el mateix context.

- \* Resoleu els exercicis per separat.

Resoleu els exercicis separadament.

- 6.77** L'adverbi *\*degudament* es fa servir d'una manera abusiva en comptes de *adequadament*, *com cal*, *de la manera adequada*, segons el context.

- \* Acoteu degudament la solució.

Acoteu adequadament la solució.

- 6.78** L'expressió adverbial espanyola *ambos inclusive* en català es correspon amb l'expressió *ambdós inclusivament*, no pas amb *\*\*ambdós inclosos*, o bé es pot substituir per *tots dos inclusivament*.



**6.79** L'adverbi **\*\*extremadament** que trobem a vegades modificant adjectius és innecessari i cal substituir-lo per *extremament*.

\*\* La configuració pròpia dels gasos nobles ( $ns^2 np^6$ ) i és extremadament estable.

La configuració pròpia dels gasos nobles ( $ns^2 np^6$ ) i és extremament estable.

**6.80** En la redacció dels enunciats sovint fem referència a la localització d'una part de la pàgina mitjançant la locució adverbial *de sota*. La correspondència correcta en espanyol és *de abajo* o *de más abajo* i no pas *de debajo*.

[català] Observeu atentament la imatge següent i contesteu les preguntes de sota.

[espanyol] Observe atentamente la siguiente imagen y conteste las preguntas de (más) abajo.

## Preposicions i locucions preposicionals

**6.81** La gramàtica normativa del 2016 estableix dues opcions en l'ús de les preposicions *per* i *per a* davant d'un infinitiu simple. La primera opció, que segueix la *tradició gramatical*, manté la distinció entre *per* i *per a* davant d'infinitiu simple; en canvi, la segona opció només fa servir *per* en aquest context.

Pel que fa a la correcció de les proves de les PAU, optem per seguir el criteri tradicional en la correcció dels enunciats de les proves. En el cas dels textos de suport, respectarem l'opció que hagi triat l'autor/a del text, sempre que en faci un ús coherent. Només aplicarem el criteri tradicional en els textos de suport que siguin traduccions fetes pels mateixos professors redactors.



**6.82** La tradició gramatical estableix *per a* tant si la construcció és de destinació (és a dir, que depèn d'un nom) com si és de finalitat (és a dir, que depèn d'un verb).

a) *La destinació*. Quan la construcció depèn d'un nom (en negreta en els exemples), el valor general és de destinació, i la norma hi estableix *per a*.

Una **bomba** de bambú per a treure aigua.

Plantegeu l'**equació** per a calcular la taxa interna de rendibilitat.

Un camió amb **capacitat** per a transportar fins a 10 tones.

Dissenyeu un taulell amb un **calaix** per a poder-hi desar els diners.

Apunteu possibles **solucions** per a assolir un desenvolupament sostenible.

L'**autorització** per a assistir a l'acte ha expirat.

Hi ha un cas en què aquesta construcció no és de destinació, sinó que denota un estat encara no acomplert i equival a 'pendent de'; en aquests casos hi escrivim *per*.

Potser la muntanya encara té **incògnites** per revelar.

b) *La finalitat*. Quan la construcció depèn d'un context que no és agentiu, és a dir, en què l'agent que duu a terme l'acció no és evident (en negreta en els exemples), el valor general és de finalitat, i la norma hi estableix, igualment, *per a*. Considerem que els contextos no

són agentius si el verb de l'oració principal va precedit d'un verb modal (*haver de, poder, necessitar, caldre, etc.*) o si la construcció és impersonal, o passiva o passiva pronominal, perquè s'entén que l'agentivitat de l'acció queda neutralitzada i hi hem d'usar *per a*.

No **necessita** electricitat  per a funcionar.

Només **tenen** un total de 3.200 €  al negoci.

Quins són els passos que **cal** completar  a terme una teràpia gènica?

el canvi climàtic **cal** ser conscients de la necessitat de substituir el model energètic actual.

la densitat d'un material *x*, n'hem de conèixer el volum i la massa.

Justifiqueu què **podem** fer  la reacció cap a la dreta.

metalls **podem** fer servir els minerals i el reciclatge.

Els legisladors no seran pas menys rebels si, **havent estat designats**  el poble, les seves llibertats i els seus béns, intenten d'usurpar-los-hi per la força.

L'adopció de menors és **tutelada** per l'Administració  la integració dels infants.

Un dels nombrosos cartells de la fira que **es van dissenyar** -ne difusió és el que apareix en la imatge C.

Tampoc no hi ha agentivitat de l'oració principal en els casos en què el subjecte de l'acció principal no és el mateix que el de l'acció subordinada (GIEC, § 29.3.3c).

\* L'han agafat  de delinqüent en una pel·lícula.

L'han agafat  de delinqüent en una pel·lícula.

L'han agafat  faci de delinqüent en una pel·lícula.

L'agentivitat només actua quan hi ha coincidència de subjectes:

S'ha guarnit  de delinqüent en una pel·lícula.

c) *Altres casos.* Les oracions d'infinitiu subordinades a un adjectiu, a un participi passat o a un adverbi són introduïdes per la locució prepositiva *per a*.

L'energia mecànica **necessària**  l'elevació.

Aquell treballador era el més **apte**  el càrrec.

Tots aporten punts de vista **útils**  la reconversió industrial del llibre.

No en tenim **prou** -ho.

La legislació actual està **dissenyada**  aquesta supremacia.

Havia viscut **prou**  que tot tenia matisos.

Era **prou** intrèpida **per a intentar**-ho.

**6.83** La tradició gramatical reserva l'ús de *per* + INFINITIU als casos en què, a més de finalitat, expressa el motiu de l'acció, és a dir, quan la construcció depèn d'un verb d'acció voluntària o d'un context agentiu (segons la nomenclatura de la nova gramàtica, una construcció final té caràcter agentiu quan l'oració principal de què depèn l'infinitiu expressa una acció, i per tant, s'acosta a una construcció causal).

Aquests casos són parafrasejables amb la construcció *perquè* + *voler* + INFINITIU, o bé recurrent a la construcció *per tal de* + INFINITIU, construcció que en principi només es pot utilitzar en aquests casos.

És aquí i **ha vingut** **per quedar**-s'hi.

**Per fer**-ho, **escriviu** a les caselles de sota el número de la qualitat física (1, 2, 3, 4) que correspon a cada test.

**Per tal d'**augmentar-ne la producció diària, l'empresa **adquireix** una màquina de control numèric que pot fabricar nous tipus de cargols més ràpidament.

No hem de confondre el motiu amb la causa. Malgrat l'ús sovintejat que es fa actualment en registres formals i informals de les construccions de *per* + INFINITIU SIMPLE amb valor causal, considerem que aquestes construccions és preferible fer-les amb l'infinitiu compost (l'anomenat *infinitiu perfet*), o directament amb *perquè* i una clàusula amb un verb conjugat en una forma personal.

\* L'han premiat **per ser** tan llest.

L'han premiat **perquè és** tan llest.

\* L'han agafat **per delinquir**.

L'han agafat **per haver delinquit**.

L'han agafat **perquè ha delinquit**.

L'han agafat **pel fet d'haver delinquit**.

Hi ha un cas en què aquesta construcció no és de finalitat: quan la preposició *per* és regida pel verb.

**Comencem per** aclarir que la micció és el procés que elimina l'orina de la bufeta cap a l'exterior del cos.

D'altra banda, quant als usos de *per* simple davant un sintagma nominal, notem l'ús idiomàtic que es dona amb verbs com ara *treballar*, *lluitar* i *esforçar-se*, en què la preposició equival a 'en pro de'.

**Treballar** **per la pàtria**.

**Lluitar** **pel poder**.

**6.84** Pel que fa a les construccions lexicalitzades NO HAVER-HI PER [A] TANT i NO DONAR PER [A] GAIRE, la GIEC (§ 19.3.5.4a) considera bones tant la solució amb *per a* com la solució amb

*per*. Per tant, respectarem la tria que hagin fet els professors redactors, sempre que en facin ús coherent.

No n'hi ha  tant.

No n'hi ha  tant.

Jo ja no dono  gaire més.

Jo ja no dono  gaire més.

- 6.85** D'acord amb la gramàtica normativa del 2016, en les expressions temporals que designen el límit o moment posterior en què una cosa té validesa o s'ha de concretar fem servir la preposició *per a*, que pot precedir qualsevol tipus d'expressió temporal: un adverbi, una preposició o locució preposicional, un sintagma nominal o una subordinada temporal.

He d'escriure un guió  **avui/demà/ara** mateix.

Volien tenir els regals enlestits  **abans** de Nadal.

Ho heu de tenir llest  **d'aquí a** dues hores.

Vam acordar que preparariem la reunió  **dijous** que ve.

Tindrà el paquet preparat  **quan** pugui.

- 6.86** En les matèries de ciències es fa servir *per a* quan es vol indicar que una incògnita, una magnitud o una funció pot prendre o ha de prendre uns valors determinats. Aquest ús, per bé que sembla un calc de l'anglès científic, no es pot condemnar rodonament encara que pugui ser abusiu; però sí que, en la redacció dels enunciats, aquesta locució prepositiva es pot alternar amb altres construccions perquè la redacció no esdevingui excessivament monòtona. No és admissible, però, reduir-la a la preposició *per*.

\* Calculeu els valors  s'anul·la la funció.

Calculeu els valors  s'anul·la la funció.

Calculeu els valors  s'anul·la la funció.

Calculeu els valors  la funció.

Calculeu els valors  la funció.

\* Digueu  quins valors de  $x$  la matriu és simètrica.

Digueu  quins valors de  $x$  la matriu és simètrica.

Digueu  quins valors de  $x$  la matriu és simètrica.

Digueu  quins valors de  $x$   la matriu.

\* Per tant,  qualsevol successió de punts  $x_1, x_2, \dots, x_n$  que tendeix cap a  $a$ , la successió  $f(x_1), f(x_2), \dots, f(x_n)$  tendeix també cap a  $L$ .

Per tant, **per a** qualsevol successió de punts  $x_1, x_2, \dots, x_n$  que tendeix cap a  $a$ , la successió  $f(x_1), f(x_2), \dots, f(x_n)$  tendeix també cap a  $L$ .

Per tant, **si tenim** qualsevol successió de punts  $x_1, x_2, \dots, x_n$  que tendeix cap a  $a$ , la successió  $f(x_1), f(x_2), \dots, f(x_n)$  tendeix també cap a  $L$ .

\* **Per a**  $E > 0$ , aquesta funció sinusoidal és característica de les funcions d'ona associades a la partícula lliure.

**Si**  $E > 0$ , aquesta funció sinusoidal és característica de les funcions d'ona associades a la partícula lliure.

**Quan**  $E > 0$ , aquesta funció sinusoidal és característica de les funcions d'ona associades a la partícula lliure.

**6.87** Quan indiquem distribució o bescanvi, podem fer servir la preposició *per*, però no pas *per a*. També hi caben altres solucions.

3 punts **per** cada apartat

\* Una empresa ofereix 225 euros **per a** repartir tot un paquet de fulls de propaganda.

Una empresa ofereix 225 euros **per** repartir tot un paquet de fulls de propaganda.

Una empresa ofereix 225 euros **a canvi de** repartir tot un paquet de fulls de propaganda.

**6.88** La locució prepositiva *per tal de* introdueix exclusivament complements de finalitat en forma d'oració d'infinitiu (v., més amunt, § 6.82) o, amb la caiguda de la preposició *de*, subordinades de subjuntiu (v. GIEC, § 29.3.7b.). Per tant, quan el context no és de valor final cal evitar-ne l'ús, i recórrer a altres solucions.

\* **Per tal** que es produeixin aquestes reaccions, és necessària la presència de piruvat.

**Per** què es produeixin aquestes reaccions, és necessària la presència de piruvat.

\* En el solucionari cal maquetar les solucions en negreta i, a més a més, tramades en gris al 10%, **per tal** que les solucions no es confonguin amb el que ja surt en negreta en la prova.

En el solucionari cal maquetar les solucions en negreta i, a més a més, tramades en gris al 10%, **de manera** que les solucions no es confonguin amb el que ja surt en negreta en la prova.

\* També han de comprovar que la puntuació que han assignat a cada exercici sigui la correcta, **per tal** que la puntuació total de la prova sumi 10 punts.

També han de comprovar que la puntuació que han assignat a cada exercici sigui la correcta, **í** que la puntuació total de la prova sumi 10 punts

\* **Per tal** que les fórmules es mantinguin correctament, és fonamental que els correctors en tinguin una còpia en paper validada pels professors redactors.

**Per a assegurar** que les fórmules es mantinguin correctament, és fonamental que els correctors en tinguin una còpia en paper validada pels professors redactors.

**6.89** Les preposicions *a* i *en* de vegades són intercanviables davant d'expressions de lloc.

**A**l laboratori s'ha de portar bata.

Està prohibit fumar **en el** laboratori.

Pel que fa als locatius figurats, especialment per a expressar 'dins de', es fa servir generalment *en*.

**en** el batxillerat

**en** el text

Davant locatius que tant es poden considerar figurats com literals, cal analitzar cada cas concret.

\* amb les coordenades **en** l'origen

amb les coordenades **a** l'origen

\* **a**l punt C

**en el** punt C

\* **a**l cromosoma

**en el** cromosoma

En general, per a introduir referències a pàgines, es fa servir *a*, mentre que per a les referències a textos s'utilitza *en*. Pel que fa als capítols, les taules, les fotografies i altres elements d'il·lustració, pot escaure *a* o *en* segons el que es vol expressar.

**en** el text

**en** la taula 1 / **a** la taula 1

**en** la columna / **a** la columna

**a** la pàgina 18

En les expressions temporals l'ús de les preposicions *a* i *en* també presenta una certa flexibilitat: **en el** segle + NOMBRE o bé **a**l segle + NOMBRE, però: **en la** dècada anterior i no **a la** dècada anterior (perquè és durativa).

**6.90** Si l'expressió de temps que segueix la preposició *fins* és introduïda per les preposicions *a*, *en* o *per*, les mantenim.

\*\* fins aquell moment

fins **en** aquell moment

**6.91** L'expressió **\*\*a nivell de** tan sols és correcta per a parlar de coses en què s'estableixen nivells o graus (*a nivell del mar*, *a nivell de la troposfera*, etc.). En sentit figurat, la substituïm per expressions com *pel que fa a*, *en l'àmbit de*, *en el terreny de*, *en el camp de*, *en l'escala de*, segons el context.

\*\* A nivell de contingut és un examen fluix.

Pel que fa al contingut, és un examen fluix.

En canvi, substituïm l'expressió **\*\*a nivell** + ADJECTIU, que també és incorrecta, per l'adjectiu tot sol, per l'adverbi corresponent o per l'expressió *des del punt de vista* + ADJECTIU, segons el context.

\*\* És el fet més important a nivell històric.

És el fet històric més important.

\*\* A nivell tècnic, és una obra extraordinària.

Tècnicament, és una obra extraordinària.

Des del punt de vista tècnic, és una obra extraordinària.

**6.92** Substituïm la locució preposicional *\*a través de*, en sentit figurat, per les expressions *per mitjà de*, *servint-se de* o una altra d'equivalent. Sí que la fem servir quan té sentit literal ('anant d'un costat a l'altre de').

\* Ho he sabut a través d'en Marc.

Ho he sabut per mitjà d'en Marc.

La llum passava a través dels vidres.

**6.93** La locució **\*\*en base a** és incorrecta. Fem servir altres expressions com ara: *sobre la base de*, *segons*, *considerant*, *basant-se en*, *a partir de*, *d'acord amb* o *tenint en compte*.

\*\* Exposeu les diferències principals pel que fa a la situació de la dona entre els països desenvolupats i els països en via de desenvolupament en base a l'esquema següent:

Exposeu les diferències principals pel que fa a la situació de la dona entre els països desenvolupats i els països en via de desenvolupament d'acord amb l'esquema següent:

Exposeu les diferències principals pel que fa a la situació de la dona entre els països desenvolupats i els països en via de desenvolupament tenint en compte l'esquema següent:

La locució **\*\*en base a** també és incorrecta en espanyol. Les locucions correctes en aquesta llengua són: *sobre la base de*, *en funció de*, *basándose en*, *a partir de*, *de acuerdo con*, *según*, etcètera.

\*\* El precio se calcula en base a cuántos pasajeros lleve el autobús.

El precio se calcula en función de cuántos pasajeros lleve el autobús.

En espanyol, la forma **\*\*en funció a** és incorrecta quan equival a 'según', 'dependiendo de'.

**6.94** En català, la construcció **\*\*a base de** + INFINITIU no té el sentit d'insistència. Són bones amb aquest sentit les construccions *a còpia de* + INFINITIU i *a força de* + INFINITIU (GIEC, § 19.9.3.5c).

\*\* La impressora 3D fabrica la figura massissa a base d'anar dipositant capes horitzontals de PLA.

La impressora 3D fabrica la figura massissa a còpia d'anar dipositant capes horitzontals de PLA.

**6.95** És preferible fer servir la locució *a conseqüència de* sense l'adverbi *com* al davant.

\* Com a conseqüència del moviment sísmic, una sèrie d'onades de dos metres van escombrar la costa sud.

A conseqüència del moviment sísmic, una sèrie d'onades de dos metres van escombrar la costa sud.

**6.96** D'acord amb la gramàtica normativa del 2016 (GIEC, § 19.9.3.5i), podem utilitzar les locucions *amb referència a* i *en referència a*, entre altres, per a delimitar el tema sobre el qual parlen els adjunts introduïts amb aquestes locucions.

Exposeu les diferències principals amb referència a la situació de la dona...

Exposeu les diferències principals en referència a la situació de la dona...

**6.97** El mot *via* de la locució *en via de* s'escriu en singular.

[català] \*\* països en vies de desenvolupament

països en via de desenvolupament

[espanyol] países en vías de desarrollo

**6.98** La construcció partitiva *d'altres* existeix des del català antic. Entenent el pronom *altres* com el conjunt o el tot, la preposició *de* faria la funció de restringir-ne el significat de manera que s'entengui que parlem solament d'una part dels altres', i no de 'tots els altres'.

Per la seva banda, en la construcció *entre [d']altres*, la preposició *de* partitiva és opcional, però la reservem per als casos en què no s'explicita el nom.

Entre altres, [...]

Entre d'altres, [...]

Entre altres de semblants, [...]

Entre molts altres de semblants, [...]

Entre molts d'altres de semblants, [...]

\* Els punts suspensius tenen entre d'altres funcions, les d'indicar que una frase és inacabada i que una enumeració no és tancada.

Els punts suspensius tenen entre altres funcions, les d'indicar que una frase és inacabada i que una enumeració no és tancada.

\* Aquesta empresa té entre moltes d'altres característiques, la fabricació de productes de qualitat.

Aquesta empresa té entre moltes altres característiques, la fabricació de productes de qualitat.



**6.99** En català són acceptables certs casos de contacte de preposicions febles amb preposicions fortes, si bé de vegades se n'abusa. Aquest és el cas de la preposició *entre*, que en certs casos pot anar precedida directament de les preposicions *de* o *per*.

En primer lloc, cal tenir en compte que la preposició *entre* pot introduir els tipus de sintagmes següents:

- Sintagmes adverbials que fan la funció de complement circumstancial i que denoten nocions com lloc, suma, col·laboració, acumulació, etcètera.

Li agrada passejar-se **entre la gent**.

**Entre tots dos** teníem una seixantena d'euros.

- Sintagmes adverbials que denoten un conjunt de coses, en què la preposició *entre* té valor partitiu.

**Entre els primers** hi ha la major part dels noms masculins.

Però els següents, **entre altres**, difereixen de la norma.

- Sintagmes seleccionats pel verb que denoten elements d'un conjunt, amb verbs com *col·locar*, *intercalar*, *desar*, *posar*, etc.; *passar un temps*, *viure*, etc.; *passar*, *anar*, etc.; opcions, amb verbs com *triar*, *decidir-se*, etc.; rangs, amb *calcular-se*, *preveure*, etc.; distribució, amb *repartir-se*, *dividir-se*, etcètera.

**Intercalem** una coma **entre l'antecedent i la subordinada explicativa**.

Això, **posa-ho** **entre parèntesis**.

El cost total **es calcula** **entre dos i tres milions d'euros**.

La població **es dividia** **entre demòcrates i autoritaris** a parts iguals.

- Sintagmes nominals que complementen noms com *distinció*, *divergència*, *separació*, etc.; *connexió*, *relació*, *semblança*, etc.; *partit*, *competició*, etc.; *tria*, *opció*, etcètera.

La **diferència** **entre aleshores i a les hores**.

La **distància** **entre el punt a i el punt b**.

La **semblança** **entre pare i fill era extraordinària**.

L'**opció** **entre dues grafies**.

- Sintagmes de valor adjectival.

Un somriure **entre irònic i afalagat**.

- Sintagmes que introdueixen el divisor d'una operació matemàtica.

Quant fa cinquanta **entre tres**?

Quan es produeix el contacte entre les preposicions *de* + *entre*, convé tenir en compte que aquesta confluència prové de diverses formulacions sintàctiques.

a) Tenim els casos en què la preposició *de* introdueix un complement del nom.

Les cendres de l'escalfapanxes

Les cendres d'entre les barres interiors

Quan el sintagma preposicional denota un interval, el contacte entre preposicions *de* i *entre* és correcte, excepte darrere de noms deverbals:

Joves d'entre divuit i trenta-cinc anys. (= Joves que tenen entre divuit i trenta-cinc anys.)

Joves de divuit a trenta-cinc anys.

Els paquets d'entre quaranta i seixanta quilos els deixarem aquí. (= Els paquets que pesen entre quaranta i seixanta quilos els deixarem aquí.)

Un període d'entre un dia i quatre mesos / d'un dia a quatre mesos. (= Un període que comprèn entre un dia i quatre mesos.)

Una multa d'entre cinquanta i sis-cents euros.

Escriviu un text d'entre 50 i 70 paraules.

\* Escriviu un text que tingui una extensió d'entre 50 i 70 paraules.

Escriviu un text que tingui una extensió entre 50 i 70 paraules.

b) Com a complement de règim, tenim els casos en què la preposició *de* introdueix el complement de verbs de pas o de trànsit que regeixen un complement de procedència o d'origen com *sortir*, *treure*, *escórrer-se*, *ressuscitar*, etcètera.

Va sortir d'entre les flames.

D'entre les plomes sortí un pollet i piulà.

Treu la pilota d'entre els esbarzers.

Crist ha ressuscitat d'entre els morts.

c) Com a complement preposicional, tenim els casos en què la preposició *de* introdueix el complement de verbs de selecció, els quals regeixen un complement que denota un conjunt genèric, com ESCOLLIR [un element [d'un conjunt]]; TRIAR [un element [d'un conjunt]], etc.

**Escolliu** una pregunta d'entre les diverses possibilitats.

\* **Escolliu** una pregunta de les diverses possibilitats.

Cal anar en compte amb els casos en què l'ús de la preposició *entre* és abusiu.

\* Trieu un tema d'entre els dos que us proposem tot seguit. (= \*\* Trieu-ne **un d'entre els dos**.)

\* Trieu un tema entre els dos que us proposem tot seguit. (= \*\* Trieu-ne **un entre els dos**.)

Trieu un tema **dels dos** que us proposem tot seguit. (= Trieu-ne **un dels dos**.)

\* Algú **d'entre el públic** no para d'estossegar. (Aquest *algú* forma part del públic.)

Algú **del públic** no para d'estossegar.

En altres casos, és abusiu l'ús de la preposició *de*, perquè no és regida. Per exemple, en oracions amb el verb *haver-hi*.

\* **D'entre les coses** més extraordinàries que recordo, hi ha els de dos testimonis jurats.

**Entre les coses** més extraordinàries que recordo, hi ha els de dos testimonis jurats.

\* Calculeu la distància [que hi ha] **d'entre els dos punts**. (La preposició *de* aquí no és cap complement nominal.)

Calculeu la distància [que hi ha] **d'un punt a l'altre**.

Calculeu la distància [que hi ha] **entre els dos punts**.

D'altra banda, el contacte de les preposicions *per + entre* és genuí quan aporta un matís semàntic propi. Altrament, val més deixar-hi una sola preposició. En la pràctica, sembla que les construccions bones són les fetes amb verbs com *veure* i *mirar*.

Devia haver-la vista **per entre** les cortines.

**Per entre** les branques es veia el cel gairebé blanc.

Vaig veure la lluna allà fora **per entre** un reixat de barnilles.

Amb verbs com *passar*, *caminar*, *baixar*, *treure*, etc. o bé *ficar*, *dur*, etc., no és necessària la combinació.

L'aire que passa **per** la pineda.

L'aire que passa **entre** els pins.

\* L'aire que passa **per entre** els pins.

\* Passant la mà **per entre** els barrots.

\* Ella s'esmuny **per entre** la gent evitant obstacles i defugint topades.

\* Quan reia treia la llengua **per entre** les dents.

Baixaren per les roques **entre** ginesteres.

L'hi havien hagut de treure ficant-li sabó **entre** el dit i l'anell.

Duia un brot de menta **entre** les dents.

**6.100** En català, l'expressió de la freqüència (no delimitada) es pot fer mitjançant la preposició *per*, mitjançant la preposició *a* o bé directament, sense preposició, segons el cas (GIEC, § 31.3.2e-f).

— Davant de mot sense determinant ferm servir *per*.

El cotxe anava a 200 km .

— Davant de mot introduït amb l'article definit fem servir la preposició *a* amb els mots *dia*, *hora*, *setmana*, *mes* i *any*.

Camina mitja hora .

— Davant dels mots *hora*, *setmana* i *any* introduïts amb l'article definit també és possible la construcció sense preposició.

Faig revisar la moto dues vegades .

— Davant d'altres mots introduïts amb l'article definit és preferible el quantificador *cada*.

Ens trobem un cop .

## Locucions conjuntives i altres nexes oracionals

**6.101** La seqüència *\*tal que* sovint és innecessària.

\* Calculeu un nombre  la meitat i les dues tercers parts del nombre sumin 49.

Calculeu un nombre  la meitat i les dues tercers parts del nombre sumin 49.

Quin nombre  la meitat i les dues tercers parts d'aquest sumen 49?

En espanyol tampoc no és cap mostra de registre gaire culte.

**6.102** Per a indicar igualtat, utilitzem locucions com ara *de la mateixa manera que* o *igual que* en comptes de *\*\*a l'igual que*.

\*\*  aquestes dues artistes llatinoamericanes...

aquestes dues artistes llatinoamericanes...

aquestes dues artistes llatinoamericanes...

**6.103** Per a introduir un exemple o més d'un, fem servir la locució *com ara* o l'adverbi *com* en comptes de *\*tal com*.

\* L'exercici aeròbic no gaire intens,  caminar de pressa una mitja hora al dia, ajuda a eliminar greixos emmagatzemats.

L'exercici aeròbic no gaire intens,  caminar de pressa una mitja hora al dia, ajuda a eliminar greixos emmagatzemats.

**6.104** La locució conjuntiva *en [el] cas que* té l'equivalent espanyol *en [el] caso de que*. Segons el *Diccionario panhispánico de dudas* (2a ed., Madrid, Santillana, 2005), no s'ha d'ometre la preposició *de* d'aquesta locució (\*\**en [el] caso que*).

[català] El decret estableix l'expropiació temporal d'un habitatge en [el] cas que s'hagin de desallotjar ciutadans.

[espanyol] \*\* El decreto establece la expropiación temporal de una vivienda en [el] caso que vayan a ser desalojados ciudadanos.

El decreto establece la expropiación temporal de una vivienda en [el] caso de que vayan a ser desalojados ciudadanos.

Cal recordar que en espanyol tampoc no se suprimeix la preposició *de* en construccions com ara *a pesar de que*, *a fin de que* i *a condició de que*.

**6.105** La gramàtica normativa del 2016 fa servir i dona per bones una sèrie de locucions que abans es consideraven incorrectes. A les proves de les PAU, com a criteri d'estil, continuarem corregint aquestes locucions en els enunciats de les proves, però no ho farem en els textos de suport d'un autor/a.

<i>Forma preferent en els enunciats</i>	<i>Forma acceptada en els textos de suport</i>
a aquest respecte	al respecte
a mitjan	a mitjans de
això no obstant, no obstant això	no obstant
amb vista a	de cara a
atès que	donat que
d'aquí a un mes	d'aquí un mes
degut al fet	degut a



## 7 CRITERIS DE REDACCIÓ DE LES PROVES (V): QÜESTIONS ORTOTIPOGRÀFIQUES

### Tipus de lletra

- 7.1** Les instruccions i els apunts generals s'han de compondre en negreta i en un cos més petit que el text general.

**Contesteu les preguntes 1, 2, 3, i la 4 i la 5 d'UNA de les dues opcions (A o B). En cap cas no podeu fer un exercici de l'opció A i un altre de l'opció B.**

- 7.2** En la disposició dels nivells d'ordre, el primer nivell s'escriu amb lletres i els altres nivells, amb xifres aràbigues, és a dir: opció «A > 1», i no «A > a».

- 7.3** Dins un mateix exercici, escrivim el text enunciatiu de les opcions en rodona. Només escrivim en negreta l'expressió «**Opció A**» i, si escau, el punt que hi ha al darrere.

- 7.4** Per a recalcar una dada o una instrucció, podem fer servir les majúscules (sense negreta ni cursiva) i també les minúscules en negreta. Evidentment, l'ús d'aquest recurs ha de ser coherent en una mateixa prova o sèrie de proves.

Contesteu UNA de les preguntes.



Poseu **un** exemple de factor extrínsec.

**Contesteu les preguntes 1, 2, 3, i la 4 i la 5 d'UNA de les dues opcions (A o B). En cap cas no podeu fer un exercici de l'opció A i un altre de l'opció B.**

Si dins un exercici cal triar només una part dels termes que s'han de comentar, el nombre s'ha de posar en caixa alta també.

Definiu breument **DOS** dels termes següents...

- 7.5** Quan és especialment rellevant destacar la negació d'una frase en l'enunciat d'una qüestió, podem escriure l'adverbi *no* en negreta i en majúscula.

Només un dels personatges següents **NO** va ser seduït per...

- 7.6** Hi ha enunciats que donen informació addicional en un apartat especial, normalment amb les paraules «NOTA», «DADES», «FONT», «TEMA», «EXERCICI», «IMATGE» o «ANNEX», seguides de dos punts, que va sota l'enunciat principal (sota l'especificació de la puntuació de l'exercici), tret que la informació facilitada faci referència exclusivament a un dels apartats de què pot constar la qüestió, cas en què va sota l'enunciat de l'apartat (també sota l'especificació de la puntuació de l'exercici, si n'hi ha). Escrivim aquestes paraules en versaleta amb la inicial en majúscula i la informació que ve després ha de començar amb majúscula i acabar amb punt.

**NOTA:** Les coordenades s'expressen en metres.

**DADA:** Velocitat de la llum = 300 000 km/s.

**DADES:** Projeccions de la base triangular...

**TEMA:** Axonometria.

**FONT:** Programa de Nacions Unides per al Desenvolupament (PNUD).

**EXERCICI:** Interpreteu el sòlid representat en planta i alçat...

El cos de lletra d'aquestes informacions addicionals és el mateix que el de l'enunciat.

- 3.3. Quin és el termini de recuperació (*payback*) de les dues alternatives? Si s'aplica aquest criteri estàtic, quina alternativa seria la més recomanable? Expliqueu raonadament la resposta.

**NOTA:** Per al càlcul, podeu considerar anys de 360 dies i mesos de 30 dies.  
[0,4 punts]

**7.7** Les majúscules s'accentuen gràficament com les minúscules en els mateixos casos.

[català] L'heroi vivia a l'**A**tica...

[espanyol] El héroe vivía en el **A**tica...

[francès] **E**teins le chauffage. **A** bientôt.

**7.8** Els títols dels temes que s'han de desenvolupar han d'anar en cursiva i amb la inicial absoluta en majúscula.

Desenvolueu el tema següent: *La doctrina de l'Estat de Hobbes*.

**7.9** D'acord amb les normes del *Codi Internacional de Nomenclatura Zoològica* publicat per la Unió Internacional de Ciències Biològiques, denominem una espècie mitjançant dos noms (en llatí o grec), seguint la seqüència que formen el nom genèric (amb majúscula inicial i en cursiva) i el nom específic (en minúscula i cursiva): *Genus species*. Si el tàxon fa referència a una subespècie, consta de tres noms: *Genus species subspecies*. Si es tracta, però, d'un subgènere, el nom científic del subgènere es tanca entre parèntesis: *Genus (Subgenus) species* o *Genus (Subgenus) species subspecies*.

Una nova espècie d'homínid, l'*Homo floresiensis*, aparegué...

El mosquit tigre (*Aedes albopictus*) és originari de...

Si hi ha abreviatures en els tàxons, les escrivim en rodona: «var.», «sp.» o «ssp.».

L'alfals bord (*Medicago sativa* **ssp.** *falcata*) és una planta de flors grogues i fruit falcat que es fa espontàniament als marges i herbassars.

Les denominacions dels tàxons de rang superior al de l'espècie consten d'un sol nom i es componen en rodona i amb la inicial en majúscula si són escrites en llatí o grec («Genus», «Familia», «Ordo», «Classis», «Phylum», etc.), i en rodona, i totalment en minúscula si són



escrites en català («gènere», «família», «ordre», «classe», «filum», etc.) o espanyol («género», «familia», «orden», «clase», «filum», etc.).

El filum dels **aquíífecs** (**Aquificae**) són uns bastonets o filaments gramnegatius, sense espores i termòfils.

Els **fusobacteris** o **Fusobacteria** són el filum que té com a gènere representatiu el *Fusobacterium* spp.

Notem que quan esmentem per primer cop un tàxon, cal que ho fem amb els components totalment desenvolupats (p. ex., *Aedes aegypti* —un mosquit—); quan tornem, però, a esmentar el tàxon en el text en podem abreujar el primer component (p. ex., *A. aegypti*) o els primers components (p. ex., *A. a. aegypti* per la designació de la subespècie *Aedes aegypti aegypti*).

### 7.10 Escriuim en cursiva els mots que tenen un ús metalingüístic.

Definiu el terme **catalitzador**.

### 7.11 Les acotacions dels diàlegs s'escriuen en cursiva. Si van emmarcades amb parèntesis, aquests també van en cursiva, perquè no formen part del text. Com que les acotacions van en cursiva, el text del diàleg, que és en rodona, no necessita cometes.

\*\* 3. **(On the phone)** “Can I speak to Johan please?”

3. **(On the phone)** Can I speak to Johan please?



## Símbols i fórmules

### 7.12 Els criteris i les normes següents segueixen els documents que citem a continuació, en què es poden trobar altres qüestions no tractades aquí, en relació amb l'escriptura de símbols, fórmules, unitats i magnituds.

UNIÓ INTERNACIONAL DE QUÍMICA PURA I APLICADA (IUPAC).  
*Magnituds, unitats i símbols en química física* [en línia]. 2a ed., corr.  
Barcelona: Institut d'Estudis Catalans, 2008.  
<<http://publicacions.iec.cat/repository/pdf/00000049/00000040.PDF>>.

La tercera edició en anglès d'aquesta obra —provisional— és de l'any 2007 i només està disponible en línia:

INTERNATIONAL UNION OF PURE AND APPLIED CHEMISTRY (IUPAC).  
*Quantities, units and symbols in Physical Chemistry* [en línia]. 3a ed., 2a reimpr.  
Cambridge: IUPAC, 2007.  
<<http://media.iupac.org/publications/books/gbook/IUPAC-GB3-2ndPrinting-Online-22apr2011.pdf>>.

BUREAU INTERNATIONAL DES POIDS ET MESURES.  
*Le Système international d'unités (SI)* [en línia]. 8a ed., 2006.  
<[http://www.bipm.org/utis/common/pdf/si\\_brochure\\_8.pdf](http://www.bipm.org/utis/common/pdf/si_brochure_8.pdf)>.

*La simbologia i la formulació en els textos científics* [en línia], versió 5 bis, 26 juny 2017, dins l'espai web *Crítèria*  
<[http://criteria.espais.iec.cat/files/2017/06/3-2-1\\_Simbologia-i-formulaci%C3%B3-en-textos-cient%C3%ADfics\\_05-bis.pdf](http://criteria.espais.iec.cat/files/2017/06/3-2-1_Simbologia-i-formulaci%C3%B3-en-textos-cient%C3%ADfics_05-bis.pdf)>.

**7.13** Els professors redactors han d'escriure les fórmules amb un editor d'equacions, com ara el de MS Word®; perquè, si han estat creades amb un format d'imatge, no es poden corregir.

**7.14** El signe igual (=) fa una mica més de 2 mm. Per tant, si el signe menys arriba als 2 mm, ja n'hi ha prou. No ha de ser, però, tan llarg com el guió llarg dels incisos, que fa gairebé 4,5 mm.

$$3 - 1 = 2$$

Grup B, dieta mediterrània enriquida amb fruita seca —nous— (30 g per dia).

**7.15** Els símbols dels operadors matemàtics (+, =, :, ×, ∑, etc.) es componen en rodona.

$$2 + 3 = 5$$

**7.16** Els símbols de magnituds i els termes algebrics en els textos científics i en les fórmules que s'hi utilitzen s'escriuen, habitualment, en minúscula i en cursiva i cal que els comprovem sistemàticament. Se n'exceptuen els símbols dels elements químics i els de les unitats de mesurament, que escrivim en rodona.

[àlgebra]  $C(q) = \frac{q^3}{100} + 4q + 20$

però,



**7.17** Els superíndexs i els subíndexs han de ser proporcionats respecte al cos del text, i no massa grossos.

$$** y = 4x - x^{\overset{2}{\square}}$$

$$y = 4x - x^{\underset{\square}{2}}$$

**7.18** Entre la quantitat i el símbol que la segueix hi va un espai fi. També en el cas dels percentatges. Per a compondre'l en MS Word®, seleccionem la pestanya «Inserció», fem un clic damunt «Símbol» i després damunt «Més símbols...», seleccionem la pestanya «Caràcters especials» i fem dos clics en «1/4 espai llarg».

$$425\ \text{m}$$

$$33\ \%$$

$$65\ \text{‰}$$

- 7.19** També cal deixar un espai fi a banda i banda dels símbols dels operadors matemàtics (+, =, :, ×, etc.).

$$2 + 3 =$$

$$10 - 4 = 6$$

Cal tenir present, però, que en les operacions amb funcions, si a continuació de la funció hi ha un parèntesi o un claudàtor, no deixem espai entremig.

$$v(x, t) = (8 \text{ cm}) \cos[(60 \text{ rad/s})t + (0,5 \text{ rad/m})x]$$

- 7.20** Les fórmules matemàtiques, físiques i químiques en paràgraf a part han d'anar centrades i no cal que portin punt al final. El paràgraf de text que segueix aquesta fórmula no porta la primera línia sagnada.

1. Considereu la funció següent:

$$f(x) = \frac{3x - 1}{x + 2}$$

Calculeu el valor de la funció per a  $x = 7$ .

- 7.21** Si hi ha dues o més línies de fórmules, se centra tot el bloc, però les diverses fórmules s'alineen generalment per un signe operacional concret (generalment, un igual o una fletxa) i se centra tot el bloc respecte dels marges de la caixa de text.

$$x = a + b$$

$$y = c - 2b$$

$$z = 3a - 1$$

- 7.22** Els subíndexs de les magnituds fisicoquímiques relacionades amb la constant d'equilibri de reaccions químiques poden anar en cursiva o en rodona, segons que representin magnituds o no, respectivament. Si no es tracta de cap de les que figuren en la taula 65 (§ 9.208), cal que ho comprovem sistemàticament en alguna obra de referència.

$K_a$ ,  $K_{sp}$  (també és admissible  $K_{ps}$ ); però  $K_c$ ,  $K_p$ ,  $K_m$ ,  $K_f$

- 7.23** Els subíndexs descriptius s'escriuen en rodona i en català o en espanyol, segons la versió. Si el terme és llarg es pot abreujar, però no es posa cap punt al final de l'abreviació.

[català]	$E_{\text{motor}}$	'energia del motor'
	$E_{\text{elèctr}}$	'energia elèctrica'
	* $E_{\text{dis}}$	'energia dissipada'
	$E_{\text{diss}}$	'energia dissipada'

[espanyol]  $E_{\text{elèctr}}$  'energía eléctrica'

$E_{\text{dis}}$  'energía disipada'

Generalment, però, és preferible desenvolupar el subíndex descriptiu:

$R_t, R_{\text{total}}$  'resistència total'

Cal tenir en compte que els subíndexs *max* i *min* són símbols i, per tant, en un símbol com  $V_{\text{max}}$  o  $V_{\text{min}}$ , *max* i *min* no s'han d'accentuar ni en català ni en espanyol.

**7.24** Només cal unificar la disposició diferent dels nombres trencats si es troben en el mateix context (en text seguit o en una fórmula). Ara bé, les unitats fraccionàries, com «m/s», s'han de compondre sempre així, i no amb el numerador damunt el denominador en dues línies diferents (vegeu també el § 9.191 per als trencats de les reaccions químiques).

$$* \quad c = 3 \times 10^8 \frac{\text{m}}{\text{s}}$$

$$c = 3 \times 10^8 \frac{\text{m}}{\text{s}}$$

**7.25** Per a indicar una quantitat en forma de percentatge és preferible no fer servir l'article indefinit *un* si la quantitat supera el 50 % del total a què fa referència: a partir del 51 % es pot determinar amb l'article *el*, ja que només n'hi pot haver un d'aquesta magnitud dins el total.

\* Les vendes van augmentar d'un 60 %, aproximadament.

Les vendes van augmentar d'el 60 %, aproximadament.

**7.26** Escrivim el símbol de grau sexagesimal (°) enganxat al símbol de l'escala de temperatura corresponent (°C, °F o °R, posem per cas) i el separem de la xifra mitjançant un espai fi: 23 °C. En el cas que no aparegui acompanyat del símbol de l'escala, s'escriu enganxat a la xifra precedent:

Dibuixeu un triangle que tingui un costat de 70 mm, que l'angle oposat a aquest costat sigui de 45°, i que tingui una altura de 60 mm.

**7.27** El *kelvin* és la unitat de temperatura termodinàmica i es representa mitjançant una lletra ca majúscula (K) sense el símbol del grau (°), i tampoc no s'anomena «grau».

...a una temperatura de 298 K, és a dir, 77 °F.

\*\* Doneu el resultat en graus Kelvin.

Doneu el resultat en kelvins.

**7.28** Els ions es poden representar numèricament amb el signe (+ o –) al davant o al darrere, però cal ser coherent en el mateix fascicle.



- 7.29** En les fórmules químiques, els subíndexs literals van en cursiva perquè representen una variable.

$\text{NO}_x$  (òxid de nitrogen)

- 7.30** El símbol de *molar* és una M en versaleta, el de *formal* és una F en versaleta i el de *normal* és una N en versaleta.

Preparem una solució 0,045  $\text{M}$  de HCl.

- 7.31** Tot i que els símbols internacionals de massa i de radi són  $m$  i  $r$ , respectivament, quan es tracta de la massa i el radi terrestres hi ha la tradició tipogràfica d'escriure aquests símbols en majúscula seguits del subíndex  $T$ . Així, per exemple, la fórmula general de la força gravitatòria que exerceix una massa damunt una altra es representa:

$$F = G \frac{m_1 m_2}{r^2}$$

( $G$  és la constant de gravitació newtoniana i equival a  $6,674\ 28(67) \times 10^{-11} \text{ m}^3 \text{ kg}^{-1} \text{ s}^{-2}$ ). Quan la primera massa és la de la Terra i el radi es correspon amb el radi de la Terra (és a dir, que la segona massa es troba damunt la superfície de la Terra), aleshores s'acostuma a representar de la manera següent:

$$F = G \frac{M_T m}{R_T^2}$$

Quan els símbols de la massa de la Terra i del radi no estan dins una fórmula, es poden escriure també  $M_{\text{Terra}}$  i  $R_{\text{Terra}}$ .

$$M_{\text{Terra}} = 5,98 \times 10^{24} \text{ kg}$$

$$R_{\text{Terra}} = 6,37 \times 10^6 \text{ m}$$

En el cas que les dues masses pertanyin a cossos celestes, és preferible posar tots dos símbols en majúscula i afegir-hi el subíndex de la inicial del nom o el nom sencer de cada cos.

$$F = G \frac{M_T M_L}{r^2}$$

$$M_{\text{Terra}} = 5,98 \times 10^{24} \text{ kg}$$

$$M_{\text{Lluna}} = 7,35 \times 10^{22} \text{ kg}$$

$$r = 384,4 \times 10^6 \text{ m}$$

- 7.32** Les lletres que s'empren per a designar angles, sovint manllevades de l'alfabet grec, s'escriuen en cursiva.

$\cos \alpha$

l'angle  $\alpha$

**7.33** No apostrofem l'article definit ni la preposició *de* davant cap símbol (vegeu també l'epígraf 9.204).

El  $\text{OF}_2$  és un compost de fluor

En aquesta reacció es desprenen 3 L de  $\text{O}_2$ .

El segment va de la A fins a la B.

**7.34** En les proves de ciències fem servir la forma *kilogram* desenvolupada (i no *\*quilogram*) i la forma *kilòmetre* (i no *\*quilòmetre*). Els símbols «kg» i «km» es fan servir quan són precedits d'una quantitat escrita amb xifres.

\* ...per cada kg

per cada kilogram

una massa de 10 kg

per cada kilòmetre recorregut...

**7.35** Els milers i els milions s'indiquen amb un punt en les proves d'humanitats i ciències socials (concretament, en les assignatures d'economia de l'empresa, geografia, matemàtiques aplicades a les ciències socials i estadística; cf. § 9.73, § 9.106, § 9.165 i § 10.10), i sense punt en les proves de ciències i tecnologia. En totes les proves de ciències, els milers i els milions s'indiquen deixant un espai fi (cf. § 7.18), i no un punt, tant en català com en espanyol.



3.403 m (en les proves d'humanitats i ciències socials)

3 403 m (en les proves de ciències i tecnologia)

**7.36** En la notació sexagesimal s'han de fer servir les cometes rectes una mica inclinades cap a la dreta per la part de dalt.

\*\*  $30^\circ 33'44''$

$30^\circ 33'44''$

**7.37** En les fórmules, l'operació matemàtica de producte es pot representar de diverses maneres: sense espai, mitjançant un espai fi, mitjançant un punt volat (·) entre espais fins o bé mitjançant una aspa o creu (×) del cos de lletra corresponent entre espais fins.

Seguint les recomanacions del sistema internacional (SI), quan multipliquem el valor de les magnituds (*a*, *b*, *c*, etc.) convé de fer servir un operador de multiplicació (×) o els parèntesis (o els claudàtors), però no el punt volat (·). (V. *Le Système international d'unités - The International System of Units*, 8a. ed., 2006, § 5.3.6). Nosaltres, però, representem preferentment sense espai el producte de magnituds físiques (vegeu l'epígraf 9.91 per a conèixer les altres formes acceptades d'escriure el producte de les magnituds físiques.)

*ab*

Utilitzem preferentment l'espai fi per a indicar el producte d'unitats. Notem que cal deixar un espai fi entre els símbols d'unitats diferents. (V. l'epígraf 9.94 per a conèixer les altres formes acceptades d'escriure el producte d'unitats).

el símbol del kilowatt hora és kW h

$$R = 8,31 \text{ J K}^{-1} \text{ mol}^{-1}$$

Representem preferentment mitjançant un punt volat ( $\cdot$ ), entre espais fins, el producte d'una incògnita per un nombre, per evitar que el contacte entre la incògnita ( $x$ ) i el signe de multiplicar ( $\times$ ) pugui ser confusionari.

$$[(+1) \times 2] + (x \cdot 1) = 0$$

Finalment, segons la recomanació de l'SI, quan multipliquem simplement quantitats o nombres, convé de fer servir únicament l'aspa ( $\times$ ) com a operador de multiplicació. (V. *Le Système international d'unités - The International System of Units* (8a. ed., 2006), § 5.3.6). Així, doncs, indicarem preferentment mitjançant una aspa o creu ( $\times$ ), entre espais fins, el producte de nombres, especialment en les potències de base 10.

$$** 25 \cdot 60,5$$

$$25 \times 60,5$$

$$3 \times 9$$

$$6,022 \times 10^{23}$$



## Signes de puntuació i altres signes ortogràfics

**7.38** No fem servir signes inicials d'entonació ( $\grave{}$ ,  $\acute{}$ ), ja que no són normatius. Emprem només els signes d'entonació de tancament.

\*\*  $\grave{}$ Quines són les característiques principals d'aquesta tendència?

Quines són les característiques principals d'aquesta tendència?

En els textos de suport, especialment en les matèries de llengua, podem deixar els signes inicials d'entonació si el professor/a ho vol d'aquesta manera. En espanyol, en canvi, s'han de fer servir els signes inicials i els finals.

**7.39** Els punts suspensius (...) han de ser el signe tipogràfic format per un glif únic ('imatge d'un signe tipogràfic que constitueix una unitat gràfica, que pot equivaler a un caràcter, a diversos caràcters o a part d'un caràcter'), i no tres punts seguits.

\*\* Un, dos, tres...

Un, dos, tres...

**7.40** L'omissió d'un fragment en una citació textual (que s'indica amb punts suspensius entre claudàtors), si no es pot comprovar, ha de portar la puntuació forta al final si la citació continua amb una inicial en majúscula.

\* [...] el final del cicle [...] El pensament de [...].

[...] el final del cicle [...] El pensament de [...].

Si en un text objecte de comentari hi ha moltes indicacions d'omissió (tres o més) i en la referència bibliogràfica es fa constar que es tracta d'una adaptació, es poden suprimir totes aquestes indicacions d'acord amb el professor o professora.

**7.41** L'adjectiu *següent* va seguit de dos punts quan queda al final de l'enunciat només si vol dir 'que segueix immediatament'. Quan vol dir 'que es troba darrere d'un altre' va seguit de punt. Això també és vàlid per a l'adjectiu espanyol *siguiente*. Per a tenir més informació sobre la posició de l'adjectiu *següent*, vegeu l'epígraf 6.1.

[català] Contesteu les preguntes següents [Això és, les que vénen tot seguit.]

Observeu el circuit digital i responeu a les qüestions següents [Això és, les que venen després del circuit digital.]

[espanyol] Indique qué estructuras celulares llevan a cabo las siguientes funciones [

Observe atentamente el gráfico y responda a las preguntas siguientes.]

**7.42** L'incís *com a mínim* s'escriu entre comes.

\*\* Comenteu-ne dos com a mínim i no un de sol.

Comenteu-ne dos com a mínim i no un de sol.

**7.43** Tradicionalment, l'expressió *és a dir* s'escriu entre comes, però també podem ometre la segona coma si n'hi ha d'altres a prop.

L'autoritat normativa, és a dir l'Institut d'Estudis Catalans, [...].

L'autoritat normativa, és a dir l'Institut d'Estudis Catalans, [...].

**7.44** L'expressió *així doncs* es pot escriure amb coma intermèdia o sense.

Així doncs, cal especificar el resultat...

Així doncs, cal especificar el resultat...

**7.45** Procurem no abusar dels incisos; és preferible emprar frases independents.

\* Confeccioneu el balanç de la situació cal calcular-ne els beneficis.

Confeccioneu el balanç de la situació Calculeu-ne els beneficis.

**7.46** Pel que fa al català, les citacions es puntuen segons els criteris que segueixen.



En els casos en què la citació consisteix en una oració completa al començament d'un paràgraf o a continuació d'un punt, el punt de tancament es col·loca abans de les cometes de tancament i la citació comença amb majúscula (a). Aquest també és el cas d'una citació interrompuda per un incís (b).

- a) «**D**oncs bé, dèiem que els ocells *ho* fan ben diferent.» Identifiquen el referent del pronom feble *ho*.
- b) «*Vespre a la cafeteria*» de Joan Vinyoli, «ens parla de la por sinistra que pateixen les persones.»

Quan la citació apareix a l'interior del discurs i no constitueix per si sola una oració completa, el punt final va després de les cometes de tancament i la citació comença amb minúscula (c).

- c) Indiqueu l'opció que equival a «una minyona d'alguna casa bona.»

Quan la citació consisteix en una oració completa precedida de dos punts i acabada amb un punt (tant si comença amb majúscula o minúscula), són possibles dos criteris diferents:

- Podem fer prevaldre el punt de l'oració completa més interna (la citada) i posar el punt abans de les cometes de tancament.

d) Reescriuiu l'oració següent del text amb altres paraules i sense alterar-ne el sentit principal: «La vostra sublim rancunieta nyeu-nyeu prou es basquejava per difamar-la, però ella se n'escapolia com una sargantana.»
- O bé podem fer prevaldre el punt de l'oració completa més externa (la del discurs principal) i posar el punt després de les cometes de tancament (e).

e) Reescriuiu l'oració següent del text amb altres paraules i sense alterar-ne el sentit principal: «La vostra sublim rancunieta nyeu-nyeu prou es basquejava per difamar-la, però ella se n'escapolia com una sargantana.»

A les PAU, en principi, apliquem el primer criteri; però si el professor/a s'estima més seguir el segon criteri, atès que l'opció *e* és generalment acceptada, també la podem aplicar. Ara bé, hem de vigilar d'adoptar un mateix criteri per a tota la prova.

Per acabar, si al final de la citació hi ha un signe d'interrogació, un signe d'admiració o uns punts suspensius, i després es tanquen cometes, podem optar per posar el punt final més extern (*f*) o bé per ometre'l, si considerem que preval el punt de l'oració més interna (*g*).

- f) En un moment del text la protagonista pregunta als homes de Serrallonga: «No em teniu por encara?» Expliqueu a què es refereix.
- g) En un moment del text la protagonista pregunta als homes de Serrallonga: «No em teniu por encara?» Expliqueu a què es refereix.

**7.47** Pel que fa a l'espanyol, l'*Ortografía de la lengua española* (OLE; Espasa-Calpe, 2010, § 3.4.8.3) explicita la norma de posar sempre el punt i seguit o punt final darrere les cometes de tancament en les citacions, «independientemente de que el texto entrecomillado abarque todo el enunciado o solo parte de él».

«No está el horno para bollos.» Con estas palabras zanjó la discusión y se marchó.

I també prescriu el contacte de tres elements, en què no s'estalvia el punt i seguit, que va afegit al final de tot:

«¿Dónde te crees que vas?» Esa pregunta lo detuvo en seco.

«Si pudiera decirle lo que pienso realmente...». A Pedro no le resultaba fácil hablar con sinceridad.

Posa èmfasi especial en els contactes d'un element parentètic de tancament (un parèntesi, un claudàtor, unes cometes o un guió llarg) amb el punt i seguit, tot advertint: «Nunca debe escribirse un punto de cierre de enunciado delante de un signo de cierre de comillas, paréntesis, corchetes o rayas» (OLE, § 3.4.1.3.2).

Dijo: «Tú y yo hemos terminado». Tras estas palabras se marchó dando un portazo. (Creo que estaba muy enfadada. No me extraña). En la calle le esperaba Emilio —un buen amigo—. Este, al verla llegar, sonrió.

**7.48** En les proves de llengües altres que el català o l'espanyol (que s'anomenen específicament «llengua estrangera»), hem de tenir en compte els detalls següents:

a) La forma de les cometes.

[en els textos en alemany] „Das ist alles nicht optimal“

[en els textos en anglès] “Of course”

[en els textos en francès] «ses droits»  
(amb espai fi a l'interior del fragment emmarcat per les cometes)

[en els textos en italià] «Difficile non collegare automaticamente questi dati»

[en els textos en portuguès] “É melhor ser alegre”

b) La datació de les publicacions en les referències bibliogràfiques.

[en els textos en alemany] *Ostdeutsche Zeitung* (15. April 2006)

[en els textos en anglès] Text adapted from an article by  
Alex WILLIAMS. *The New York Times* (October 15, 2006)

[en els textos en francès] D'après *Le Figaro Magazine* (26 septembre 2009)

c) L'ús del guió llarg en els incisos.

En francès, en alemany, en italià i en portuguès, el guió llarg dels incisos s'escriu amb espai a banda i banda. En anglès, s'escriu sense cap espai davant ni darrere.

[en els textos en francès] J'essaie d'éviter de penser à ça — surtout que j'entends parler tous les jours du chômage.

[en els textos en alemany] Ferienwohnung im Schwarzwald — und alle haben dafür schliesslich eine Menge Geld bezahlt.

[en els textos en italià] Ma vi erano anche decine di guanti da chirurgo — che potevano servire ai killer per non lasciare impronte sulle armi — e poi numerosi proiettili.

[en els textos en portuguès] [...] cujos olhos — grandes e rasgados — são os seus [...]

[en els textos en anglès] There are common expectations of how a teenage boy will talk and act—especially a black teenage boy.

Surprise came when the results of the OECD's international maths, science and reading tests—the 2009 PISA tests—were published.

#### d) Els espais deixats abans dels signes de puntuació.

En els textos en francès, es deixa un espai fi abans dels dos punts, del punt i coma i dels signes d'interrogació i d'admiració. Notem que les cometes baixes també se separen del text amb un espai fi: « guillemets francesos » (v. § 7.48.a).

[en els textos en francès] L'établissement accueille une population cosmopolite et défavorisée]: les meilleurs élèves abandonnent ce lycée. Est-ce que les professeurs du lycée étaient très exigeants avec les élèves]?

En la resta de signes (punt, punts suspensius, coma, apòstrof, cometes angleses, parèntesis, claudàtors, etc.) no es deixa cap espai.

[en els textos en francès] « Il dit : «Bonjour» »

#### e) Les citacions textuales.

En els textos en francès, en principi, les citacions han d'anar entre cometes i en rodona, però les podem deixar en cursiva i sense cometes, si els professors redactors són coherents en aquest ús.

[en els textos en francès] À cette fin, il importe de « dialoguer avec lui », de lui faire connaître « ses droits », de « le rendre acteur de son savoir ».

À cette fin, il importe de *dialoguer avec lui*, de lui faire connaître *ses droits*, de *le rendre acteur de son savoir*.

Provisionalment, però, en les proves de PAU, es mantenen les citacions alhora entre cometes i en cursiva en els textos en francès provinents de diaris.

«*Au travail, j'ai l'emploi du temps de ma fille aînée*», raconte Laëtitia, 33 ans.

Ultra les cometes, hi ha altres signes de puntuació que tenen aplicacions específiques en la composició de textos de cadascuna d'aquestes llengües i que s'han de respectar d'acord amb les normatives corresponents.

**7.49** Si en un text s'inclou una crida a una nota a peu de pàgina o a un mot d'un glossari, aquesta crida sempre va darrere del signe de puntuació, llevat que el text estigui entre parèntesis i la crida només faci referència a una part d'aquest text.

\*\* [...] a la velocitat de la llum<sup>a</sup>]

[...] a la velocitat de la llum<sup>a</sup>]

[...] a la velocidad de la luz<sup>a</sup>

[...] (o la velocitat de la llum<sup>a</sup>).

Aquesta norma, lògicament, no s'aplica als superíndexs que no són indicacions de crides. En els casos d'una xifra elevada al quadrat, d'una unitat cúbica, d'un símbol superindexat (com el de grau), etc., no podem tenir mai un signe de puntuació entremig de la xifra o unitat i el superíndex.

\*\* [...] tenen, aproximadament, un volum d'1 m<sup>3</sup>

[...] tenen, aproximadament, un volum d'1 m<sup>3</sup>.

En espanyol, d'acord amb José Martínez de Sousa (*Ortografía y ortotipografía del español actual*, 16.17.1.1.1, p. 472), s'apliquen els mateixos criteris que en català.

[...] a la velocidad de la luz<sup>a</sup>



## 8 CRITERIS DE REDACCIÓ DE LES PROVES (VI): QÜESTIONS DE DISPOSICIÓ DEL TEXT

### Aspectes generals de la disposició del text

- 8.1** Llevat de les indicacions compostes amb lletra negreta, tots els paràgrafs han de portar la primera línia entrada un quadrat i mig. En són excepció els paràgrafs que segueixen un títol o una fórmula centrats (cf. § 7.20 i § 8.34-8.35).

Expliqueu, en quinze línies com a mínim (unes cent cinquanta paraules), el tema següent: *Característiques de la ciutat romana de Tàrraco* (fundació, nom, fets històrics rellevants, monuments que s'hi conserven, urbanisme, etc.).

- 8.2** En les proves de llengua, quan formulem preguntes sobre la forma d'un mot extreta del text de suport, destaquem aquesta forma mitjançant la cursiva (ús metalingüístic):

El gerundi del verb *debatre* (que en el text apareix en la forma *debatudes*) és \_\_\_\_\_.

Un sinònim de *sobta* és:

- a) sorprèn
- b) enganya
- [...]

- 8.3** En el cas d'exercicis en què hi ha una enumeració d'elements, l'un sota l'altre, i van encapçalats per un guió llarg, és preferible eliminar el guió si pot ser confusionari; per exemple, davant de l'expressió d'enllaços químics.

- \* **b)** Anomeneu els compostos següents:

—  $\text{H}_2\text{CO}_3$   
—  $\text{AgBr}$   
—  $\text{CH}_3\text{—CH}_2\text{OH}$

- b)** Anomeneu els compostos següents:

$\text{H}_2\text{CO}_3$   
 $\text{AgBr}$   
 $\text{CH}_3\text{—CH}_2\text{OH}$

Per coherència, dins la mateixa sèrie de l'assignatura fem extensible aquest criteri a la resta d'exercicis en què els elements apareixen introduïts per un guió.

### Qüestions d'opció múltiple

- 8.4** De vegades, les preguntes es formulen mitjançant qüestionaris d'opció múltiple, és a dir, que contenen més d'una resposta possible, entre les quals els examinands n'han de triar una (o, en altres àmbits, més d'una). En català, les «preguntes de tipus test» s'anomenaven tècnicament, fins a l'any 2014, *\*preguntes d'elecció múltiple*, terme que, de fet, és un calc de l'anglès. Ara preferim les denominacions *pregunta d'opció múltiple* o *qüestió d'opció múltiple*, perquè de fet els examinands han de triar una sola resposta entre les opcions que

els són proposades, i el conjunt de preguntes o qüestions s'anomena *qüestionari d'opció múltiple*; en espanyol, en podem dir *pregunta (o cuestión) de opción múltiple* o *pregunta (o cuestión) de tipo test, cuestionario de opción múltiple* o *cuestionario de tipo test*.

**8.5** Preferiblement, el qüestionari ha d'anar precedit de les instruccions per a resoldre'l, però no cal posar cap pregunta de mostra.

**8.6** El qüestionari d'opció múltiple òptim ofereix cinc respostes possibles; d'acord amb la psicometria, no és recomanable posar-ne només quatre. Tanmateix, el Departament d'Economia i Coneixement ha decidit que aquest darrer ha de ser el nombre de respostes que han de figurar en les proves.

- 5.2.** Al cim d'una muntanya, on la pressió atmosfèrica és inferior que a nivell del mar,
- a) la temperatura d'ebullició de l'aigua és més petita que a nivell del mar.
  - b) la temperatura d'ebullició de l'aigua és més gran que a nivell del mar.
  - c) la temperatura d'ebullició de l'aigua depèn de la temperatura ambient.
  - d) la temperatura d'ebullició de l'aigua sempre és igual a 100 °C.

**8.7** Si l'enunciat forma una oració completa, separada sintàcticament de les solucions proposades, acaba amb un signe de puntuació que marca el final d'oració (un punt, un signe d'interrogació, etc.) i les solucions s'escriuen amb majúscula inicial i punt final (llevat de les dates, les abreviacions i les xifres aïllades, que s'escriuen sense majúscula inicial i no acaben mai en punt).

- 5.1.** L'acetat de plata és una sal poc soluble en aigua. Considerant que dissoldre'l és un procés endotèrmic i que l'àcid acètic és un àcid feble, quin dels canvis següents farà augmentar la solubilitat de l'acetat de plata en l'aigua?
- a) Addició d'acetat de sodi.
  - b) Addició d'àcid nítric.
  - c) Addició d'acetat de plata.
  - d) Disminució de la temperatura.
- 5.** Una biga és un element horitzontal de l'estructura d'un edifici que té la funció de suportar les càrregues i transmetre-les cap a les columnes. Quin tipus d'esforç ha de suportar la biga sense deformar-se?
- a) Tracció.
  - b) Compressió.
  - c) Torsió.
  - d) Flexió.

Però:

- 3.** Quanta energia, expressada en joules, consumeix una sandvitxera de 1800 W que tarda 5 min a fer un entrepà calent?
- a) 540 kJ
  - b) 6 J
  - c) 9 kJ
  - d) 360 J

**8.8** En la redacció de l'enunciat d'un qüestionari d'opció múltiple, és preferible formular una pregunta sencera, més que no pas formular una pregunta truncada que cal completar amb cadascuna de les solucions proposades.

1. D'on procedeix l'ozó que es detecta a les capes baixes de la troposfera?
- a) De la capa d'ozó de l'estratosfera.
  - b) De la reacció de l'oxigen atmosfèric amb els clorofluorocarburs.
  - c) D'algunes activitats industrials.
  - d) De la reacció de l'oxigen amb els òxids de nitrogen.

Si de tota manera es redacta un enunciat que necessita la compleció sintàctica amb el concurs de les solucions proposades, aquesta compleció ha de ser del mateix tipus en cadascuna d'aquestes solucions, i n'ha de resultar una oració coherent sintàcticament i semànticament en cada combinació. Per tant, l'enunciat ha de portar el signe de puntuació que li correspon perquè l'oració sigui llegible (sovint, cap signe; de vegades, una coma; mirarem d'evitar, però, els dos punts o els punts suspensius, perquè aquests estableixen un trencament sintàctic). Les solucions proposades, en aquest cas, les escrivim amb minúscula inicial i punt final.

- 5.4. Les reaccions químiques sempre són espontànies  si
- a)  són endotèrmiques i presenten una variació d'entropia negativa
  - b) són endotèrmiques i presenten una variació d'entropia positiva.
  - c) són exotèrmiques i presenten una variació d'entropia positiva.
  - d) són exotèrmiques i presenten una variació d'entropia negativa.
- 5.5. En termodinàmica
- a)  la calor absorbida pel sistema sempre és negativa
  - b) el treball d'expansió d'un gas sempre és negatiu.
  - c) la variació d'entalpia coincideix amb la calor intercanviada a volum constant.
  - d) la variació d'energia interna coincideix amb la calor intercanviada a pressió constant.
- 2.2. Sobre un pla d'1 m de longitud es posa un cos de 2 kg. Mantenim un dels extrems del pla a terra i l'altre extrem a 45 cm sobre el terra. El coeficient de fregament entre el cos i el pla és 0,6. Per tant, el cos
- a) baixarà a una velocitat constant.
  - b) no baixarà.
  - c) baixarà amb un moviment accelerat.
  - d) pujarà.

**8.9** Per a designar els apartats fem servir lletres, en negreta i en cursiva, amb el parèntesi de tancament també en negreta però no en cursiva. Els apartats s'alineen per l'esquerra i hi ha mig quadratí entre el número o lletra de l'apartat i la resposta.

1. D'on procedeix l'ozó que es detecta a les capes baixes de la troposfera?
- a)** De la capa d'ozó de l'estratosfera.
  - b) De la reacció de l'oxigen atmosfèric amb els clorofluorocarburs.
  - c) D'algunes activitats industrials.
  - d) De la reacció de l'oxigen amb els òxids de nitrogen.
3. En els *Lieder* de Franz Schubert,
- a) el paper del piano és secundari.
  - b) sovint hi intervenen instruments de corda.
  - c) el piano i la veu comparteixen protagonisme.
  - d) la música és més important que el text.

**8.10** Les opcions de resposta d'una qüestió d'opció múltiple s'escriuen en cursiva quan es tracta de formes metalingüístiques.

2. Com s'anomena l'obertura d'una organització als mercats internacionals?
- a) *Deslocalització.*
  - b) *Globalització.*
  - c) *Internacionalització.*
  - d) Totes les respostes anteriors són correctes.

**8.11** Hi ha altres models de qüestions d'opció múltiple. En el següent, per exemple, es fan servir espais buits subratllats (que porten un espai de separació al davant i al darrere excepte abans d'un signe de puntuació):

1. Aquesta obra va ser escrita per un compositor \_\_\_\_\_, però la seva sonoritat està influenciada per la música \_\_\_\_\_ de \_\_\_\_\_.
- a) espanyol / alemanya / final del segle XIX
  - b) català / francesa / principi del segle XX
  - c) català / centreeuropea / mitjan segle XX
  - d) català / oriental / l'edat mitjana

## Puntuació total i específica dels exercicis

**8.12** Cal que comprovem que la puntuació de la prova suma 10 i que té una distribució coherent.

**8.13** Quan explicitem la puntuació d'una qüestió, hem de tenir en compte el nombre de respostes que es demana en l'enunciat. Si la puntuació de la qüestió no es pot repartir d'una manera uniforme entre les diverses respostes, hem d'especificar el criteri de puntuació. Per exemple, si una qüestió val *un* punt però es demanen *cinc* respostes (posem per cas que l'aspirant ha d'anomenar cinc elements), els professors correctors poden deduir que cada resposta correcta val 0,2 punts. Però si en una qüestió que val *un* punt es demana que l'aspirant anomeni *set* elements o que empleni *dotze* caselles d'una taula, com que la puntuació no es pot dividir d'una manera exacta, els professors correctors de la prova no podran deduir quant val exactament cada resposta correcta. En casos com aquest, hem d'especificar com es distribueix la puntuació o com s'avalua la qüestió.

**8.14** La puntuació ha de ser idèntica en la versió catalana i en l'espanyola.

**8.15** Tots els enunciats porten la puntuació corresponent entre claudàtors. La puntuació que es dona per cada exercici se situa, en línia a part, a l'altura de la primera lletra del text i es compon amb lletra de pal sec (Futura), sense negreta i en un cos més petit.

1. Interpreteu els resultats de l'experiment.  
[1 punt]

### Exercici 6

[...]  
Indiqueu, a la columna de la dreta, la lletra del dibuix que es correspon amb les cèl·lules, estructures i processos indicats a la taula.  
[2 punts]



### Exercici 3

[2 punts en total]

El dibuix següent mostra l'estructura del virus de l'hepatitis C:

a) Indiqueu el nom de les parts senyalades en el dibuix.

[0,5 punts]

b) Si extraïem d'aquest virus la molècula marcada amb la lletra B i injectem el virus modificat a una persona, aquesta persona contraurà l'hepatitis C? Justifiqueu la resposta.

[1,5 punts]

### 8.16 Els punts que val cada qüestió s'escriuen amb xifres i entre claudàtors.

[català]	* [un] punt	
	* [1 punt]	
	[1 punt]	[2,5 punts]
[espanyol]	[1 punto]	[1,2 puntos]
[alemany]	[1 Punkt]	[0,17 Punkte]
[anglès]	[1 mark]	[0.25 marks]
	[1 point]	[0.33 points]
[francès]	[1 point]	[2 points]
[italià]	[1 punto]	[4 punti]

### 8.17 Quan en la indicació del valor dels exercicis s'especifica la puntuació total de l'exercici seguida de la puntuació assignada a cada aspecte o part, separem els valors amb dos punts.

[català]	[2 punts] [0,5 punts per cada cas]
[francès]	[2,5 points] [0,25 points par question]

Quan, a més de la puntuació total d'un exercici, es vol especificar la puntuació parcial dels apartats que el formen, cal disposar els dos tipus de puntuació d'una de les dues maneres següents.

Primera opció:

1. Definiu els mots següents i doneu-ne un sinònim.

[1 punt: 0,5 punts per cada apartat]

- a)
- b)

Segona opció:

1. Definiu els mots següents i doneu-ne un sinònim.

[1 punt en total]

a)

[0,5 punts]

b)

[0,5 punts]

En la primera opció, com que la redacció és seguida, no cal posar «en total» abans d'especificar la puntuació dels apartats. Notem que, a més, hi pot haver variants de redacció segons el tema de la pregunta o l'estructura de la prova:

[1 punt: 0,5 punts per cada apartat]

[1 punt: 0,5 punts per cada assignació correcta]

[1 punt: 0,5 punts per cada relació]

[2 punts: 1 punt per cada equació]

[1 punt: 0,5 punts per cada problema]

[1 punt: 0,5 punts per cada pregunta]

D'altra banda, no són recomanables variants del tipus:

\* [1 punt: cada apartat val 0,2 punts]

Excepcionalment, acceptem especificacions com ara:

[5 puntos: 3 puntos por el contenido y 2 puntos por la capacidad de argumentar]

En les proves de llengües estrangeres acceptem el criteri dels professors redactors:

[2,5 points: 0,25 points par question]

[3 marks: 0.5 marks for each correct answer]

Si les puntuacions parcials no són idèntiques, l'única disposició adequada per a la puntuació és la segona opció, no pas la primera. No seria bona, doncs, la disposició de la puntuació següent:

- \* 1. Tres socis es reparteixen certa quantitat de diners. El primer s'emporta una quarta part del total, el segon el 40 % del total i el tercer 490 €.

[1,5 punts: 0,5 punts per l'apartat a i 1 punt per l'apartat b]

a) Plantegeu una equació de primer grau adequada per a resoldre el problema.

b) Resoleu l'equació de l'apartat anterior per solucionar el problema i saber quants diners s'emporta cadascun d'ells.

La disposició adequada és:

1. Tres socis es reparteixen certa quantitat de diners. El primer s'emporta una quarta part del total, el segon el 40 % del total i el tercer 490 €.

[1,5 punts en total]

a) Plantegeu una equació de primer grau adequada per a resoldre el problema.

[0,5 punts]

b) Resoleu l'equació de l'apartat anterior per solucionar el problema i saber quants diners s'emporta cadascun d'ells.

[1 punt]

En els casos d'especificació de la puntuació en la mateixa línia, tant en català com en espanyol repetim sempre la paraula *punts* (espanyol, *puntos*). Per tant, no és admissible un cas com el següent:

[espanyol] \* [5 puntos: 3]por el contenido y 2]por la capacidad de argumentar...]

Si es tracta d'altres llengües, però, deixarem a la consideració del professor o professora la repetició del nom corresponent a *punts*.

[alemany] [4 Punkte: 0,5]Punkte für jede richtige Antwort. Für jede falsche Antwort werden 0,16]Punkte abgezogen. Wenn die Frage nicht beantwortet wird, wird nichts abgezogen.]

[anglès] [2.5 marks: 0.25]for each correct answer]

Pel que fa a l'explicitació del total de la puntuació expressada, en les proves de llengües estrangeres, per l'estructura que tenen, no és mai necessària. Tanmateix, si en alguna ocasió realment calgués fer-ne l'explicitació, sapiguem que les fórmules de cada llengua són:

[alemany] [Insgesamt: 2,5 Punkte]

[francès] [Total: 4 points]

[italià] [Totale: 4 punti]

Si s'afegeixen especificacions dins els mateixos claudàtors que contenen la puntuació total, no explicitem el nom *total* en cap llengua.

[italià] \* [Totale: 4 punti: 0,5 punti per ogni risposta esatta. -0,16 punti per ogni risposta sbagliata.]

[italià] [4 punti: 0,5 punti per ogni risposta esatta. -0,16 punti per ogni risposta sbagliata.]

[francès] \* [0,5 points par réponse correcte ; [total]: 4 points.]

[francès] [4 points : 0,5 points par réponse correcte]

- 8.18** En el cas dels qüestionaris d'opció múltiple, especifiquem entre claudàtors i en un cos de lletra més petit com es puntua la resposta correcta, la resposta incorrecta i la pregunta no contestada. Si es descompten punts per cada error, cal comprovar que no es puguin restar més punts que el valor total de la pregunta. Així mateix, en aquests qüestionaris, cal que el nombre de punts final sigui divisible pel nombre d'apartats.

Observeu el mapa polític d'Europa i relacioneu els números que hi apareixen amb els noms de capitals europees proposats al costat. Escriviu el número corresponent dins les caselles.

[1 punt: 0,25 punts per cada relació]



## Taules, quadres i figures

**8.19** Sempre que sigui possible cal proporcionar el material gràfic en documents separats dels fitxers de text (MS Word<sup>®</sup>), en format TIFF (a 300 dpi de resolució, com a mínim, i amb una mida semblant a la que ha de tenir al final) o en FreeHand<sup>®</sup> obert per a poder-ne fer un fitxer EPS. En aquest sentit, cal anar amb compte amb les imatges baixades d'Internet, ja que una resolució de 72 dpi no és suficient. Com a últim recurs, els professors redactors poden donar les il·lustracions al Servei Editorial de l'Institut d'Estudis Catalans perquè les escanegi.

**8.20** La *taula* és la disposició de dades en forma de llista vertical, mentre que un *quadre* és més genèric i pot acollir tota mena d'informació literal o gràfica.

**8.21** *Gràfic* i *gràfica* no signifiquen el mateix: un gràfic és la representació d'una cosa mitjançant un dibuix (una taula, un esquema, entre d'altres), mentre que una gràfica és la «línia geomètrica» resultant d'una funció. Noteu l'ús de les preposicions:

[català] Representeu els resultats en un gràfic / Representeu els resultats amb una gràfica

[espanyol] Represente los resultados en un gráfico / Represente los resultados con una gráfica

Si el gràfic no conté línies o punts sinó barres, sectors, etc., l'anomenem preferiblement *diagrama*.

Un diagrama de barres

Dos casos especials de diagrama de barres són: l'histograma (que recull les freqüències d'una variable en barres verticals) i la piràmide de població (que té les barres disposades horitzontalment en dos blocs per sexes; també es pot anomenar *piràmide d'edats* o *triangle d'edats*).

**8.22** Les taules d'informació han de portar títol, preferentment. Aquest ha d'anar centrat, en cursiva i sense punt final. Els encapçalaments de columna s'escriuen en cursiva i els camps situats a l'esquerra en rodona (vegeu la figura 3), llevat dels casos en què la capçalera, per

qüestions d'espai, s'ha traslladat a la columna de l'esquerra i aleshores no va centrada, sinó justificada a l'esquerra. Les columnes que contenen les dades es justifiquen a la dreta.

El text de les taules s'ha de compondre en un cos més petit que el text general i no han de portar filet al voltant.

<i>Evolució de la població a Espanya per grups d'edat (%)</i>					
	<i>1900</i>	<i>1960</i>	<i>1980</i>	<i>1995</i>	<i>2008</i>
0-19 anys	42	35	34	24	19
20-64 anys	53	57	55	60	64
65 o més	5	8	11	16	17

FONT: Instituto Nacional de Estadística, 2009.

FIGURA 3. *Exemple de taula amb títol i font*

Les taules que s'han d'emplenar també porten els encapçalaments de columna i els camps de l'esquerra centrats tant verticalment com horitzontalment. Per a més informació sobre la maquetació de les taules, vegeu els epígrafs 12.24-12.31.

**8.23** Les figures, en general, han de portar peu i la font completa. Si hi ha més d'una taula, imatge o figura, hem de numerar-les (vegeu les figures 4 i 5). No és imprescindible el filet al voltant. Per a tenir més informació sobre la maquetació de figures i altres il·lustracions i els textos que les acompanyen (peus, fonts, títols, etc.), vegeu l'epígraf 12.24 i la taula 70.



IMATGE B. *Meal Tray* ('Safata per a Menjar'), feta de silicona i apta per a menjar-hi. MAEZM, Corea, 2008

FIGURA 4. *Exemple de figura numerada i amb peu justificat*

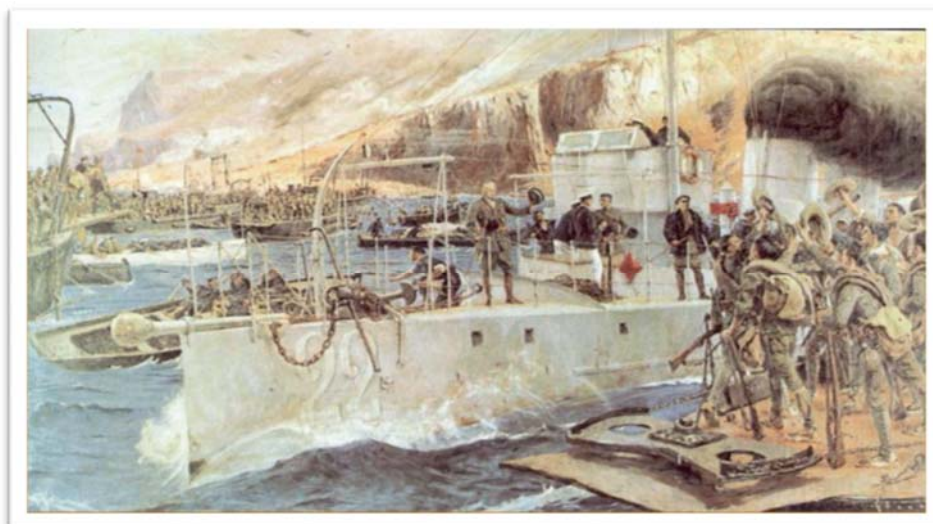

*El desembarcament d'Alhucemas, de José Moreno Carbonero (1927)*

FIGURA 5. *Exemple de figura amb peu centrat*

- 8.24** En els mapes, les taules i els gràfics, el text s'escriu en la llengua de la versió de la prova: català o espanyol. Per tant, si cal, els hem de traduir.
- 8.25** Si una taula o una figura inclou una llista de termes que està ordenada alfabèticament, el criteri d'ordenació respecta l'ordre alfabètic de cada llengua.

[català]	
	alzina faig pi pollancre roure
[espanyol]	<hr/> <i>Términos</i> <hr/>
	chopo encina haya pino roble

Tanmateix, no apliquem aquest criteri si hi ha dades encreuades (com en les proves d'economia); en aquest cas, en la prova en espanyol els elements apareixen en el mateix ordre que en la prova en català.

[català]

<i>Concepte</i>	<i>Import (€)</i>
Amortització acumulada	18.000
Bancs	100.000
Capital	110.000
Despeses de personal	96.000
Deutes a llarg termini	25.000
Equips per a processos d'informació	10.000
Fons de comerç	8.000

[espanyol]

<i>Concepto</i>	<i>Importe (€)</i>
Amortización acumulada	18.000
Bancos	100.000
Capital	110.000
Gastos de personal	96.000
Deudas a largo plazo	25.000
Equipos para procesos de información	10.000
Fondos de comercio	8.000

- 8.26** Cal que revisem que les figures tenen les mateixes dimensions en les proves i en el solucionari, i que les fletxes, si n'hi ha, estan ben col·locades.
- 8.27** Si alguna imatge porta text incorporat, cal que aquest es pugui llegir i corregir; per això és important que tinguin una bona resolució.
- 8.28** No es poden fer servir imatges amb marques d'aigua o que poden estar subjectes a drets d'imatge.
- 8.29** Si es fan dibuixos amb l'MS Word®, hem de comprovar que aquests s'imprimeixen bé i que es veuen completament un cop fet el document en PDF.
- 8.30** Les fórmules s'han de lliurar en format d'imatge sense tancar; per això aconsellem treballar amb l'editor d'equacions de l'MS Word®. Per a assegurar que les fórmules es mantinguin correctament, és fonamental que els correctors en tinguin una còpia en paper validada pels professors redactors.

## Textos de suport i citacions

- 8.31** Els professors redactors han d'adjuntar el text original d'on han tret la citació (també en el cas d'una traducció) per a poder-ne fer la comprovació, perquè de vegades conté subratllats, cursives o negretes que són rellevants per algun motiu, i per a assegurar-nos que s'ha copiat correctament el dit text.
- 8.32** Les citacions en paràgraf a part i els textos de suport es componen en un cos més petit que el text general. A més, cal entrar el paràgraf de la citació el doble que l'espai habitual. En canvi, el text de suport no cal entrar-lo el doble. En el cas dels poemes, a més, se centra el bloc de text per la línia més llarga (incloent-hi el títol).

Les citacions de menys de tres línies poden anar inserides dins el paràgraf, entre cometes baixes, és a dir, no cal aïllar-les en un paràgraf a part.

Quan el text de suport apareix al començament de la prova, sense cap mena d'enunciat introductori (com s'esdevé a les proves de llengües estrangeres), el text es disposa en la pàgina ajustat a la caixa més ampla.

#### MENSCH ÄRGERE DICH NICHT

Bunte **Spielfiguren**, ein **Brett**, ein **Würfel** und eine einfache Spielidee, das ist „**Mensch ärgere dich nicht**“. Josef Friedrich Schmidt hat sich das Spiel für seine drei Söhne ausgedacht, als sie wieder einmal zu laut durch die kleine Wohnung **tobten**. Das war 1907. Drei Jahre später verkaufte Schmidt die ersten Exemplare, mit der Serienproduktion begann er 1914. Sehr erfolgreich war er damit nicht, und deshalb verschenkte er die Spiele dann an **Lazarette**, um die Soldaten im Ersten Weltkrieg **aufzumuntern**. Das war eine gute Idee, denn nach dem Krieg begann das Spiel großen **Erfolg** zu haben. 1920 hatte Schmidt schon eine Million Spiele verkauft, 90 Millionen sind es bis heute allein im deutschsprachigen Raum. Aber was ist das **Geheimnis** dieses Erfolgs? Warum gibt es in fast jeder Familie ein Spiel, bei dem Figuren auf dem Brett sich **verfolgen** und **rausschmeißen** und jeder seine Figuren so schnell wie möglich nach Hause bringen will? Weil „Mensch ärgere dich nicht“ Generationen zusammenbringe, meint Thorsten Gimmler von der Firma „Schmidt Spiele“. „Die Oma spielt mit dem Enkel, die Kinder können den Papa rausschmeißen“, sagt Thorsten Gimmler. Jeder hat das gleiche **Recht**, jeder kann gewinnen. Und es gibt beim Spiel viele Emotionen. Schon der Titel, „Mensch ärgere dich nicht“, spricht von Emotionen. Und natürlich passiert genau das **Gegenteil** von dem, was der Titel sagt. Es gibt Freude und Ärger. Jeder Spieler möchte die anderen Spieler ärgern, so sehr ärgern wie möglich. Und er ärgert sich dann auch selber, wenn er rausgeschmissen wird. Die Spielzeugfirma Schmidt profitiert noch heute vom „Mensch ärgere dich nicht!“ Spiel, das kurz „MÄDN“ genannt wird. 400.000 Exemplare verkauft die Firma jedes Jahr. Und es gibt neben der klassischen Version neue Varianten, ein Kartenspiel, eine App, und auch eine On-line Option für mehrere Spieler. Zum 100. Geburtstag hat die Firma Schmidt auch eine goldene Jubiläumsedition präsentiert. Für einige Spieler sind die Regeln zu langweilig und sie spielen das Spiel mit komplizierteren Regeln, zum Beispiel kann man dann auch **rückwärts** rausschmeißen. Für Helmut Schwarz, viele Jahre lang Direktor des Spielemuseums in Nürnberg, ist klar: „Mensch ärgere dich nicht ist das erfolgreichste Spiel aller Zeiten in Deutschland.“

Text bearbeitet und gekürzt aus  
*Presse und Sprache* (Dezember 2014)

**e Spielfigur**: fitxes per a jugar / fichas para jugar

**s Brett**: tauler / tablero

**r Würfel**: dau / dado

**Mensch ärgere dich nicht**: «home, no t'enfadis» (nom alemany del joc del parxís) / «hombre, no te enfades» (nombre alemán del parchís)

**tobten**: fer molt soroll / hacer mucho ruido

**s Lazarett**: hospital de guerra

**aufmuntern**: animar

**r Erfolg**: èxit / éxito

**s Geheimnis**: secret / secreto

**verfolgen**: perseguir

**rausschmeißen**: expulsar / echar

**s Recht**: dret / derecho

**s Gegenteil**: el contrari / lo contrario

**rückwärts**: cap enrere / hacia atrás

**8.33** Si es vol fer constar la referència bibliogràfica dels textos de suport o citacions textuals, s'ha de situar al peu del text i alineada a la dreta, amb un cos més petit que el text citat. Si, a més a més, els professors redactors volen indicar la paginació d'una citació, amb la intenció d'indicar que la citació és al començament o al final del llibre d'on l'han extreta, la hi poden posar.

Estratègies de dissolució, llegir i viatjar, que el transeünt practicava constantment. Mai abans les havia pogut fer servir amb tanta impunitat i fermesa. Quan vagarejava, intentava que el seu caminar fos una mena de dilució, de disgregació entre els diversos trajectes dels vianants, com si una boira baixa pogués fer desaparèixer el seu rastre i confondre'l amb el dels altres, i si a la ciutat pensava això, en els llibres deixava el seu propi rastre, com si es deixés ell mateix, com si es perdés.

Francesc SERÉS. «Ignorar-se. Un home sol. 1989».

A: *De fems i de marbres*. Barcelona: Quaderns Crema, 2003, p. 59



- 8.34** Els títols dels textos de suport es destaquen amb negreta i van centrats, raó per la qual és preferible ajustar la primera línia del text de suport a caixa, això és, no sagnar-la. Preferiblement, els títols s'escriuen només amb la inicial absoluta en majúscula.

#### **Motivar**

Imagínese que encuentra en la calle a una persona pidiendo, con un cartel que dice: «Un poco de motivación, por favor.» ¿Qué pensaría? Posiblemente le parecería absurdo y apresuraría el paso, sin saber qué hacer. Sin embargo, no estoy seguro de que la petición sea disparatada. Tal vez porque en las aulas los profesores nos encontramos continuamente con esa petición: «Por favor, motíveme.»

En el cas, però, dels textos de suport de llengües estrangeres, tant de PAU com de PAU de més grans de vint-i-cinc anys, deixem els títols dels textos en caixa alta perquè són l'inici absolut de la prova, és a dir, no hi ha cap enunciat anterior.

#### **HARVARD ACCUSES STUDENTS OF CHEATING**

In August, 2012, Harvard University accused 125 students of cheating on exams. The school has suspended students for academic dishonesty before. At least one case was famous: as a first-year student in 1951, future senator Edward Kennedy had to withdraw from the university for two years after sending a friend to take a Spanish final exam in his place.

- 8.35** Si hi ha un subtítol entre el títol i el text de suport, es compon amb lletra cursiva, sense punt final. A més, va centrat si el títol també ho està.

#### **Un tesoro caigut del cel**

*Un muntanyenc troba al Mont Blanc una maleta amb un centenar de pedres precioses*

Durant gairebé mig segle, el Mont Blanc ha guardat a les seves entranyes un misteriós tresor: una caixa metàl·lica amb un centenar de pedres precioses a l'interior. Trobada el 9 de setembre passat per un alpinista francès, es tracta molt probablement d'una de les restes del Boeing 707 d'Air India, que es va estavellar a prop del cim, amb cent disset persones a bord.

- 8.36** La numeració de les línies dels textos de suport de les proves de llengua o literatura comença a partir del títol del text i no es compten les línies blanques.

#### **El ratolí d'ordinador**

Quan el nord-americà Douglas Engelbart va patentar, el 1970, un «indicador de posició XY per a pantalla d'ordinador», poca gent devia intuir que allò permetria a la informàtica arribar a tothom. Engelbart era un tècnic electrònic amb talent que havia treballat a la NASA i creat després el seu propi laboratori a Standford.

Tanmateix, si els professors redactors no tenen en compte el títol del text, respectarem la numeració que hagin fet.

- 8.37** Les crides per a donar la definició d'un terme o bé l'equivalència corresponent es fan, preferiblement, amb l'ús de la negreta (en el cas de les llengües estrangeres) o bé per mitjà de nombres volats (en el cas dels textos literaris).

Les crides se situen a continuació del text, després de la referència bibliogràfica (si n'hi ha), i deixant-hi una línia blanca de separació i han de tenir un cos més petit que el del text immediatament superior.

Si es tracta de termes, s'escriuen en rodona negreta (llengües estrangeres) o bé en cursiva (literatures), caixa baixa inicial i amb la definició o l'equivalent, en rodona.

En el cas que es tracti d'un glossari d'equivalències és convenient que hi hagi tant l'equivalent en català com en espanyol, separats per una barra inclinada (amb un espai a cada banda) i sense punt final.

We had half an hour scheduled to talk. I kept looking up at the clock. His assistant indicated that he still needed time to **settle**. Clearly disturbed by his brief encounter with the real world, he came to sit opposite me and adopted a defensive posture. Although we talked for 30 minutes, it wasn't a fluent and easy conversation. He spent too much of his time avoiding questions that he felt were inappropriate. I asked him about Apple's environmental policy, which had received some criticism recently. He rejected the **claim** that Apple's products were less green than its rivals with the same argument that he had always used in press conferences. When I pushed for more details he simply refused to go any further.

**settle**: calmar-se / calmarse  
**claim**: afirmació / afirmación

Acomode los versos con prudencia 305  
a los **sujetos**<sup>2</sup> de que va tratando.  
Las décimas son buenas para quejas;  
el soneto está bien en los que aguardan;  
las **relaciones**<sup>3</sup> piden los romances,  
aunque en octavas lucen por extremo; 310  
son los tercetos para cosas graves,  
y para las de amor las redondillas.

2. *sujetos*: 'asuntos, materias'.  
3. *relaciones*: 'relatos, narraciones largas de los personajes teatrales'.

Si hi ha glosses o definicions cal que comencin en majúscula i acabin en punt. Si es barregen definicions i equivalències és preferible que tots els paràgrafs acabin en punt.

*homo faber*: **[** locuzione latina che significa «uomo che fa, che sa fare» **]**

**stampa**: premsa / prensa **[**

**ghettizzare**: Isolare e mettere in sospetto **[**

**auspicare**: Avere la fiducia o il desiderio che succeda qualcosa **]**

**8.38** Cal tenir en compte que, en les matèries de llengües estrangeres, les entrades del glossari han de ser, si són noms, en singular i, si són verbs, en infinitiu. És a dir, el terme marcat dins el text de suport pot aparèixer en plural o bé, si es tracta d'un verb, conjugat, però a l'hora de recollir-los en el glossari cal considerar-los com entrades de diccionari.

**8.39** Els textos de suport que són obres teatrals han de seguir la disposició ortotipogràfica següent en els diàlegs dels personatges.

Tant en català com en espanyol, els noms dels personatges s'escriuen en versaleta (llevat de la inicial, que va en majúscula). Si hi ha una acotació, l'escrivim en cursiva i entre parèntesis (aquests també en cursiva), respectant la puntuació que hi correspongui. Si els noms dels personatges es justifiquen a l'esquerra, a la mateixa línia que el diàleg, aquest va introduït amb dos punts. Els paràgrafs es componen sagnats a la francesa.

NANDO (*en veu baixa*): Què passa?  
 MANELIC: Que us cridava l'amo.  
 JOSEP (*en veu baixa*): Mort!  
 PEPA (*en veu baixa*): Jesús!  
 (*Exclamació de tothom en veure el cadavre.*)  
 MANELIC: I ara vosaltres a riure força! A riure! I tu, Marta, vine!  
 MARTA: Sí, sí! Anem's-en, anem's-en!...  
 MANELIC (*emportant-se-la a braços*): Lluny de la terra baixa! (*Perquè li obrin pas.*) Fora tothom!  
 Aparteu-se! He mort el llop! He mort el llop! He mort el llop!  
 (*Ho va repetint cridant mentre s'allunya.*)

En espanyol, per tradició, s'admet que, en comptes dels dos punts, el nom del personatge es tanqui amb un punt, opcionalment seguit immediatament d'un guió llarg abans del diàleg, que comença després d'un espai en blanc, o bé simplement un punt seguit d'un espai (*Ortografía de la lengua española*, Espasa-Calpe, 2010, § 3.4.7.2.4, p. 379).

EL EMPEÑISTA.— ¿Qué ha sido, sereno?  
 EL SERENO.— Un preso que ha intentado fugarse.  
 MAX.— Latino, ya no puedo gritar... ¡Me muero de rabia!... Estoy mascando ortigas. Ese muerto sabía su fin... No le asustaba, pero temía el tormento... La Leyenda Negra, en estos días menguados, es la Historia de España. Nuestra vida es un círculo dantesco. Rabia y vergüenza. Me muero de hambre, satisfecho de no haber llevado una triste velilla en la trágica mojiganga. ¿Has oído los comentarios de esa gente, viejo canalla? Tú eres como ellos. Peor que ellos, porque no tienes una peseta y propagas la mala literatura, por entregas. Latino, vil corredor de aventuras insulsas, llévame al Viaducto. Te invito a regenerarte con un vuelo.  
 DON LATINO.— ¡Max, no te pongas estupendo!

Si els noms dels personatges se centren en línia a part del diàleg, els dos punts són sobrers.

EL MINISTRO  
 ¿Y ese hombre quién es?



MAX  
 ¡Un amigo de los tiempos heroicos! ¡No me reconoces, Paco! ¡Tanto me ha cambiado la vida! ¡No me reconoces! ¡Soy Máximo Estrella!

EL MINISTRO  
 ¡Claro! ¡Claro! ¡Claro! ¿Pero estás ciego?

MAX  
 Como Homero y como Belisario.

[...]  
 EL MINISTRO  
 Válgate Dios. ¿Y cómo no te has acordado de venir a verme antes de ahora? Apenas leo tu firma en los periódicos.

MAX  
 ¡Vivo olvidado! Tú has sido un vidente dejando las letras por hacernos felices gobernando. Paco, las letras no dan para comer. ¡Las letras son colorín, pingajo y hambre!

EL MINISTRO  
 Las letras, ciertamente, no tienen la consideración que debieran, pero son ya un valor que se cotiza. Amigo Max, yo voy a continuar trabajando. A este pollo (*se refiere al secretario del ministro, Dieguito*) le dejas una nota de lo que deseas... Llegas ya un poco tarde.

Si en una acotació apareix un nom de personatge, s'ha de compondre en versaleta cursiva.

## Referències bibliogràfiques dels textos de suport

- 8.40** Per a la composició de les referències bibliogràfiques dels textos de suport, l'obra de referència és la següent:

*Citació bibliogràfica*. Barcelona: Generalitat de Catalunya. Secretaria de Política Lingüística, 2012. També disponible en línia a: <http://llengua.gencat.cat/permalink/21763174-5384-11e4-8f3f-000c29cdf219>. [Consulta: 12 de juny del 2017].

A més, cal tenir en compte les indicacions específiques que segueixen.

- 8.41** Les referències bibliogràfiques han de constar, com a mínim, d'autor o autora i de títol. Les componem alineades a la dreta sota el text de suport després d'una blanca, en un cos mig punt més petit que el del text referenciat. Si la referència és molt llarga, la partim al final d'algun dels blocs d'informació; preferiblement, de la manera com podeu veure a continuació.

PART DE PUBLICACIÓ EN SÈRIE

Josep ABELLA. «La llengua i la cultura». *Avui* (14 gener 2003), p. 13

Joana SIRVENT. «Una sortida exemplar». *La Vanguardia. Cultura* (5 setembre 2008), p. 10

MONOGRAFIA

Miquel OVELLA. *La ciència europea*.  
Barcelona: Universitat de Barcelona, 2004

PART DE MONOGRAFIA



Miquel OVELLA. «La ciència incerta». A: *La ciència europea*.  
Barcelona: Universitat de Barcelona, 2004

Francesc SERÉS. «Ignorar-se. Un home sol. 1989».  
A: *De fems i de marbres*. Barcelona: Quaderns Crema, 2003, p. 59

Luis SEPÚLVEDA. «Historia mínima». En: *La lámpara de Aladino*.  
Barcelona: Tusquets, 2008, pp. 63-64

- 8.42** Si el nom de l'autor o autora comença amb una vocal, fem baixar a la línia següent la preposició *de*.

Adaptació feta a partir del text de  
Ramon FOLCH. *Risc, tsunami, Kyoto*, 2005

Adaptació feta a partir del text  
d'Amadeu MONTSERRAT. *Una aventura als antípodes*, 2005

- 8.43** Sempre que el text de suport sigui una traducció d'un altre text original, cal fer constar aquest fet.

[català]

Traducció feta a partir del text de  
*Wikipedia: La enciclopedia libre* [en línia]  
<[http://es.wikipedia.org/wiki/Marte\\_%28planeta%29](http://es.wikipedia.org/wiki/Marte_%28planeta%29)>

[espanyol]

Traducción realizada a partir del texto  
*Globalización i medi ambient: El segle de l'ecologia*.  
Diputació de Barcelona i Associació Una Sola Terra, 2002

**8.44** Considerem que un text és adaptat quan els professors redactors han modificat el contingut del text original, o bé quan ha calgut fer-hi una correcció més enllà de la mera correcció ortotipogràfica (correcció de mots, expressions, etc.).

Si el text de suport és una obra literària (conte, assaig, novel·la, obra de teatre) o un text històric, en principi no el considerem un text adaptat.

Si en el text hi ha omissions respecte de l'original les indiquem per mitjà del símbol «[...]». Si hi ha moltes omissions, podem optar per eliminar-les, sempre que en la referència bibliogràfica consti que es tracta d'un text adaptat i que el professor o professora hi estigui d'acord. Vegeu l'epígraf 7.39-7.40 per a l'ús d'aquest símbol.

[català]	Adaptació feta a partir del text de Valentí PUIG. «La lectura com a anacronisme». <i>La Vanguardia</i> (20 novembre 2011)
	Adaptació feta a partir d'un text publicat a <i>El Periódico de Catalunya</i> (26 octubre 2007)
[espanyol]	Adaptación realizada a partir del texto de Alejandro LUCÍA. <i>Sobre fisiología del deporte</i>
	Adaptación realizada a partir del texto de Rosa MONTERO. «La hidra». <i>El País</i> (25 mayo 2010)
	Adaptación realizada a partir de un texto de <i>El Periódico de Catalunya</i> (26 octubre 2007)
[alemany]	Text bearbeitet und gekürzt aus <i>Deutsch perfekt</i> (Juni 2009)
	Vereinfacht/Verändert und gekürzt aus Efraín ESPINOSA VILLEGAS. <i>Jugendmagazin aus Hamburg</i> [online]. < <a href="http://www.freihafen.org">http://www.freihafen.org</a> >
[anglès]	Text adapted from an article by Alex WILLIAMS. <i>The New York Times</i> (October 15, 2006)
	Text adapted from an article in <i>BBC News</i> [on-line] (June 26, 2015)
[francès]	Texte adapté d'un article de Jacques PAUBEL. <i>Le français dans le monde</i> (8 février 2011)
	D'après <i>Le Nouvel Observateur</i> (17 octobre 2013)
[italià]	Testo adattato da Federico BATINI. <i>Treccani.it</i> [on line] (10 gennaio 2014)
[portuguès]	Adaptação a partir do texto publicado no <i>Público</i> (30 setembro 2011)

**8.45** Si l'obra consisteix en una publicació que agrupa diverses obres originàriament independents, els diversos títols se separen amb un punt i coma en rodona.

Traducció feta a partir del text de  
Sigmund FREUD. *Psicología de las masas*.  
*Más allá del principio del placer*. *El porvenir de una ilusión*.  
Madrid: Alianza Editorial, 1984

- 8.46** Si l'obra és un suplement d'una publicació periòdica, fem constar de primer el títol de la publicació i a continuació el del suplement, separats per un punt.

Traducció feta a partir del text  
«El juez de las lecciones ejemplares».  
*La Vanguardia*. *Revista* (3 novembre 2002)

Tanmateix, si el títol del suplement inclou el títol de la publicació periòdica, fem constar només el primer: per exemple, «*Ara Ciència*» (i no «*Ara. Ara Ciència*») i «*El País Semanal*» (i no «*El País. El País Semanal*»).

- 8.47** En les referències bibliogràfiques, tot i que, en general, ometem la paraula *Editorial* o *Editors* en la informació corresponent a l'editorial, les denominacions «Edicions 62», «Edicions 3 i 4» i «Alianza Editorial» s'han de respectar completes.

- 8.48** Les adreces electròniques i les adreces d'Internet que apareixen dins de text o que no formen part d'una referència bibliogràfica estricta es componen en cursiva i no s'emmarquen amb angles.

Per a resoldre aquests casos, podeu consultar el *Diccionari de la llengua catalana* de l'Institut d'Estudis Catalans (<http://dlc.iec.cat>).

- 8.49** En els textos extrets d'Internet, tant si duen l'enllaç corresponent com si no, hem de posar l'etiqueta «[en línia]» en la llengua que els pertoqui.

Adaptació feta a partir del text de  
Jaume CELA i Juli PALOU. «Tintín a la foguera».  
*Ara Criatures* [en línia] (22 octubre 2011)

Adaptación realizada a partir del texto de  
Juan ESLAVA GALÁN. *Lo que ha cambiado España* [en línea].  
<[http://www.juaneslavangalan.com/columnas\\_texto.php?id=16](http://www.juaneslavangalan.com/columnas_texto.php?id=16)>

Text adapted from an article by  
Anahad O'CONNOR. *The New York Times* [on-line] (August 22, 2011)

- 8.50** Cal tenir present que les adreces electròniques no han d'acabar mai amb una barra inclinada perquè és sobrera, i sovint ja són prou llargues.

\* <<http://www20.gencat.cat/docs/Llengcat/Documents/Publicacions/BTPL/arxius>>

<<http://www20.gencat.cat/docs/Llengcat/Documents/Publicacions/BTPL/arxius>>

- 8.51** En les referències bibliogràfiques, els títols de les publicacions periòdiques (això és, diaris, revistes, suplement, etc.) s'escriuen amb els mots significatius en majúscula per poder-los distingir dels títols de les monografies, els quals només mantenen la inicial absoluta en caixa alta.

PUBLICACIÓ PERIÒDICA

Gabriel JANER MANILA. «Contar històries». Serra d'Or (octubre 2013)

Pilar GONZÁLEZ DUARTE. «Marie Sklodowska-Curie.  
Una combinació excepcional de capacitat intel·lectual i qualitat humana».  
Educació Química, núm. 8 (2011)

MONOGRAFIA

Miquel OVELLA. «La ciència incerta». A: La ciència europea.  
Barcelona: Universitat de Barcelona, 2004

Adaptació feta a partir del text de  
Quim MONZÓ. «La monarquia». A: El perquè de tot plegat.  
Barcelona: Quaderns Crema, 1992, p. 145-148







## 9 CRITERIS DE REDACCIÓ DE LES PROVES PER MATÈRIES

Els criteris que oferim a continuació parteixen de la recopilació de casos concrets que s'han donat en les edicions anteriors i que poden servir de pauta per a la resolució de dubtes freqüents amb vista a la redacció i la correcció dels exàmens.

### Anàlisi musical

**9.1** La prova es divideix en dos apartats: «Anàlisi formal i estructural» i «Anàlisi estilística i contextual». Els títols d'aquests apartats s'han de compondre en negreta i cal enumerar-los amb les lletres A i B, també en negreta:

**A) Anàlisi formal i estructural**

**B) Anàlisi estilística i contextual**

**9.2** En l'exercici sobre anàlisi estilística i contextual es formulen preguntes sobre diferents característiques d'una peça musical, com ara la forma, l'estil, el gènere i el context. Els mots de cadascun d'aquests aspectes s'han de compondre en versaleta.

**B) Anàlisi estilística i contextual**  **Crítèria**  
[1 punt en total]

Escriviu un comentari breu (entre cent i cent cinquanta paraules) sobre la peça que heu sentit, en què heu de tenir en compte els aspectes següents:

- **FORMA**. [0,3 punts]
- **ESTIL**. Anomeneu i definiu breument els altres estils de *jazz* que conegueu. [0,3 punts]
- **GÈNERE**. Aquesta peça és una adaptació per a banda d'un d'aquests tres gèneres: *gospel*, *blues* o *spiritual*. Trieu la resposta adequada i justifiqueu-la. [0,2 punts]
- **CONTEXT**. Assenyaleu l'època en què es va compondre, el lloc i la destinació social (a quin públic es dirigia, a quin lloc es devia interpretar i el motiu pel qual es va compondre). [0,2 punts]

**9.3** Per bé que l'ús del guionet en els termes *instruments de vent-fusta* i *instruments de vent-metall* no és recollit en la gramàtica normativa, acceptem d'escriure'ls d'aquesta manera, d'acord amb la tradició terminològica de la matèria, i a petició dels professors redactors corresponents.

**9.4** La terminologia musical conté un gran nombre de préstecs lingüístics, tant en català com en espanyol. Les obres de referència normativa no sempre adapten els termes de l'àmbit de la música. Vegeu les taules 18-22 per saber si aquests termes s'han d'escriure en rodona o en cursiva.

TAULA 18. *Anglicismes musicals*

<i>Català</i>	<i>Espanyol</i>
<i>bebop</i>	<i>bebop</i>
<i>blues</i>	<i>blues</i>
<i>boogie-woogie</i>	<i>boogie-woogie</i>
<i>folk</i>	<i>folk</i>
<i>foxtrot</i>	<i>foxtrot</i>
<i>funk</i>	<i>funk</i>
<i>gòspel</i>	<i>gòspel</i>
<i>heavy metal</i>	<i>heavy metal</i>
<i>jazz</i>	<i>jazz</i>
<i>lied</i>	<i>lied</i>
<i>new-age</i>	<i>new age</i>
<i>playback</i>	<i>playback, play back</i>
<i>pop</i>	<i>pop</i>
<i>punk</i>	<i>punk</i>
<i>ragtime</i>	<i>ragtime</i>
<i>rock</i>	<i>rock</i>
<i>rock and roll</i>	<i>rock and roll</i>
<i>saxhorn</i>	<i>saxhorn</i>
<i>soul</i>	<i>soul</i>
<i>swing</i>	<i>swing</i>

TAULA 19. *Castellanismes musicals*

<i>Català</i>	<i>Espanyol</i>
<i>bolero</i>	<i>bolero</i>
<i>calipso</i>	<i>calipso</i>
<i>fandango</i>	<i>fandango</i>
<i>mambo</i>	<i>mambo</i>
<i>parado</i>	<i>parado</i>
<i>sarabanda</i>	<i>zarabanda</i>
<i>sarsuela</i>	<i>zarzuela</i>
<i>seguidilla</i>	<i>seguidilla</i>
<i>tango</i>	<i>tango</i>

TAULA 20. *Gallicismes musicals*

<i>Català</i>	<i>Espanyol</i>
<i>ballet</i>	<i>ballet</i>
<i>bolangera</i>	<i>boulangère</i>
<i>chanson</i>	<i>chanson</i>
<i>cuplet</i>	<i>cuplé</i>
<i>entremès</i>	<i>entremés</i>
<i>fanfara</i>	<i>fanfarria</i>
<i>minuet</i>	<i>minueto, minué</i>
<i>popurri</i>	<i>popurrí</i>
<i>rigodon</i>	<i>rigodón</i>
<i>suite</i>	<i>suite</i>

TAULA 21. *Italianismes musicals*

<i>Català</i>	<i>Espanyol</i>
<i>adagio</i>	<i>adagio</i>
<i>allegretto</i>	<i>allegretto</i>
<i>allegro</i>	<i>allegro</i>
<i>andante</i>	<i>andante</i>
<i>andantino</i>	<i>andantino</i>
<i>ària</i>	<i>aria</i>
<i>arieta</i>	<i>arieta</i>
<i>arioso</i>	<i>arioso</i>
<i>cantabile</i>	<i>cantabile</i>
<i>cantata</i>	<i>cantata</i>
<i>capritx</i>	<i>capricho</i>
<i>concertino</i>	<i>concertino</i>
<i>duet</i>	<i>dueto</i>
<i>duo</i>	<i>dúo</i>
<i>forte</i>	<i>forte</i>
<i>fortissimo</i>	<i>fortísimo</i>
<i>larghetto</i>	<i>larghetto</i>
<i>decrecendo</i>	<i>decrecendo</i>
<i>mezzosoprano</i>	<i>mezzosoprano,</i> <i>mezzo</i>
<i>moderato</i>	<i>moderato</i>
<i>organum</i>	<i>organum</i>
<i>ostinato</i>	<i>ostinato</i>
<i>particella</i>	<i>particella</i>
<i>pavana</i>	<i>pavana</i>
<i>pianissimo</i>	<i>pianísimo</i>
<i>pizzicato</i>	<i>pizzicato</i>
<i>presto</i>	<i>presto</i>
<i>rubato</i>	<i>rubato</i>
<i>scherzo</i>	<i>scherzo</i>
<i>serenata</i>	<i>serenata</i>
<i>solo</i>	<i>solo</i>
<i>sonata</i>	<i>sonata</i>
<i>sonatina</i>	<i>sonatina</i>
<i>soprano</i>	<i>soprano</i>
<i>tarantella</i>	<i>tarantela</i>
<i>tempo</i>	<i>tempo</i>
<i>trio</i>	<i>trío</i>

TAULA 22. *Altres préstecs musicals*

<i>Català</i>	<i>Espanyol</i>
<i>csárdás</i>	<i>czarda</i>
masurca	mazurca
polca	polca
xotis	chotis

- 9.5** En la terminologia musical hi ha dos petits camps semàntics basats en els nombres que cal no confondre. Vegeu la diferència que hi ha entre els termes musicals de les taules 23 i 24.

TAULA 23. *Termes de composició musical per a x instruments o veus*

<i>Català</i>	<i>Espanyol</i>
duet	dueto
tercet	terceto
quartet	cuarteto
quintet	quinteto
sextet	sexteto
septet	septeto
octet	octeto
nonet	noneto*

\* *Noneto* no apareix recollit en el *DRAE* però sí en textos sobre música.

TAULA 24. *Termes que fan referència a grups de x notes*

<i>Català</i>	<i>Espanyol</i>
doset	dosillo
treset	tresillo
quatret*	cuatrillo*
cinquet	quintillo
siset	seisillo, sextillo
setet	septillo

\* *Quatret* i *cuatrillo* no surten en el *DIEC2* ni en el *DRAE* respectivament, però sí en textos sobre música.

- 9.6** Altres termes relacionats amb la música i que pareixen sovint en aquesta prova són els que figuren en la taula 25.

TAULA 25. *Altres termes de l'àmbit de la música*

<i>Català</i>	<i>Espanyol</i>
anacrústic (**anacrúsic)	anacrúsico
concertant	concertante
discant	<i>discantus</i> (*discante)
homofònic	homofónico (*homófono)

- 9.7** Les instruccions que encapçalen la pàgina 2 d'aquesta matèria són les següents:

[català] **Aquesta prova consta de tres exercicis i s'iniciarà amb les audicions en què es basen l'exercici 1 i l'exercici 2.**

[espanyol] **Esta prueba consta de tres ejercicios y se iniciará con las audiciones en las que se basan el ejercicio 1 y el ejercicio 2.**

## Biologia

- 9.8** La teoria de l'evolució s'anomena d'aquesta manera, i no **\*\*teoria evolutiva**.

\*\* La teoria evolutiva de Darwin...

La teoria de l'evolució de Darwin...

**9.9** En l'àmbit de la genètica, els termes *pare* i *mare* no són sinònims del terme *progenitor*, perquè precisament es vol distingir l'herència procedent de cadascun dels progenitors.

**9.10** El nom dels enzims es compon en rodona.

\* l'enzim lactasa

l'enzim lactasa

l'enzim α-1,4-glicosidasa àcida

**9.11** La sigla de l'àcid ribonucleic s'escriu RNA (amb la forma anglesa) i, si porta article davant, aquest s'apostrofa: l'RNA, perquè és una sigla masculina. Però el terme *RNA-polimerasa*, que és el nom d'un enzim, no s'apostrofa perquè es tracta d'una denominació femenina. Així mateix, l'àcid desoxiribonucleic s'escriu com la sigla anglesa DNA. En espanyol, però, s'escriuen ARN i ADN (vegeu la taula 26).

TAULA 26. Sigles dels àcids nucleics

Català	Espanyol
DNA	ADN
RNA	ARN
mRNA	ARNm
tRNA	ARNt

Representem les seqüències de RNA amb guions mitjans (signes menys) i sense espais en blanc.

3'—AAGCTTAACCGT...—5'

**9.12** No hem de confondre els termes *aerobi* i **\*\*aeròbic**. *Aerobi* es refereix a l'organisme que viu només en presència d'oxigen, mentre que *aeròbic* és l'adjectiu que significa 'relatiu a', 'provocat per' o 'pertanyent als aerobis o a l'aerobiosi'. El parell *anaerobi* i *anaeròbic*, antònim de l'anterior, funciona de la mateixa manera.

\*\* Expliqueu les característiques dels aeròbics.

Expliqueu les característiques dels aerobis.

Expliqueu el comportament aeròbic dels organismes...

**9.13** El *bacteri* és un 'microorganisme unicel·lular d'estructura procariòtica' i és masculí. És incorrecte l'ús del terme **\*\*bactèria**.

\*\* La diftèria és una malaltia infecciosa greu causada per la bactèria *Corynebacterium diphtheriae*.

La diftèria és una malaltia infecciosa greu causada pel bacteri *Corynebacterium diphtheriae*.

**9.14** Un *gàmeta* és una 'cèl·lula haploide que en la reproducció sexual es fusiona amb una altra i dona lloc al zògot' i és un nom masculí. No és correcta la forma **\*\*gamet**.

**9.15** Els termes de genètica *haploide* ('que posseeix un únic joc de cromosomes,  $n$ ') i *diploide* ('que posseeix un joc doble de cromosomes,  $2n$ ') són adjectius i hem de procurar de no utilitzar-los com a noms. Si hem de recórrer a formes nominals, d'acord amb el *Diccionari enciclopèdic de medicina* (<http://cit.iec.cat/DEM/default.asp?opcio=0>), tenim els noms *haplont* ('organisme compost per cèl·lules haploides') i *diplont* ('organisme en fase diploide').

\*\* Completeu la taula següent indicant en cada cas si es tracta d'una cèl·lula  .

Completeu la taula següent indicant en cada cas si es tracta d'una cèl·lula  o .

**9.16** La cèl·lula pròpia i específica del fetge, que sintetitza i emmagatzema glicogen, s'anomena *hepatòcit*.

**9.17** Un *heterozigot* és un 'zigot format per la unió de dos gàmetes que tenen diferent constitució genètica' i, com a adjectiu, es refereix a l'individu que prové d'un zigot heterozigot, mentre que l'adjectiu *heterozigòtic* vol dir 'relatiu o pertanyent als heterozigots i a l'heterozigosi'. Passa el mateix amb les formes paral·leles *homozigot* i *homozigòtic*.

En biologia, la relació existent entre dos al·lels d'un  que presenta el fenotip d'un dels progenitors s'anomena *dominància*.

Quina probabilitat té el fill sa de l'arbre genealògic anterior de ser .

Aquesta malaltia es pot originar per l' de modalitats relativament benignes de talassèmia B<sup>+</sup>...

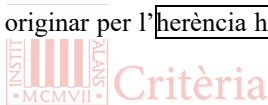

La Real Academia Española desaconsella l'ús de la z en aquestes formes:

[espanyol] *heteroigoto y homoigoto*

*heteroigótico y homoigótico*

**9.18** Un *llevat* és un 'fong unicel·lular que es reproduïx per gemmació o escissió, especialment aquell que amb els seus enzims produeix fermentacions en productes orgànics naturals'.

Per a obtenir l'etanol a partir de la glucosa s'utilitzen grans tancs amb  del gènere *Saccharomyces*.

**9.19** El *metabòlit* és el 'compost químic existent en els éssers vius que participa en les reaccions químiques del metabolisme intermediari on és produït'.

Completeu la taula de sota anomenant el  i el procés que corresponen a cada lletra i a cada número, respectivament.

**9.20** El terme *multiplicació vegetativa* fa referència a la 'formació de noves plantes sense la intervenció de cèl·lules sexuals, a partir de fulles, tiges i òrgans especials o bé de qualsevol part viva d'una planta'.

A partir de la  de la tija subterrània o rizoma...

**9.21** En els exàmens en català, anomenem *glícids* les biomolècules formades per carboni, hidrogen i oxigen quan ens hi referim d'una manera general. Dins d'aquesta categoria, hi trobem els *glúcids*, que són només els derivats de la glucosa. Atès que el terme *glícids* encara no s'ha difós prou en els llibres de text i en l'ensenyament de secundària, pot ser necessari, durant un quant temps, recórrer a fórmules de redacció com la següent: «el catabolisme dels glícids (o glúcids)».

En els exàmens en espanyol, emprem per a tots dos conceptes el terme *glúcidos*.

**9.22** Actualment es considera inadequat emprar els termes *\*hidrat de carboni* (esp., *\*hidrato de carbono*), en comptes de *carbohidrat* (esp., *carbohidrato*).

**9.23** Segons l'Organització Mundial de la Salut, en la [classificació internacional ABO dels grups sanguinis](#) cada grup sanguini es representa mitjançant una o dues lletres majúscules (A, B, AB, O). En alemany i en altres idiomes de l'Europa central el tipus O és anomenat 0 ('zero'). Així mateix, el factor Rhesus de la sang se simbolitza Rh, generalment seguit d'un signe més (+) o un signe menys (-). D'aquesta manera, els grups sanguinis possibles són: A+, A-, B+, B-, AB+, AB-, O+ i O-.

**9.24** Els noms dels cromosomes i dels al·lels s'escriuen en rodona, però els noms dels gens s'escriuen en cursiva.

el cromosoma  $\boxed{X}$

l'al·lel  $\boxed{Hb^A}$

el gen  $\boxed{MTM1}$



**9.25** Els compostos químics que participen en el cicle de l'àcid cítric, també anomenat *cicle dels àcids tricarboxílics* o *cicle de Krebs* són els que figuren a la taula 27.

TAULA 27. *Compostos químics del cicle de l'àcid cítric*

acetil coenzim A	isocitrat-deshidrogenasa
acetil-CoA	malat
aconitasa	malat-deshidrogenasa
cis-aconitat	oxalacetat
$\alpha$ -cetoglutarat	2-oxoglutarat
$\alpha$ -cetoglutarat-deshidrogenasa	2-oxoglutarat-deshidrogenasa
citrat	succinat
citrat-sintasa	succinat-deshidrogenasa
CoA-SH	succinil coenzim A
fumarasa	succinil-CoA
fumarat	succinil-CoA-sintasa
isocitrat	

**9.26** Al costat de *ruta*, terme emprat en els llibres especialitzats de bioquímica, també acceptem *via* per a designar la seqüència de reaccions d'un procés bioquímico determinat:

$\boxed{ruta}$  metabòlica

$\boxed{via}$  de metabolisme

**9.27** En biologia, hi ha diverses classificacions dels regnes en què es poden dividir els éssers vius. Generalment es fa servir un sistema de cinc regnes: moneres (Monera), protists (Protista), fongs (Fungi), plantes (Plantae) o metàfits i animals (Animalia) o metazous (Metazoa). Vegeu també l'epígraf 7.9.

**9.28** Els noms comuns de les espècies s'han de comprovar en fonts de prestigi, com ara les obres de la [Fundació Enciclopèdia Catalana](#) i les del [TERMCAT](#). Vegeu els exemples de la taula 28.

TAULA 28. *Noms comuns d'espècies*

<i>Català</i>	<i>Espanyol</i>
cranc de riu americà (en comptes de * <i>cranc americà</i> )	cangrejo de las marismas
musclo zebrat (en comptes de * <i>musclo zebra</i> )	mejillón cebra

**9.29** Preferentment, els noms de científics s'han d'escriure sencers la primera vegada que apareixen en el text (vegeu la taula 29).

TAULA 29. *Noms de científics*

<i>Nom</i>	<i>Dades biogràfiques</i>
J. Friedrich Miescher / Johannes Friedrich Miescher	biòleg i metge (1844-1895)
Aage Bohr	físic (1922-2009)
Marie Curie	física (1867-1924)
Louis Pasteur	biòleg (1822-1895)

**9.30** Els noms dels estris de laboratori s'han d'escriure, en català i en espanyol, tal com apareixen recollits en la taula 30.

TAULA 30. *Estris de laboratori*

<i>Català</i>	<i>Espanyol</i>
càpsula de Petri	cápsula de Petri
placa de Petri	placa de Petri
vàlvula de Bunsen	válvula de Bunsen
vas de precipitats	vaso de precipitados
balança granatària	balanza granataria (també <i>báscula granataria</i> )

**9.31** En comptes de l'anglicisme \**pedigrí*, en biologia cal emprar el terme *arbre genealògic* (en esp., *árbol genealógico*).

**9.32** Altres termes específics de biologia són els que figuren en la taula 31.

TAULA 31. *Altres termes emprats en biologia*

Català	Espanyol
<b>arbre genealògic</b> (en comptes de l'anglicisme *pedigri)	<b>árbol genealógico</b> (en comptes de l'anglicisme *pedigri)
<b>l'hialoplasma</b> (del gr. <i>hýalos</i> )	<b>el hialoplasma</b>
<b>lisogen, lisògena</b> 'Que hostatja bacteriòfags en estat latent integrats en el cromosoma del bacteri' <i>soca lisògena</i> / 'relatiu a la lisi'	<b>lisógeno, lisógena</b> 'Que hospeda bacteriòfagos en una forma latent integrada en el cromosoma de la bacteria' <i>bacteria lisógena</i> / 'relativo a la lisis'
<b>lisogènic, lisogènica</b> 'relatiu a la lisogènia' <i>cicle lisogènic</i> (no és bo ** <i>lisigènic</i> )	<b>lisogénico, lisogénica</b> 'relativo a la lisogenia' <i>ciclo lisogénico</i>
<b>lític</b> 'relatiu a la lisi' <i>virus lític, cicle lític</i>	<b>lítico</b> 'relativo a la lisis' <i>virus lítico, ciclo lítico</i>
<i>Els cicles lític i lisogènic són dos cicles diferents de reproducció dels virus</i>	<i>Los ciclos lítico y lisogénico son dos ciclos distintos de reproducción de los virus</i>

Els termes *lisi* i *lisogènia* fan referència, en biologia, a dues nocions diferents, relacionades amb el tipus de reproducció dels virus. D'una banda, la *lisi* fa referència a la destrucció de la integritat de la membrana cel·lular d'un bacteri, que es mor. Un dels dos cicles de reproducció dels virus és el *cicle lític*, que comporta aquesta destrucció perquè (sense entrar en detalls) produeix un cert nombre de bacteriòfags *virulents*.

D'altra banda, la *lisogènia* és la propietat d'alguns bacteriòfags (anomenats *bacteriòfags temperats* o *moderats*) consistent a infectar soques bacterianes i convertir-les en soques *lisògenes*, és a dir, que hostatgen bacteriòfags en estat latent els quals es repliquen sincrònicament amb el DNA bacterià i es transmeten a generacions successives.

L'altre cicle de reproducció dels virus és el *cicle lisogènic*, el qual no comporta la *lisi*, sinó que permet que el bacteri afectat continuï vivint i reproduint-se normalment.

En espanyol els dos cicles s'anomenen *ciclo lítico* i *ciclo lisogénico*, respectivament.

L'adjectiu *lisogen lisògena*, altrament, segons el DIEC2 tant pot ser sinònim de *lisogènic* (acc. 1) com de *lític* (acc. 2).

**9.33** Escrivim els tipus de diabetis amb xifres aràbigues, no amb xifres romanes.

\* diabetis tipus II

diabetis tipus 2

**9.34** La forma *omega-3* és la representació comercial de l'àcid  $\omega$ -3. Per tant, convé escriure *omega-3* amb guionet, tant en català com en espanyol —malgrat que l'*Ortografia de la lengua española* (2010), p. 422, admeti d'escriure l'expressió *ácidos omega 3* amb espais entremig.

**9.35** L'hormona que es detecta en un test d'embaràs que dona positiu s'anomena *hormona gonadotrofina* (o *gonadotropina*) *coriònica*, la qual, si bé es representa a vegades amb la sigla *HGC* en català i en espanyol, és preferible que la representem amb la sigla anglesa *HCG*. (En anglès, la *H* inicial és per *human*, de *human chorionic gonadotropin*, no pas per *hormone*, i si bé la primera lletra de la sigla hi ha qui l'escriu en minúscula, «hCG», nosaltres la mantenim en caixa alta.)



- 9.36** En les matèries de ciències, en general no es fan servir les lletres versaletes. És el cas, per exemple, de la designació de les fases de les divisions cel·lulars de la meiosi, que al costat del nom específic de la fase porten xifres romanes en caixa alta que n'indiquen la divisió (I o II) a què pertanyen.

<i>Meiosi (o divisió) I</i>	<i>Meiosi (o divisió) II</i>
profase I	profase II
metafase I	metafase II
anafase I	anafase II
telofase I	telofase II

- 9.37** Les instruccions que encapçalen la pàgina 2 d'aquesta matèria són les següents:

- [català] La prova consta de quatre exercicis. Els exercicis 1 i 2 són comuns i obligatoris, i els exercicis 3 i 4 estan agrupats en dues opcions (A i B), de les quals n'heu d'escollir UNA. Feu els exercicis 1 i 2 i escolliu UNA de les dues opcions per als altres dos exercicis. En cap cas no podeu fer un exercici de l'opció A i un altre de l'opció B.
- [espanyol] La prueba consta de cuatro ejercicios. Los ejercicios 1 y 2 son comunes y obligatorios, y los ejercicios 3 y 4 están agrupados en dos opciones (A y B), de las cuales debe elegir UNA. Realice los ejercicios 1 y 2 y escoja UNA de las dos opciones para los otros dos ejercicios. En ningún caso puede realizar un ejercicio de la opción A y otro de la opción B.

## Ciències de la Terra i del medi ambient

- 9.38** En la frase «Descobriu l'**ERROR** que va cometre un alumne...», la paraula *error* s'escriu en negreta i en majúscules.
- 9.39** Per a designar una 'massa d'aigua relativament poc extensa dipositada en una depressió del terreny' fem servir, en general, *estany*, i no *\*llac*, que reservem per a una 'gran extensió d'aigua que ocupa una depressió del continent'. En espanyol, en canvi, s'utilitza sistemàticament *lago*.
- 9.40** Utilitzem la forma *no sostenible* en comptes de *\*no sustentable* o *\*insostenible*.
- \* Expliqueu per què l'energia obtinguda a partir dels combustibles fòssils es considera  ambientalment.
- Expliqueu per què l'energia obtinguda a partir dels combustibles fòssils es considera  ambientalment.
- 9.41** Els sintagmes *gas hivernacle* i *gas amb efecte d'hivernacle* són termes equivalents. Cal vigilar de no deixar-se la preposició *de* entre *efecte* i *hivernacle*, que no s'utilitza en el terme espanyol.

- [català] \*\* gas d'efecte hivernacle
- \*\* gas amb efecte hivernacle
- gas amb efecte hivernacle
- gas hivernacle

[espanyol] gas de efecto invernadero

gas invernadero

**9.42** El terme *medi ambient* és correcte però redundant; generalment, n'hi ha prou de fer servir *medi*.

Anomeneu dos efectes que es produirien sobre els éssers humans, la fauna, la flora o el medi en general si es reduís l'ozó estratosfèric.

**9.43** El sintagma adjectiu *de boca* és incorrecte en expressions com *\*\*aigua de boca* o *\*\*aigua de consum de boca*. Les expressions correctes són *aigua potable* o *aigua per al consum humà*.

**9.44** El terme *geomorfologia* només funciona com a nom quan significa 'part de la geodinàmica i de la geografia física que s'ocupa de l'estudi del relleu de la superfície terrestre, de les forces que l'originen i de l'evolució que ha tingut'. Sí que podem emprar l'adjectiu corresponent: *estructura geomorfològica*, *procés geomorfològic*.

\* La fotografia següent mostra una geomorfologia molt típica dels granits i dels granitoides.

La fotografia següent mostra una estructura geomorfològica molt típica dels granits i dels granitoides.

**9.45** El *boirum* (en anglès, *smog*) és la boira que es produeix a causa d'una gran concentració de partícules de pols i fum. Si es considera convenient, s'hi pot afegir a continuació la forma anglesa entre parèntesis. En espanyol, se'n diu *esmog*.

[català] No s'ha de confondre mai la boira amb el boirum.

No s'ha de confondre mai la boira amb el boirum (*smog*).

[espanyol] Nunca se debe confundir la niebla con el esmog.

Nunca se debe confundir la niebla con el esmog (*smog*).

**9.46** D'acord amb la IUPAC, la unitat de pressió més habitual és el *bar*, que no és una unitat del sistema internacional (1 bar = 10<sup>5</sup> Pa). La unitat per a les pressions baixes és el *millibar*. D'altra banda, cal tenir en compte que *millibar* i *hectopascal* són termes sinònims. Totes aquestes unitats i els valors corresponents figuren a la taula 32.

TAULA 32. Unitats de pressió

Unitat de pressió	Símbol	Valor equivalent
pascal	Pa	
hectopascal	hPa	1 hPa = 100 Pa
bar	bar	1 bar = 10 <sup>5</sup> Pa
millibar	mbar	1 mbar = 100 Pa

**9.47** Segons el Servei Meteorològic de Catalunya, les **abreviacions més habituals que es fan servir en els climogrames (diagrames ombrotèrmics)** són les que figuren en la taula 33.

TAULA 33. *Abreviacions emprades en els climogrames*

<i>Abreviació</i>	<i>Forma desenvolupada</i>
AT	amplitud tèrmica; diferència entre la temperatura mitjana (Tmm) del mes més càlid i la del mes més fred (mesurada en °C)
dG	nombre mitjà de dies de glaçada
dG=0	període sense glaçada
dPPT	nombre mitjà de dies de pluja
EM	estació meteorològica
Gp	període de glaçada probable
Gs	període de glaçada segura
NT	nombre d'anys de la sèrie climàtica per a la variable temperatura
PPTm	precipitació mitjana mensual (en mm)
PPT×24h	precipitació màxima en vint-i-quatre hores (en mm)
Tmm	temperatura mitjana mensual (en °C)
Tnm	temperatura mínima mitjana (en °C)
Tnm F	temperatura mínima mitjana del mes més fred (en °C)
Tnn	temperatura mínima absoluta (en °C)
Tnmm	temperatura mitjana de les mínimes absolutes (en °C)
Txm	temperatura màxima mitjana (en °C)
Txm C	temperatura màxima mitjana del mes més càlid (en °C)
Txx	temperatura màxima absoluta (en °C)
Txxm	temperatura mitjana de les màximes absolutes (en °C)

**9.48** A les taules següents (taula 34) hi ha termes específics i topònims (taules 35 i 36) de camps semàntics relacionats amb les ciències de la vida i del medi ambient que poden aparèixer en les PAU.

TAULA 34. *Fonts d'energia*

<i>Català</i>	<i>Espanyol</i>
biomassa (i residus)	biomasa (y residuos)
carbó	carbón
gas natural	gas natural
petroli	petróleo
energia eòlica	energía eólica
energia hidràulica	energía hidráulica
energia nuclear	energía nuclear
energia solar	energía solar

TAULA 35. *Noms de volcans*

<i>Català</i>	<i>Espanyol</i>
Corcovado	Corcovado
Etna	Etna
Hekla	Hekla
Kerinci	Kerinci
Kilimanjaro	Kilimanjaro
Kliutxevskoi	Kliuchevskoi
Mauna Loa	Mauna Loa

TAULA 35. *Noms de volcans (Continuació)*

Montagne Pélèe	Montagne Pélèe
Mt. Camerun	Mt. Camerún
Mt. Fuji / Fuji-San	Mt. Fuji
Mt. Saint Helens	Mt. Saint Helens
Nevado del Ruiz	Nevado del Ruiz
Nyiragongo	Nyiragongo
Pinatubo	Pinatubo
Popocatépetl	Popocatépetl
Ruapehu	Ruapehu
Stromboli	Stromboli
Teide	Teide
Vesuvi	Vesubio

TAULA 36. *Noms relacionats amb la tectònica de plaques*

<i>Català</i>	<i>Espanyol</i>
placa africana	placa africana
placa antàrtica	placa antártica
placa aràbiga	placa arábica
placa de Cocos	placa de Cocos
placa de Nazca	placa de Nazca
placa del Carib	placa del Caribe
placa de Scotia	placa de Scotia
placa eurasiàtica	placa euroasiàtica
placa filipina	placa filipina
placa indoaustraliana	placa indoaustraliana
placa de Juan de Fuca	placa Juan de Fuca
placa nord-americana	placa norteamericana
placa pacífica	placa pacífica
placa sud-americana	placa suramericana
placa xinesa	placa china
dorsal de l'Índic	dorsal del Índico
dorsal de l'Índic sud-oriental	dorsal del Índico suroriental
dorsal del Pacífic oriental	dorsal del Pacífico oriental
dorsal medioatlàntica	dorsal mesoatlàntica
dorsal medioíndica	dorsal mesoíndica
dorsals oceàniques	dorsales oceánicas
escorça terrestre	corteza terrestre
falles de transformació (o transformants)	fallas de transformación
límit de placa / vora de placa / llavi de placa	límite de placa / borde de placa
mantell	mantlo
moviment de plaques	movimiento de placas
plataforma continental	plataforma continental
zones de subducció	zonas de subducción

**9.49** Pel que fa a les classes texturals del sòl, les combinacions de percentatges d'argila, llim i arena (o sorra) que constitueixen mostres de sòls diferents s'agrupen en dotze classes texturals, segons els criteris USDA (Departament d'Agricultura dels Estats Units), i en

onze classes segons els criteris ISSS (Societat Internacional de la Ciència del Sòl), tal com mostra la taula 37:

TAULA 37. *Classes texturals del sòl*

<i>Criteris USDA</i>	<i>Criteris ISSS</i>
arenosa	arenosa
argilosa	argilosa fina
franca	argilosa grossa
l·limosa	franca
arenofranca	
argil·loarenosa	argil·loarenosa
argil·l·limosa	argil·l·limosa
francoarenosa	francoarenosa
francoargilosa	francoargilosa
franc·l·limosa	franc·l·limosa
francoargil·loarenosa	francoargil·loarenosa
francoargil·l·limosa	francoargil·l·limosa

Qualificant els tipus de sòl, però, les denominacions són en masculí:

TAULA 38. *Tipus de sòls*

<i>Català</i>	<i>Espanyol</i>
argilós fi	arcilloso fino
argil·loarenós	arcilloarenoso
argilós gros	arcilloso grueso
argil·l·limós	arcillolimoso
francoargil·loarenós	francoarcilloarenoso
francoargilós	francoarcilloso
francoargil·l·limós	francoarcillolimoso
arenós	arenoso
francoarenós	francoarenoso
franc	franco
franc·l·limós	francolimoso

**9.50** Hi ha termes específics de ciències de la Terra que són motiu de dubtes i vacil·lacions a l'hora de redactar les preguntes; per això han estat recollits en la taula 39.

TAULA 39. *Altres termes emprats en ciències de la Terra*

<i>Català</i>	<i>Espanyol</i>
bloc diagrama	bloque diagrama
calcària carstificada	caliza karstificada
demanda bioquímica d'oxigen (DBO5)	demanda bioquímica de oxígeno (DBO5)
demanda química d'oxigen (DQO)	demanda química de oxígeno (DQO)
contaminació difusa	contaminación difusa
microgram (µg, mcg)	microgramo (µg, mcg)
micròmetre (µm)	micrómetro (µm)

**9.51** Les instruccions que encapçalen la pàgina 2 d'aquesta matèria són les següents:

[català]            **Feu els exercicis 1 i 2 i trieu UNA de les dues opcions (A o B), cadascuna de les quals consta de dos exercicis (exercicis 3 i 4). En total, heu de fer quatre exercicis.**

[espanyol]        **Resuelva los ejercicios 1 y 2 y escoja UNA de las opciones (A o B), cada una de las cuales consta de dos ejercicios (ejercicios 3 y 4). En total, debe resolver cuatro ejercicios.**

## Cultura audiovisual

**9.52**    En els peus de les imatges que s'han de comentar, escrivim, si n'hi ha, el títol de l'obra en cursiva, seguit del nom de l'autor o autora en rodona i de l'any d'execució i, a continuació, en paràgraf a part, la font d'on s'ha extret la imatge.



Fotograma d'*Un chien andalou*, Luis Buñuel, 1929.

FONT: RTVE / [Filmoteca Española](#).

**9.53**    Les instruccions que encapçalen la pàgina 2 d'aquesta matèria són les següents:

[català]            **Feu l'exercici 1 i escolliu UNA de les dues opcions (A o B) de l'exercici 2.**

[espanyol]        **Resuelva el ejercicio 1 y escoja UNA de las dos opciones (A o B) del ejercicio 2.**

## Dibuix artístic

**9.54**    Les informacions referents a les imatges que s'han de comentar, designades per nombres (IMATGE 1, IMATGE 2, IMATGE 3, etc.), s'han de compondre en el mateix cos de lletra que el text general (sense entrar la primera línia i a caixa del text general, no de la imatge) i han d'incloure la font d'on s'han extret les imatges.

### **Exercici 1** [2 punts]

Observeu les imatges 1 i 2 i responeu breument a UNA de les dues opcions següents. Escriviu deu línies com a màxim.

#### **Opció A**

Feu una anàlisi cromàtica de les imatges 1 i 2.

### Opció B

Feu una anàlisi de la perspectiva i de l'espai de les imatges 1 i 2.

**IMATGE 1.** Roy Lichtenstein (1923-1997). *Still Life with Reclining Nude (Study)*, 1997. Pintura i tècnica mixta sobre taula, 101,9 × 153 cm. Col·lecció de la Fundació Roy Lichtenstein, Nova York. (Aquest mateix autor té una escultura urbana situada al moll de la Fusta de Barcelona.)

A: *Fundació Roy Lichtenstein* [en línia]. <[http://imageduplicator.com/main.php?decade\\_in/=90year&97&work\\_id=4258#](http://imageduplicator.com/main.php?decade_in/=90year&97&work_id=4258#)> [Consulta: 14 novembre 2014].



- 9.55** Traduirem els títols de les exposicions d'art d'acord amb l'ús que se'n faci en la documentació (catàleg, tríptic, web...) de l'exposició. Si veiem que en aquestes fonts el títol sempre apareix en una sola llengua, no el traduirem.

L'obra de Rafel G. Bianchi es va poder veure a l'exposició «Caminar sobre el gel», presentada al Bòlit, Centre d'Art Contemporani de Girona.

Sara Naomi Lewkowicz va participar en l'exposició «World Press Photo 16», presentada al Centre de Cultura Contemporània de Barcelona del 10 de novembre a l'11 de desembre de 2016.

- 9.56** Quant a les col·leccions d'obres d'art dels museus, les compondrem en rodona i sense cometes.

Col·lecció Thyssen-Bornemisza

Col·lecció Thomas Walther

- 9.57** Les instruccions que hi ha a la pàgina 2 són les següents:

[català] **Escolliu UNA de les dues opcions (A o B) de l'exercici 1. En l'exercici 2, resolcu el primer apartat i trieu UNA de les dues opcions (A o B) del segon apartat.**

[espanyol] **Escoja UNA de las dos opciones (A o B) del ejercicio 1. En el ejercicio 2, resuelva el primer apartado y elija UNA de las dos opciones (A o B) del segundo apartado.**

## Dibuix tècnic

- 9.58** L'*alçat* és la 'projecció ortogonal d'una figura o d'un cos damunt el pla vertical d'un sistema de dos plans en què l'altre pla és horitzontal'.
- 9.59** Cal que proporcionem les imatges al 100 %, especialment en el document de MS Word® però també en l'original en paper.
- 9.60** Hi ha una norma DIN que s'anomena simplement 5 («DIN 5»), que fa referència als eixos de coordenades. No l'hem de confondre amb el format de paper DIN A5, que equival al format ISO A5 (14,8 × 21 cm).
- 9.61** Per tradició, descrivim les figures geomètriques planes mitjançant els termes *base* i *altura* (encara que parlem de [*vista d'*]*alçat* —esp. *alzado*—). (Per als noms de les dimensions dels objectes i de tota classe de cossos reals o imaginaris, vegeu els epígrafs 4.9 i 4.10 i les taules 4, 5, 6, 7 i 8.)

Dibuixeu un triangle que tingui una altura de 60 mm i una base de 35 mm.

- 9.62** El nom de l'estri que es fa servir per a dibuixar o escriure s'introdueix amb la preposició *amb*.

\*\* dibuix a llapis

dibuix amb llapis



- 9.63** En la representació tipogràfica de les equivalències escalars tant és vàlid inserir un espai fi a banda i banda dels dos punts, com no deixar-hi cap espai:

...a escala 1:1 000

...a escala 1:1 000

- 9.64** En dibuix tècnic, la representació de les línies de cota de les figures geomètriques segueix unes normes específiques. Vegeu l'epígraf 12.32 del capítol de maquetació.
- 9.65** A petició del professor/a redactor/a d'aquesta matèria, en català cal distingir entre el terme *forat* i el terme *buit*. El primer fa referència a una 'obertura que travessa un cos', mentre que el segon s'associa a un 'espai no ocupat' (però que no travessa el cos en què es troba). En castellà, en canvi, fem servir *hueco* en tots dos casos.
- 9.66** Cal tenir en compte la terminologia específica d'aquesta matèria que es recull en la taula 40.



TAULA 40. *Termes de dibuix tècnic*

<i>Terme</i>	<i>Definició</i>
dièdric	Sistema de representació basat en una doble projecció cilíndrica ortogonal, cadascuna de les projeccions sobre un pla vertical i horitzontal, i un abatiment posterior d'un pla sobre l'altre
origen / punt d'origen / punt origen	Punt especial —normalment denotat per la lletra <i>O</i> — que representa el punt fix de referència de la geometria de l'espai del voltant
[perspectiva] dimètrica	Sistema axonomètric ortogonal en el qual dos dels angles entre eixos projectats són iguals
perspectiva cavallera	Perspectiva axonomètrica obliqua en què una de les cares verticals del cos és paral·lela al pla de projecció
perspectiva militar	Perspectiva axonomètrica obliqua en què les cares horitzontals del cos són paral·leles al pla de projecció
sistema europeu	Sistema de representació en què el pla es col·loca darrere de l'objecte en el sentit de la projecció
sistema americà	Sistema de representació en què el pla es col·loca davant de l'objecte en el sentit de la projecció
terna	Conjunt de tres elements
veritable magnitud	Valor real d'un segment, un angle, etcètera

**9.67** Les instruccions que encapçalen la pàgina 2 d'aquesta matèria són les següents:

[català]

**La prova consisteix a fer TRES dibuixos. Heu d'escollir UNA de les dues opcions del dibuix 1 (A o B), UNA de les dues opcions del dibuix 2 (A o B) i UNA de les dues opcions del dibuix 3 (A o B).**

Els enunciats dels exercicis es donen, en alguns casos, amb el dibuix final ja iniciat, per tal d'evitar-vos construccions prèvies innecessàries. Si el text de l'enunciat inclou alguna mesura d'un element no dibuixat sense fer referència a l'escala, s'ha d'entendre que el dibuix corresponent s'ha de fer a escala 1:1.

**Resoleu cadascun dels dibuixos a la mateixa pàgina on figura l'enunciat.**

**Feu els dibuixos amb llapis i amb l'ajuda del material que considereu adequat. No es poden utilitzar models de figures geomètriques.**

**Deixeu constància de les línies auxiliars utilitzades i concreteu, amb valor de línia, el resultat.**

**En la qualificació de cadascun dels dibuixos, s'assignarà un màxim del 80 % de la puntuació corresponent al procés seguit i a la solució correcta; el 20 % restant es destinarà a valorar la qualitat gràfica.**

[espanyol]

**La prueba consiste en realizar TRES dibujos. Debe escoger UNA de las dos opciones del dibujo 1 (A o B), UNA de las dos opciones del dibujo 2 (A o B) y UNA de las dos opciones del dibujo 3 (A o B).**

Los enunciados de los ejercicios se dan, en algunos casos, con el dibujo final ya iniciado, para evitarle construcciones previas innecesarias. Si el texto del enunciado incluye alguna medida de un elemento no dibujado sin hacer referencia a la escala, se entenderá que el dibujo correspondiente debe realizarse a escala 1:1.

**Resuelva cada uno de los dibujos en la misma página donde figura el enunciado.**

**Realice los dibujos a lápiz y con la ayuda del material que considere adecuado. No pueden utilizarse modelos de figuras geométricas.**

**Deje constancia de las líneas auxiliares utilizadas y concrete, con valor de línea, el resultado.**

**En la calificación de cada uno de los dibujos, se asignará como máximo el 80 % de la puntuación correspondiente al proceso seguido y a la solución correcta; el 20 % restante se destinará a valorar la calidad gráfica.**

## Disseny

**9.68** Els peus de les imatges es designen de la manera següent: IMATGE A, IMATGE B, IMATGE C, IMATGE D, etcètera.

Complementàriament, els professors redactors hi poden afegir la informació que considerin rellevant sobre aquell disseny concret, però hauran de ser coherents i donar el mateix tipus d'informació per a una mateixa classe d'obra —edifici, objecte, pintura, logotip.



IMATGE A



IMATGE E. Façana del MACBA. Barcelona, 1995

**9.69** En l'exercici 3 es demana a l'examinand que faci un disseny. El títol d'aquest exercici sempre ha d'explicitar ben clarament la cosa que ha de dissenyar. Per exemple:

**Disseny de la façana d'un museu**

**Disseny d'un model de taula i bancs per a una zona de pícnic**

**9.70** Acceptem l'adjectiu *signic* en català amb les accepcions que recull el *Diccionario de la lengua española* per a *signico*, tant amb el sentit de 'significació', com amb el de 'signes que representen alguna cosa'.

Detalleu els atributs signics d'aquesta plana de revista dissenyada per David Carson.

**9.71** Les instruccions que encapçalen la pàgina 2 d'aquesta matèria són les següents:

[català] **La prova consta de tres exercicis. Feu l'exercici 1 i, per als exercicis 2 i 3, trieu UNA de les dues opcions (A o B).**

[espanyol] **La prueba consta de tres ejercicios. Haga el ejercicio 1 y, para los ejercicios 2 y 3, escoja UNA de las dos opciones (A o B).**

**9.72** Les instruccions que hi ha a continuació de la imatge de l'exercici 3, sobre el disseny d'un objecte nou, acostumen a seguir el guió de sota, però poden variar una mica segons el que es demani de fer en l'exercici.

[català] Desenvolpeu, a la pàgina 7 d'aquest quadern (i també a les pàgines 10 i 11, si necessiteu més espai):  
— els esbossos inicials previs a la proposta definitiva;  
— un text amb el raonament detallat del procés que heu seguit.

Desenvolpeu al DIN A3 central d'aquest mateix quadern (pàgines 8 i 9):

- la proposta definitiva en forma d'esbós avançat;
- el dibuix de la planta, l'alçat i el perfil;
- els esquemes i els detalls necessaris perquè s'entengui globalment

[espanyol] Desarrolle, en la página 7 de este cuaderno (y también en las páginas 10 y 11, si necesita más espacio):  
— los esbozos iniciales previos a la propuesta definitiva;  
— un texto con el razonamiento detallado del proceso que ha seguido.

Desarrolle en el DIN A3 central de este mismo cuaderno (páginas 8 y 9):

- la propuesta definitiva en forma de esbozo avanzado;
- el dibujo de la planta, el alzado y el perfil;
- los esquemas y los detalles necesarios para que se comprenda globalmente.

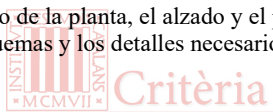

## Economia de l'empresa

**9.73** Recordem que les quantitats s'escriuen amb lletres llevat que calguin més de tres mots per a enumerar-les (cf. § 4.6), que siguin nombres decimals o que vagin acompanyades de símbols. En l'escriptura dels milions, els miliards (1 miliard = 1.000 milions) i els bilions rodons o, com a màxim, amb un decimal, fem servir una grafia mixta. Els milers i els milions es marquen amb un punt, com en les altres assignatures de ciències socials (cf. § 7.35).

ciutadans

kg

d'habitants

d'euros

euros

**9.74** En els exercicis en què es demana la taxa interna de rendibilitat, no podem redactar l'enunciat de la manera següent: «Calculeu la taxa interna de rendibilitat...», atès que en aquests exercicis no es demana un resultat en forma de xifra, sinó el plantejament d'una equació.

\* Calculeu la taxa interna de rendibilitat (TIR) d'aquest projecte amb el valor del flux de caixa net obtingut en l'apartat *a* i el valor residual de 7.000 €.

Plantegeu l'equació per a calcular / Plantegeu el càlcul de la taxa interna de rendibilitat (TIR) d'aquest projecte amb el valor del flux de caixa net obtingut en l'apartat *a* i el valor residual de 7.000 €.

**9.75** Els termes de l'àmbit econòmic més habituals en economia de l'empresa són els que figuren en la taula 41.

TAULA 41. *Termes d'economia de l'empresa*

<i>Català</i>	<i>Espanyol</i>
anàlisi DAFO	análisis DAFO
aprovisionament	aprovisionamiento
compte de clients	cuenta de clientes
cost fix (CF)	coste fijo (CF)
cost total (CT)	coste total (CT)
cost variable (CV)	coste variable (CV)
descompte d'efectes	descuento de efectos
desinversió	desinversión
deslocalització	deslocalización
facturatge	factoraje (o <i>factoring</i> )
ingrés total (IT)	ingreso total (IT)
internacionalització	internacionalización
lideratge en costos	liderazgo de costes
lísing	<i>leasing</i>
màrqueting mix / màrqueting total	<i>marketing mix / marketing total</i>
període mitjà de maduració econòmic	periodo medio de maduración económico
període mitjà de maduració financer	periodo medio de maduración financiero
punt mort / llindar de rendibilitat	punto muerto / umbral de rentabilidad
R+D+I (recerca, desenvolupament i innovació)	I+D+i (investigación, desarrollo e innovación)
ràtio d'endeutament	ratio de deuda / ratio de endeudamiento
ràtio de disponibilitat	ratio de disponibilidad
rènting	<i>renting</i>
sistema <i>just in time</i> (JIT)	sistema <i>just in time</i> (JIT)
taxa interna de rendibilitat (TIR)	tasa interna de rentabilidad (TIR)
termini de recuperació ( <i>payback</i> )	plazo de recuperación ( <i>payback</i> )
unitat monetària (u. m.)	unidad monetaria (u. m.)
valor actual net (VAN)	valor actual neto (VAN)

**9.76** Escrivim els noms de les empreses amb caixa baixa i començats amb majúscula, llevat que es tracti o provingui d'una sigla. Si s'hi indica el tipus d'empresa, hi afegim, després de la coma, la sigla que pertoqui (SA, SL, etc.), no l'abreviatura (\*S.A., \*S.L., etc.). Cal notar, a més, que no posem coma després de la sigla del tipus d'empresa si no la demana el context sintàctic (p. ex., que a continuació vingués un incís).

\* TEXTILEA-S.L.  
 \* TEXTILEA, S.L.  
 \* TEXTILEA, SL  
 \* Textilea SL  
 Textilea, SL

\*\* la Seat  
 la SEAT

\* L'empresa Ciber-K, SA ha fet un esforç important per augmentar el volum d'operacions.

L'empresa Ciber-K, SA ha fet un esforç important per augmentar el volum d'operacions.

L'empresa MBits, SA dedicada a la personalització de material informàtic presenta [...]

**9.77** La sigla corresponent al terme *petita i mitjana empresa* és PIME, i com a tal, s'ha d'escriure amb majúscules. En espanyol, en canvi, la sigla ha passat a ser un nom comú recollit en el DRAE i, per tant, es pot escriure en minúscula i pot fer flexió de nombre: «una pyme», «unas pymes».

D'altra banda, cal tenir en compte que en català parlem d'una *empresa gran*, una *empresa mitjana* i una *empresa petita*.

**9.78** En els balanços cal notar una diferència de redacció entre el català i l'espanyol en el concepte següent:

[català] Organismes de la Seguretat Social creditors

[espanyol] Organismos de la Seguridad Social acreedora

**9.79** Les instruccions que encapçalen la pàgina 2 d'aquesta matèria són les següents:

[català] **Responeu a CINC dels sis exercicis següents. Cada exercici val 2 punts. En el cas que respongueu a tots els exercicis, només es valoraran els cinc primers.**

[espanyol] **Responda a CINCO de los seis ejercicios siguientes. Cada ejercicio vale 2 puntos. En el caso de que responda a todos los ejercicios, solo se valorarán los cinco primeros.**

## Electrotècnia

**9.80** Les magnituds, les unitats i els símbols corresponents emprats habitualment en electrotècnia són els que figuren en la taula 42.

TAULA 42. *Magnituds, unitats i símbols d'electrotècnia*

<i>Magnitud</i>	<i>Símbol de la magnitud</i>	<i>Unitat</i>	<i>Símbol de la unitat</i>
capacitat	$C$	microfarad	$\mu\text{F}$
diferència de potencial elèctric [d'una pila o cèl·la galvànica]	$\Delta V, U, E$	volt	V
energia reactiva	$E_q$	kilovolt ampere hora reactiu	kVA <sub>rh</sub>
factor de potència	$fdp$	[no en té]	[no en té]
flux magnètic	$\Phi$	weber	Wb
força electromotriu	$\mathcal{F}$	ampere	A
freqüència	$f$	hertz	Hz
impedància [de càrrega] (o càrrega d'impedància)	$Z, \bar{Z}$	ohm	$\Omega$
inductància	$L$	henry (i mil·lihenry)	H (i mH)
intensitat	$I$	ampere (i mil·liampere)	A (i mA)
[factor] pi	$\pi$	[no en té (= 3,14159...)]	[no en té]
potència activa [del motor]	$P$	watt (i kilowatt)	W (i kW)
potència aparent	$S$	{ watt (i kilowatt) voltampere (i kilovoltampere)	{ W (i kW) VA (i kVA)
potència nominal	$P_N$	voltampere (i kilovoltampere)	VA (i kVA)
potència reactiva	$Q, P_q$	kilovoltampere reactiu	kVA <sub>r</sub>
reactància	$X$	ohm	$\Omega$
règim del motor (revolucions)	$n$	[1 partit per minut]	min <sup>-1</sup>
rendiment	$\eta$	tant per cent	%
resistència	$R$	ohm	$\Omega$
resistència de l'induït	$R_i$	ohm	$\Omega$
resistivitat	$\rho$	ohm metre (i microohm metre)	$\Omega \cdot \text{m}$ (i $\mu\Omega \cdot \text{m}$ )

NOTA: 1 kW = 1 kVA.

**9.81** En els esquemes de circuits elèctrics que apareixen en la matèria d'electrotècnia de les PAU és habitual fer referència als aparells i a les magnituds associades mitjançant els mateixos caràcters. Per aquest motiu, els componem tots en cursiva, tal com mostren la taula 43 i la figura 6.

TAULA 43. Esquemes de circuits elèctrics i símbols associats d'electrotècnia

Símbol	Component o part de l'aparell	Magnitud relacionada	Unitat i símbol
$A$	amperímetre	intensitat [mesurada]	ampere (A) i miliampere (mA)
$C$	condensador	capacitat	microfarad ( $\mu\text{F}$ )
$D$	díode	–	–
$\mathcal{F}$	força electromotriu	força electromotriu	ampere (A) i kiloampere (kA)
$G$	generador	tensió [d'alimentació]	volt (V) i kilovolt (kV)
$L$	inductància	inductància	henry (H) i milihenry (mH)
$P$		potència activa	voltampere (VA) i kilovoltampere (kVA)
$Q$		potència reactiva	var (var) o voltampere reactiu (VAr), i kilovar (kvar) o kilovoltampere reatiu (kVAr)
$R$	resistència	resistència	ohm ( $\Omega$ )
$\mathcal{R}$	reluctància	reluctància	1/henry ( $\text{H}^{-1}$ )
$SW$	interruptor	–	–
$U$	font d'energia	tensió [d'alimentació]	volt (V) i kilovolt (kV)
$W$	wattímetre	potència [mesurada]	watt (W) i kilowatt (kW)
$X$	reactància	reactància	ohm ( $\Omega$ )
$\Phi$	flux magnètic	flux magnètic	weber (Wb) i microweber ( $\mu\text{Wb}$ )



FIGURA 6. Mostra d'esquemes de circuits elèctrics amb símbols associats

**9.82** És molt habitual que aquests símbols d'electrotècnia s'escriuin amb subíndexs descriptius o numèrics en els mateixos esquemes o bé en les plaques de característiques dels aparells (figura 7). La taula 44 recull una mostra dels símbols subindexats més habituals:

TAULA 44. Símbols subindexats d'electrotècnia

Símbol	Significat
$A_1, A_2, A_3$	amperímetre (1, 2 i 3)
$B_r$	inducció magnètica romanent
$\cos \varphi_N$	factor de potència nominal (valor sense unitat)
$H_C$	intensitat de camp coercitiu
$I_C$	intensitat [que circula pel condensador]
$I_{ExcN}$	intensitat d'excitació nominal
$I_L$	intensitat [que circula per la inductància]
$I_N$	intensitat nominal
$n_N$	règim o velocitat (nombre de revolucions per minut) nominal
$P_N$	potència nominal
$R_1, R_2, R_3$	resistència (1, 2 i 3)
$R_{Exc}$	resistència de l'excitació
$R_{Eq}$	resistència equivalent
$R_i$	resistència de l'induït
$R_M$	resistència del motor
$U_1, U_2, U_3$	font d'energia (1, 2 i 3)
$U_{ExcN}$	tensió d'excitació nominal
$U_N$	tensió nominal
$U_{pic}$	pic de tensió (o tensió pic)
$U_X$	tensió en la reactància
$W_1, W_2, W_3$	wattímetre (1, 2 i 3)
$X_C$	reactància del condensador
$X_L$	reactància de la inductància
$X_M$	reactància del motor
$\mu_0$	permeabilitat en el buit
$\eta_N$	rendiment nominal (en %)

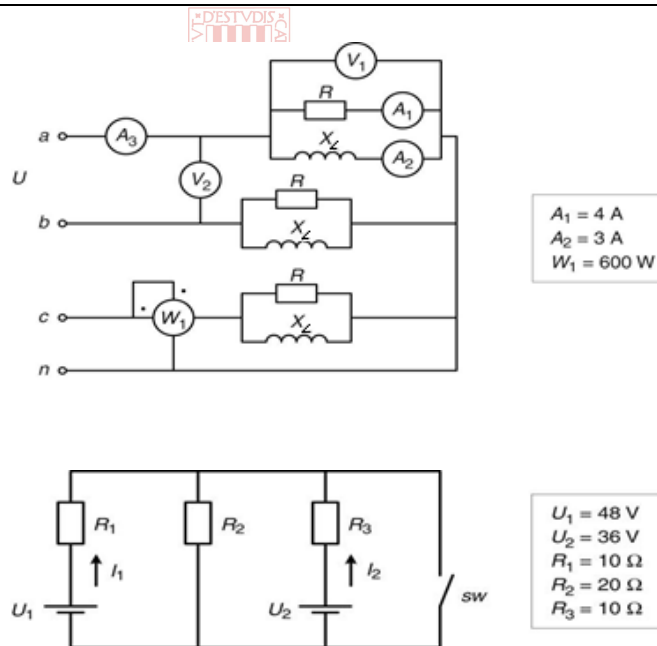
$P_N = 80 \text{ kW}$	$n_N = 900 \text{ min}^{-1}$	$U_N = 600/400 \text{ V}$
$\cos \varphi_N = 0,80$	$f = 50 \text{ Hz}$	$\eta_N = 95 \%$

FIGURA 7. Mostra d'una placa de característiques d'un aparell

**9.83** Les instruccions que hi ha a la pàgina 1 del fascicle, sota el nom de la matèria, són les següents:

[català] **La prova consta de dues parts de dos exercicis cadascuna. La primera part és comuna i la segona té dues opcions (A i B). Resoleu els exercicis de la primera part i, per a la segona part, escolliu UNA de les dues opcions (A o B) i feu els exercicis de l'opció triada.**

[espanyol] **La prueba consta de dos partes de dos ejercicios cada una. La primera parte es común y la segunda tiene dos opciones (A y B). Resuelva los ejercicios de la primera parte y, para**



la segunda parte, escoja UNA de las dos opciones (A o B) y haga los ejercicios de la opción elegida.

## Física

**9.84** Per a evitar problemes de comprensió i d'apostrofació davant la sigla del sistema internacional d'unitats, tant en català com en espanyol escrivim sempre «sistema internacional (SI)», sense «d'unitats», la primera vegada que surt.

D'acord amb el sistema internacional (SI), [...] però l'SI proposa...

**9.85** Els símbols de les set magnituds físiques de base els podem veure a la taula 45.

TAULA 45. *Símbols de les set magnituds físiques de base*

<i>Símbol</i>	<i>Magnitud física</i>
$I$	intensitat del corrent elèctric
$I_v$	intensitat lluminosa
$l$	longitud
$m$	massa
$n$	quantitat de substància
$t$	temps
$T$	temperatura termodinàmica

**9.86** Tot i que la IUPAC ha fixat com a representació abreujada de la força electromotriu emf, per tradició donem també per bona la sigla FEM (però no \*\*fem ni \*\*Fem); el símbol d'aquesta magnitud és  $E$  o bé  $E_{mf}$ .

Determineu si la FEM de la pila es manté constant.

**9.87** Els vectors s'escriuen en negreta cursiva ( $\mathbf{a}$ ) o bé en cursiva i amb una fletxa al damunt ( $\vec{a}$ ).

**9.88** El vector normal o perpendicular es pot escriure de les maneres següents:  $\mathbf{n}$ ,  $\mathbf{N}$ ,  $\mathbf{F}_{\text{norm}}$ ,  $\mathbf{F}_n$ ,  $\mathbf{F}_N$ . Totes són equivalents.

**9.89** Cal que ens fixem en la traducció a l'espanyol dels casos concrets següents:

<i>Català</i>	<i>Espanyol</i>
el radi fa 10 m	
el radi són 10 m	
* el radi és de 10 m	el radio <span style="border: 1px solid black; padding: 0 2px;">es de</span> 10 m
moment flexor	
moment de flexió	
** moment flector	momento <span style="border: 1px solid black; padding: 0 2px;">flector</span>
l'extrem encastat <span style="border: 1px solid black; padding: 0 2px;">a</span> una paret	
* l'extrem encastat <span style="border: 1px solid black; padding: 0 2px;">en</span> una paret	el extremo empotrado <span style="border: 1px solid black; padding: 0 2px;">en</span> una pared
a <span style="border: 1px solid black; padding: 0 2px;">una</span> velocitat de...	
a <span style="border: 1px solid black; padding: 0 2px;">la</span> velocitat de...	a <span style="border: 1px solid black; padding: 0 2px;">la</span> velocidad de...
per <span style="border: 1px solid black; padding: 0 2px;">l'</span> efecte Joule	
* per efecte Joule	por efecto Joule

**9.90** Els símbols de la velocitat ( $\mathbf{v}$ ), de la força ( $\mathbf{F}$ ), del moment d'una força ( $\mathbf{M}$ ) i de la gravetat ( $\mathbf{g}$ ) s'escriuen en negreta cursiva quan es vol indicar que es tracta de magnituds *vectorials*. El símbol de la gravetat, a més, s'escriu amb lletra de pal sec.

En la pràctica, considerem necessària la negreta quan en l'enunciat es fa referència explícita a vectors. Si el símbol introdueix dades numèriques el podem deixar escrit sense negreta.

El vector  $\mathbf{F}$ .

$$F = 100 \text{ N}; mg = 490 \text{ N}$$

Quan es tracta de magnituds no vectorials, tots aquests símbols s'escriuen sense negreta. Per exemple, quan es refereixen a les coordenades  $x$  i  $y$ , afegides com a subíndex al símbol.

$$v_x$$

**9.91** Els productes de magnituds físiques es poden escriure de qualsevol de les maneres següents, ordenades segons la prioritats gràfica establerta per l'Oficina Internacional de Pesos i Mesures i la IUPAC.

$$a b$$

$$ab$$

$$a \cdot b$$

$$a \times b$$

$$* a \cdot b$$



De totes les formes admeses, en les proves optem preferentment per la forma sense espai:  $ab$  (cf. § 7.37).

**9.92** Els quocients de magnituds físiques es poden escriure de qualsevol de les maneres següents (la barra inclinada s'ha de compondre en lletra rodona), ordenades segons la prioritats gràfica establerta per l'Oficina Internacional de Pesos i Mesures i la IUPAC. Vegeu l'epígraf 7.24 per al cas de les unitats fraccionàries.

$$a/b$$

$$\frac{a}{b}$$

$$a b^{-1}$$

$$a \cdot b^{-1}$$

$$* a \cdot b^{-1}$$

**9.93** No es pot emprar més d'una barra inclinada en una mateixa expressió, llevat que s'utilitzin parèntesis per a evitar ambigüitats. Cal tenir en compte que, quan es combinen diferents factors, la multiplicació precedeix la divisió; per tant, la combinació  $a/bc$  s'ha d'interpretar  $a/(bc)$ , i no pas  $(a/b)c$ .

\*\*  $a/b/c$

$(a/b)/c$

**9.94** El producte i el quocient d'unitats s'escriuen d'una manera similar al producte i el quocient de magnituds, amb la diferència que, quan s'omet el signe de multiplicació, cal deixar un espai fi entre els símbols de les diferents unitats. (Vegeu l'últim paràgraf de l'epígraf 7.37 per a l'ús preferent de les aspes o creus.)

** Js	** m/s/s	** ms <sup>-2</sup>	** m · kg/s <sup>3</sup> /A	** mkg s <sup>-3</sup> A <sup>-1</sup>
Js	m/s <sup>2</sup>	m s <sup>-2</sup>	** m · kg/s <sup>3</sup> · A	m kg s <sup>-3</sup> A <sup>-1</sup>
* J·s		* m·s <sup>-2</sup>	m kg/(s <sup>3</sup> A)	* m · kg · s <sup>-3</sup> · A <sup>-1</sup>
J · s		m · s <sup>-2</sup>	* m · kg/(s <sup>3</sup> · A)	m · kg · s <sup>-3</sup> · A <sup>-1</sup>
J × s		m × s <sup>-2</sup>	m · kg/(s <sup>3</sup> · A)	m × kg × s <sup>-3</sup> × A <sup>-1</sup>

De les formes admeses per la IUPAC per a indicar el producte d'unitats, optem per la forma en què se separen els símbols d'unitat amb un espai fi (cf. § 7.37).

Tanmateix, representem preferentment mitjançant un punt volat (·), entre espais fins, el producte d'una incògnita per un nombre, per evitar que el contacte entre la incògnita (x) i el signe de multiplicar (×) pugui ser confusoriari.

$$* [(+1) \times 2] + (\boxed{x} \times 1) = 0$$

$$[(+1) \times 2] + (x \boxed{\cdot} 1) = 0$$

Finalment, indiquem preferentment mitjançant una aspa o creu (×), entre espais fins, el producte de nombres, especialment per una potència de base 10.

$$3 \boxed{\times} 9$$

$$6,022 \boxed{\times} 10^{23}$$

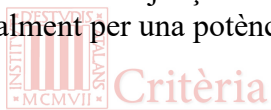

**9.95** Els isòtops dels elements químics es poden representar de tres maneres diferents: quan es tracta d'una fórmula, la representació preferent és indicar el nombre de massa amb un superíndex a l'esquerra del símbol de l'element: «urani 233», «U-233» i «<sup>233</sup>U».

Per una qüestió de claredat, en el càlcul de masses ens decantem per representar entre parèntesis el nombre màssic i el símbol de l'element a la dreta del símbol  $m$ , sense deixar-hi cap espai, i no per subindexar-los al símbol  $m$ :

$$* m^{99}_{\text{Sr}} = 94,9194 \text{ u}$$

$$m(^{99}\text{Sr}) = 94,9194 \text{ u}$$

Quan es tracta de text seguit tenim dues maneres diferents de representar els isòtops: o bé amb el nombre màssic unit al símbol mitjançant un guionet: «U-233», o bé amb el nom de l'element desenvolupat i amb el nombre màssic separat per un espai: «urani 233».

**9.96** En física, les magnituds vectorials (concretament, la velocitat, l'acceleració i la força) tenen mòdul i direcció. El mòdul és la longitud del vector. Podem calcular l'angle que forma la direcció d'un vector respecte a una direcció externa al vector; en aquests casos, el mòdul del vector i l'angle resultant es representen convencionalment tancant el valor modular entre claudàtors i subindexant-hi el valor de l'angle:

$$v(30, -17, 15) = \boxed{[34,55]_{-29,75^\circ}}$$

**9.97** Per a indicar la velocitat a què va un cos, emprem la preposició *a*:

\* La velocitat **amb** què es mou un cos...

La velocitat **a** la qual es mou un cos...

\* Calculeu **amb** quina velocitat lineal es mou la superfície lateral del tambor de la rentadora.

Calculeu **a** quina velocitat lineal es mou la superfície lateral del tambor de la rentadora.

**9.98** Les unitats de la física s'escriuen en minúscula i fan la forma de plural afegint-hi una *s* (o substituint una terminació en *-a* per una en *-es*), encara que l'origen del nom sigui un nom propi (taula 46).

TAULA 46. Unitats físiques, amb llurs símbols i magnituds corresponents

Unitat	Plural	Símbol	Magnitud física (i símbol)
ampere (esp. <i>amperio</i> )	amperes	A	intensitat de corrent elèctric ( $I$ )
coulomb (esp. <i>culombio</i> )	coulombs	C	càrrega elèctrica ( $Q$ )
grau Celsius (esp. <i>grado Celsius</i> )	graus Celsius	°C	temperatura Celsius ( $\theta$ )
hertz (esp. <i>hercio</i> )	hertzs	Hz	freqüència ( $f$ )
joule (esp. <i>julio</i> )	joules	J	energia ( $U$ ), treball ( $w$ , $W$ ), calor ( $q$ , $Q$ )
kelvin	kelvins	K	temperatura termodinàmica ( $T$ )
litre (esp. <i>litro</i> )	litres	L	volum ( $V$ )
metre cúbic (esp. <i>metro cúbico</i> )	metres cúbics	m <sup>3</sup>	volum ( $V$ )
mol	mols	mol	quantitat ( $n$ ) de substància
newton	newtons	N	força ( $F$ ), pes ( $P$ , $W$ )
ohm (esp. <i>ohmio</i> )	ohms	$\Omega$	resistència elèctrica ( $R$ )
pascal	pascals	Pa	pressió, esforç ( $p$ , $P$ )
radian (esp. <i>radián</i> )	radians	rad	freqüència angular, freqüència circular ( $\omega$ )
tesla	tesles	T	inducció magnètica ( $\mathbf{B}$ ), densitat de flux magnètic ( $\mathbf{B}$ )
volt (esp. <i>voltio</i> )	volts	V	potencial elèctric ( $V$ ), força electromotriu ( $E$ )
watt (esp. <i>vatio</i> )	watts	W	potència ( $P$ ), flux radiant
weber	webers	Wb	flux magnètic ( $\Phi$ )

Com acabem de veure, els símbols de les unitats van en rodona, a diferència dels de les magnituds físiques, que van en cursiva (taula 47).

Pel que fa a les constants físiques fonamentals, vegeu el document titulat *La simbologia i la formulació en els textos científics* de l'espai web Crítèria.

TAULA 47. Valor quantitatiu de diverses magnituds de la física

Magnitud	Fórmula <sup>a</sup>
acceleració estàndard de caiguda lliure	$g = 9,80 \text{ m/s}^2$
càrrega elèctrica de l'electró <sup>b</sup>	$Q_{\text{electró}} = -1,60 \times 10^{-19} \text{ C}$
càrrega elèctrica del protó	$Q_{\text{protó}} = 1,60 \times 10^{-19} \text{ C}$
constant de Coulomb	$k = 9,00 \times 10^9 \text{ N m}^2 \text{ C}^{-2}$ (o bé $k = 1/4\pi\epsilon = 9,00 \times 10^9 \text{ N m}^2 \text{ C}^{-2}$ )
constant de Planck	$h = 6,63 \times 10^{-34} \text{ J s}$
constant gravitacional	$G = 6,67 \times 10^{-11} \text{ N m}^2 \text{ kg}^{-2}$
densitat massica	$\rho = m/V$
energia (electró-volt)	$1 \text{ eV} = 1,60 \times 10^{-19} \text{ J}$
intensitat del llindar d'audició	$I_0 = 1,0 \times 10^{-12} \text{ W m}^{-2}$
lleï d'Ohm	$I = V/R$
massa de l'electró en repòs	$m_{\text{electró}} = 9,11 \times 10^{-31} \text{ kg}$
massa de la Lluna	$M_{\text{Lluna}} = 7,35 \times 10^{22} \text{ kg}$
massa de la Terra	$M_{\text{Terra}} = 5,98 \times 10^{24} \text{ kg}$
massa de Saturn	$M_{\text{Saturn}} = 5,69 \times 10^{26} \text{ kg}$
massa del protó en repòs	$m_{\text{protó}} = 1,67 \times 10^{-27} \text{ kg}$
radi de la Lluna	$R_{\text{Lluna}} = 1,74 \times 10^6 \text{ m}$ (o bé $1,74 \times 10^3 \text{ km}$ )
radi de la Terra	$R_{\text{Terra}} = 6,37 \times 10^6 \text{ m}$ (o bé $6\,370 \text{ km}$ )
radi de Saturn	$R_{\text{Saturn}} = 5,73 \times 10^7 \text{ m}$
velocitat de la llum	$c = 3,00 \times 10^8 \text{ m s}^{-1}$

- a. El nombre de decimals d'aquestes fórmules és susceptible de variació segons el grau de precisió que interressi presentar. El valor dels arrodoniments, però, cal que sigui sempre el mateix en una mateixa prova.
- b. La càrrega elèctrica de l'electró és negativa i és imprescindible que la marquem amb el signe menys, perquè és l'únic tret que diferencia la càrrega elèctrica de l'electró de la càrrega elèctrica del protó.

Vegeu també la taula 42 de magnituds, unitats i símbols d'electrotècnia.

**9.99** L'afany de precisió en els enunciats de física i de matèries que s'hi relacionen, com la tecnologia industrial, ha derivat en una mena de sintaxi molt específica pròpia d'aquests àmbits d'especialitat. Aquesta sintaxi específica s'observa sovint en l'expressió de les quantitats i en relació amb les magnituds de què es parla. Pel que fa a l'expressió de les quantitats, no ha de fer estrany trobar decimals (un o dos) representats per zeros:

$$M_T = \boxed{6,0} \times 10^{24} \text{ kg} \quad R_T = 6\,400 \text{ km} \quad G = 6,7 \times 10^{-11} \text{ m}^3 \text{ kg}^{-1} \text{ s}^{-2}$$

$$\text{DADA: } k = \boxed{9,00} \times 10^9 \text{ N m}^2 \text{ C}^{-2}.$$

Pel que fa a la referència a les magnituds, el criteri més recomanable és acompanyar la denominació de la magnitud amb el símbol, més precís, a la dreta, com si fos un adjectiu (és a dir, en aposició), tot seguit i sense cap coma de separació:

- \* Quan un protó entra amb velocitat,  $\vec{v}$  a la regió on actua un camp magnètic,  $\vec{B}$ , la trajectòria que segueix el protó és [...].

Quan un protó entra amb velocitat  $\vec{v}$  a la regió on actua un camp magnètic  $\vec{B}$ , la trajectòria que segueix el protó és [...].

En els casos en què el símbol de la magnitud no sembla que aporti més precisió que el terme que la designa, no són recomanables tampoc les formulacions amb comes, per a no trencar excessivament el discurs:

- \* Si la intensitat de corrent,  $I$ , és constant, dibuixeu el camp magnètic creat pel fil conductor [...].

Si la intensitat de corrent  $I$  és constant, dibuixeu el camp magnètic creat pel fil conductor [...].

En aquest sentit, quan s'explicita el valor d'una magnitud referida amb el mot que la designa i interessa introduir-ne també el símbol, es posa un signe d'equivalència entre el símbol i la quantitat que expressa el valor de la magnitud, i no se sol introduir cap separador entre la denominació de la magnitud i la igualtat que la identifica amb el valor corresponent.

- \* El combustible utilitzat tenia una densitat,  $\rho$ , de 0,74 kg/L.

El combustible utilitzat tenia una densitat  $\rho = 0,74$  kg/L.

Una càrrega elèctrica  $Q = 10$  C està situada a una distància  $d = 2$  m d'un fil conductor per on circula un corrent  $I = 1$  A.

Les cordes d'una guitarra tenen una longitud  $l = 78,0$  cm.

Tanmateix, si no interessa introduir el símbol de la magnitud, no hi ha cap problema a escriure l'enunciat de la manera següent (v. § 6.68):

Les cordes d'una guitarra tenen una longitud de 78,0 cm.

**9.100** Els noms de satèl·lits artificials s'escriuen en cursiva i amb caixa alta inicial; en canvi, els noms de programes espacials s'escriuen en rodona (taula 48). La numeració que generalment porten els satèl·lits artificials que pertanyen a sèries, missions o programes és aràbiga.

TAULA 48. *Noms de satèl·lits artificials, sondes espacials i laboratoris espacials*

---

<i>Advanced Technological Satellite</i>
el coet <i>Apollo 12</i>
<i>Challenger</i>
el transbordador <i>Columbia</i>
<i>Estació Espacial Internacional</i> [ <i>International Space Station</i> (ISS)]
el programa Gemini
el satèl·lit <i>Giotto</i>
<i>Mariner 3</i>
<i>Orbiting Astronomical Observatory</i>
<i>Orbiting Geophysical Observatory</i>
<i>Salyut 5</i>
el satèl·lit <i>Terra</i> [ <i>Earth Observing System</i> (EOS)]
els satèl·lits <i>Meteosat</i> , <i>Hispasat</i> i <i>Intelsat</i>
<i>Skylab 3</i>
<i>Sputnik 1</i>
<i>Venus 13</i>

---

Els noms dels satèl·lits artificials mantenen la forma de la llengua d'origen, però el primer cop que s'esmenten convé d'adjuntar-los entre parèntesis la sigla corresponent, si en tenen, i la traducció.

L'*Advanced Technological Satellite* (ATS) (satèl·lit tecnològic avançat) és un satèl·lit tecnològic de proves de nous materials.

La nau russa *Soyuz TMA-22*, amb tres tripulants a bord, es va acoblar aquest dimecres amb èxit a l'*Estació Espacial Internacional* (EEI).

**9.101** Els noms de programes, sèries o missions espacials s'escriuen en rodona i no porten cap numeració:

Mercury, Gemini, Apollo i Space Shuttle són programes, sèries o missions nord-americans, i Vostok i Soyuz, soviètics

Una missió del programa Pioneer

La missió Juno de la NASA

El nou sistema de navegació europeu Galileo

Els noms de les llançadores espacials s'escriuen amb rodona i amb la grafia que tenen en la llengua d'origen:

Saturno, Atlas-Centaur, Titan, Atlas-Mercury, Delta, Scout, Diamant, Lambda 45, Black Arrow, Thor-Delta són llançadores espacials

- 9.102** Per bé que, generalment, els termes de la física es representen amb símbols, hi ha unes quantes abreviatures i sigles que es poden representar tal com figuren a la taula 49, sempre que la tria de les abreviatures o de les sigles sigui coherent en tota la prova.

TAULA 49. *Sigles i abreviatures de la física*

<i>Sigla o abreviatura</i>	<i>Terme</i>
d. d. p.	diferència de potencial
FEM	força electromotriu (v. t. § 9.86)
m. c. u.	moviment circular uniforme
m. c. u. a.	moviment circular uniformement accelerat
m. r. u.	moviment rectilini uniforme

- 9.103** Quan es parla de tipus de ressonàncies en circuits, es fan servir les expressions *ressonància en circuits LCR en sèrie* i *ressonància en circuits LCR en paral·lel*, però en argot tècnic se simplifiquen aquestes expressions per *ressonància sèrie* i *ressonància paral·lel*, respectivament. En les proves de física i d'electrotècnia és preferible d'escriure l'expressió sencera; tanmateix, a petició del professor/a, es pot admetre la construcció argòtica simplificada. Les expressions *ressonància en sèrie* i *ressonància en paral·lel* semblen menys recomanables.

\* ressonància en sèrie

ressonància en un circuit *LCR* en sèrie

ressonància sèrie



- 9.104** La unitat referida a les revolucions per minut es pot representar de les maneres següents: rev/min (si hi fem referència en un enunciat),  $\text{min}^{-1}$  (símbol internacional) i rpm (símbol usual).

La politja motriu és accionada per un motor que gira a  $120 \text{ min}^{-1}$ .

- 9.105** Les instruccions que hi ha a la pàgina 1 del fascicle, sota el nom de la matèria, són les següents:

[català] **L'examen consta d'una part comuna (problemes P1 i P2), que heu de fer obligatòriament, i d'una part optativa, de la qual heu d'escollir UNA de les dues opcions (A o B) i fer els problemes P3, P4 i P5 corresponents. Cada problema val 2 punts.**

[espanyol] **El examen consta de una parte común (problemas P1 y P2), que debe hacer obligatoriamente, y de una parte optativa, de la que tiene que escoger UNA de las dos opciones (A o B) y hacer los problemas P3, P4 y P5 correspondientes. Cada problema vale 2 puntos.**



## Geografia

**9.106** En geografia indiquem els milers i els milions amb un punt (cf. § 7.35).

31103 m

**9.107** Escrivim el nom de les comunitats autònomes espanyoles amb la seva forma catalana. En les proves en espanyol, escrivim els topònims dels Països Catalans també en català (vegeu la taula 50). La primera forma de cada columna recull el nom oficial i la segona (després de la barra inclinada), el nom usual.

TAULA 50. *Nom de les comunitats autònomes, les regions i les ciutats autònomes de l'Estat espanyol*

<i>Català</i>	<i>Espanyol</i>
Andalusia	Andalucía
Aragó	Aragón
Illes Balears	Illes Balears
Canàries	Canarias
Cantàbria	Cantabria
Castella i Lleó	Castilla y León
Castella-la Manxa	Castilla-La Mancha
Catalunya	Catalunya
Ciutat Autònoma de Ceuta / Ceuta	Ciudad Autónoma de Ceuta / Ceuta
Ciutat Autònoma de Melilla / Melilla	Ciudad Autónoma de Melilla / Melilla
Comunitat de Madrid / Madrid	Comunidad de Madrid / Madrid
Comunitat Valenciana / País Valencià	Comunidad Valenciana / País Valencià
Extremadura	Extremadura
Galícia	Galicia
Comunitat Foral de Navarra / Navarra	Comunidad Foral de Navarra / Navarra
País Basc	País Vasco / Euskadi
Principat d'Astúries / Astúries	Principado de Asturias / Asturias
Regió de Múrcia / Múrcia	Región de Murcia / Murcia
La Rioja	La Rioja

D'acord amb l'*Ortografia catalana* de l'Institut d'Estudis Catalans (Barcelona, IEC, 2017, § 4.3.2.2i), en els topònims compostos consolidats com una sola unitat toponímica (com ara *Castella-la Manxa*) el guionet s'uneix als dos noms de lloc que els constitueixen sense deixar cap espai (aclarament del 14 de setembre de 2017 feta per l'Oficina d'Onomàstica de l'IEC); és un cas similar al del topònim compost *Castell-Platja d'Aro*, per bé que la Secció Filològica de l'IEC considera que aquest municipi s'hauria d'anomenar *Castell i Platja d'Aro*. Això no obsta perquè es mantinguin, per raons tipogràfiques, els espais a banda i banda del guionet en contextos com ara *ruta l'Hospitalet de l'Infant - Tarragona*.

**9.108** La sigla PAC fa referència a *política agrícola comuna*, tant en català com en espanyol. Aquesta denominació desplegada és un nom comú, i, doncs, s'escriu en minúscula.

**9.109** Les fonts dels mapes, gràfics, taules, fotografies d'aquesta matèria tenen una estructura i format específics.

Si es tracta d'una font que ha estat adaptada, se segueix l'estructura i el format següents:

FONT: Adaptació de dades publicades / d'un mapa publicat / d'una taula publicada per Institució (sigla) a *Obra* [en línia], any.

FONT: Adaptació de dades publicades / d'un mapa publicat / d'una taula publicada a *Obra* [en línia], any.

#### Exemples:

FONT: Adaptació d'un mapa publicat per l'Agència Estatal de Meteorologia a *Mapas de riesgos: Heladas y horas frío en la España peninsular (periodo 2002-2012)* [en línia], 2015.

FONT: Adaptació d'un mapa publicat per Red Eléctrica de España a *El sistema eléctrico español* [en línia], 2012.

Si es tracta d'una font que ha estat elaborada pel professor/a, se segueix l'estructura i el format següents:

FONT: Elaboració pròpia a partir de dades publicades per Institució (sigla) a *Obra* [en línia], any.

FONT: Elaboració pròpia a partir de dades publicades a *Obra* [en línia], any.

#### Exemples:

FONT: Elaboració pròpia a partir de dades publicades per l'Institut d'Estadística de Catalunya (IDESCAT), 2016.

FONT: Elaboració pròpia a partir de dades publicades per l'Institut Nacional d'Estadística (INE) a *Encuesta de la población activa*, 2015.

Altres opcions de fonts que no són adaptades ni d'elaboració pròpia:

FONT: Fotografia cedida per Institució (sigla).

FONT: INSTITUCIÓ. *Obra* [en línia], any, pàgina.

FONT: INSTITUCIÓ. *Obra*, any, pàgina.

### **9.110** Si les fonts són empreses privades, no en traduïm el nom, tant en català com en espanyol.

Red Eléctrica de España

Si són institucions públiques (que pertanyen al que es considera l'Administració pública), en traduïm el nom si no és que hi ha una institució amb el mateix nom en la llengua d'arribada.

Agència Estatal de Meteorologia / Agencia Estatal de Meteorología

Institut Nacional d'Estadística / Instituto Nacional de Estadística

Institut d'Estadística de Catalunya / Instituto de Estadística de Catalunya

**9.111** Les instruccions que hi ha a la pàgina 1 del fascicle, sota el nom de la matèria, són les següents:

[català]                    Escolliu UNA de les dues opcions (A o B).

[espanyol]                Escoja UNA de las dos opciones (A o B).

## Grec

**9.112** L'obra de referència per a la transcripció de noms propis és el llibre de J. Alberich i M. Ros, *La transcripció dels noms propis grecs i llatins*, Barcelona, 1993. Tanmateix, cal recordar que la Secció Filològica de l'Institut d'Estudis Catalans recomana que els noms propis masculins grecs acabats en *-as* s'escriuin en català acabats en *-es* (*Documents de la Secció Filològica, I*, Barcelona, IEC, 1990), per bé que respectem, a petició de l'Oficina d'Accés a la Universitat, la decisió final dels professors redactors corresponents.

\* Nícias, Eneas, Fídias, Geòrgias, Protàgoras, Pallas

Nícies, Enees, Fídies, Geòrgies, Protàgores, Palles

**9.113** Quan tractem de lingüística, fem servir preferentment *mot* en comptes de *\*paraula*, en el sentit d'unitat significativa que consta d'un o més morfemes, caracteritzada per una certa autonomia funcional dintre d'una oració o un sintagma'.

Responeu a les qüestions següents a propòsit del mot ὄς.

**9.114** Cal que ens fixem a escriure bé les formes següents, referides al mode verbal *participi*.

[català]                    \*\* participi de present

participi present

participi aorist

[espanyol]                participio presente

**9.115** Els títols de les obres han d'anar sempre acompanyats dels autors corresponents, per a no crear confusió.

*Els perses* d'Èsquil

*Les suplicants* d'Èsquil [*Eurípides té un drama amb el mateix títol*]

*Les fenícies* d'Eurípides

**9.116** Fem servir les cometes simples per a indicar les equivalències lèxiques en català o espanyol dels mots grecs.

μικρα (amb valor adverbial): [poc]

**9.117** En català els termes *antiguitat* i *antiga Grècia* s'escriuen amb minúscula inicial, però en espanyol (*Ortografía de la lengua española*, Espasa-Calpe, 2010) el primer mot s'escriu amb majúscula inicial (p. 503, § 4.2.4.10.5):

[català]	l'antiguitat, l'antiga Grècia
[espanyol]	la Antigüedad, la Antigua Grecia

**9.118** En els glossaris del text que s'ha de traduir, la disposició de la informació addicional que apareix entre parèntesis es pot disposar de les dues maneres següents:

a) Abans dels dos punts (quan fa referència al terme grec o quan indica el cas):

τρεψάμενοι (de τρέπω): 'derrotar'.

ἐγρήγορας (segona persona del singular del perfet d'indicatiu de ἐγείρω): 't'has despertat', 'estàs despert'.

b) Abans del punt que tanca la glossa (quan fa referència a la traducció, quan en un gentilici dona el nom de la regió o quan en un nom propi indica què és).

ὁ Ἄναπος -ου: Ἄναπ (riu de Sicília).

Κορίνθιος -ου: corinti (de Corint).

**9.119** D'acord amb el *Diccionari grec-català* d'Enciclopèdia Catalana i amb el diccionari Vox (i amb el vistiplau de la professora redactora), no fem servir comes per a separar les formes de nominatiu i genitiu ni tampoc per separar les diferents formes del nominatiu dels adjectius (ni quan es dona només la desinència ni quan apareix desenvolupat).

\*\* ὁ ποταμός, -οῦ (nominatiu i desinència de genitiu)

ὁ ποταμός -οῦ

\*\* τὸ, πῦρ, πυρός (nominatiu i genitiu desenvolupat)

τὸ πῦρ πυρός

\*\* πᾶς, πᾶσα, πᾶν (formes de nominatiu)

πᾶς πᾶσα πᾶν

**9.120** Les instruccions que encapçalen la pàgina 2 d'aquesta matèria són les següents:

[català]	La prova consta de cinc exercicis. Feu els exercicis 1 (traducció) i 2 (sintaxi), i, per als exercicis 3 (morfologia), 4 (etimologia i lèxic) i 5 (cultura), trieu UNA de les dues opcions (A o B).
----------	---

[espanyol]	La prueba consta de cinco ejercicios. Haga los ejercicios 1 (traducción) y 2 (sintaxis), y, para los ejercicios 3 (morfología), 4 (etimología y léxico) y 5 (cultura), escoja UNA de las dos opciones (A o B).
------------	--

## Història

**9.121** El mot *Komintern* ('internacional comunista'), com a nom d'una organització, s'escriu amb majúscula inicial i en rodona. Cal tenir en compte que en català es tracta d'un nom femení, mentre que en espanyol és masculí:

[català]      [la] **K**omintern

[espanyol]    [el] **K**omintern

Els noms d'altres partits i formacions polítiques es recullen a la taula 51.

TAULA 51. *Noms de partits i altres formacions polítiques*

<i>Català</i>	<i>Espanyol</i>
Alianza Popular (AP)	Alianza Popular (AP)
Coalición Popular (CP)	Coalición Popular (CP)
Confederació Nacional del Treball (CNT)	Confederación Nacional del Trabajo (CNT)
Convergència i Unió (CiU)	Convergencia i Unió (CiU)
Esquerra Republicana de Catalunya (ERC)	Esquerra Republicana de Catalunya (ERC)
Federació Anarquista Ibèrica (FAI)	Federación Anarquista Ibérica (FAI)
Lliga Catalana	Lliga Catalana
Lliga Regionalista	Lliga Regionalista
Partido Comunista de España (PCE)	Partido Comunista de España (PCE)
Partido Conservador	Partido Conservador
Partido Liberal	Partido Liberal
Partido Socialista Obrero Español (PSOE)	Partido Socialista Obrero Español (PSOE)
Partit Nacionalista Basc (PNB)	Partido Nacionalista Vasco (PNV)
Solidaritat Catalana	Solidaritat Catalana
Unió Catalanista	Unió Catalanista
Unión de Centro Democrático (UCD)	Unión de Centro Democrático (UCD)
Unión Liberal	Unión Liberal

**9.122** Els noms de personatges històrics i polítics s'han d'escriure sencers, com a mínim, la primera vegada que apareixen en el text (taula 52), encara que no cal que hi figurin tots els noms de fonts. La barra inclinada separa la forma una mica abreujada del nom (la que fem servir la primera vegada) de la forma totalment desenvolupada (amb tots els noms de fonts). Entre claudàtors figura el nom en espanyol, si és diferent del català. (Vegeu, també, les taules 14 i 15.)

TAULA 52. *Noms de personatges històrics i polítics*

<i>Nom</i>	<i>Dades</i>
Mikhaïl Aleksàndrovitx Bakunin [Mijáil Alexánrovich Bakunin]	1814-1876
George H. Bush / George Herbert Bush	1924-
Fidel Castro	1926-2016
comte de Cavour [conde de Cavour] / Camillo Benso di Cavour	1810-1861
Winston L. S. Churchill / Winston Leonard Spencer Churchill	1874-1965
Eamon De Valera	1882-1975
Mohandas K. Gandhi / Mohandas Karamchand Gandhi	1869-1948
Adolf Hitler	1889-1945
RuhoHà M. Khomeini [Ruhollah M. Jomeini] / RuhoHà Musavi Khomeini [Ruhollah Musavi Jomeini]	1902-1989
Nikita Serguèievitx Khrusxov [Nikita Serguèievich Jruschov]	1894-1971
Vladímir I. Lenin [Vladimir I. Lenin] / Vladímir Ilitx Lenin [Vladimir Ilich Lenin]	1870-1924
Abraham Lincoln	1809-1865
Lluís XVI [Luis XVI] / Lluís XVI de França [Luis XVI de Francia]	1754-1793
Luiz I. Lula da Silva / Luiz Inácio Lula da Silva	1945-
Karl Marx	1818-1883
Richard M. Nixon / Richard Milhous Nixon	1913-1994
Enric Prat de la Riba i Sarràs	1870-1917
Maximilien de Robespierre	1758-1794
Iossif V. D. Stalin [Iósif V. D. Stalin] / Iossif Vissariónovitx Djugaixvili Stalin [Iósif Vissariónovich Dzugashvili Stalin]	1879-1953
Josep Torras i Bages	1846-1916
Harry S. Truman / Harry Swinomish Truman	1894-1972
Thomas W. Wilson / Thomas Woodrow Wilson	1856-1924
Mao Zedong	1893-1976

**9.123** Cal tenir en compte que els noms de fets històrics destacats s'escriuen tal com recull la taula 53.

TAULA 53. *Noms de fets i períodes històrics*

<i>Català</i>	<i>Espanyol</i>
el bienni 1931-1933 / el «bienni reformista»	el bienio 1931-1933 / el «bienio reformista»
el bienni 1933-1936 / el «bienni negre» /	el bienio 1933-1936 / el «bienio negre» /
el «bienni conservador»	el «bienio conservador»
la Constitució del 1876	la Constitución de 1876
la Constitució del 1931	la Constitución de 1931
el cop d'estat	el golpe de Estado
la dictadura de Primo de Rivera	la dictadura de Primo de Rivera
l'Estatut d'autonomia	el Estatuto de Autonomía
el Govern català	el Gobierno catalán
el Govern provisional (1931)	el Gobierno provisional (1931)
els Fets de Maig del 1937	los Sucesos de Mayo de 1937
els Fets d'Octubre del 1934	los Sucesos de Octubre de 1934
el franquisme	el franquismo

TAULA 53. *Noms de fets i períodes històrics (Continuació)*

la Guerra Freda	la Guerra Fría
l'Imperi austrohongarès	el Imperio austrohúngaro
el Memorial de Greuges	el Memorial de Greuges (Memorial de Agravios)
el Poder central (Bases de Manresa del 1892)	el Poder central (Bases de Manresa de 1892)
la política econòmica <i>desarrollista</i> del règim franquista	la política económica desarrollista del régimen franquista
la primera revolució industrial	la Primera Revolución Industrial
el regeneracionisme	el regeneracionismo
el règim (franquista)	el régimen (franquista)
la Restauració	la Restauración
la Revolució Cubana	la Revolución cubana
la Revolució Francesa	la Revolución francesa
la revolució industrial [concepte]	la revolución industrial [concepte]
la Revolució Industrial [sinònim de 'la primera revolució industrial']	la Revolución Industrial [sinònim de 'la Primera Revolución Industrial']
la Revolució Russa	la Revolución rusa
la Segona República espanyola	la Segunda República española
la segona revolució industrial	la Segunda Revolución Industrial
la Setmana Tràgica	la Semana Trágica
el torn pacífic	el turno pacífico
la transició (política espanyola)	la transición (política española)

També cal tenir present que els noms de les unitats militars generalment es tradueixen, si hi ha la tradició de fer-ho.

TAULA 54. *Noms d'unitats militars històriques*

<i>Català</i>	<i>Espanyol</i>
les Brigades Internacionals	las Brigadas Internacionales
la División Azul	la División Azul
la Legió Còndor	la Legión Cónдор

**9.124** Les instruccions que hi ha a la pàgina 1 del fascicle, sota el nom de la matèria, són les següents:

- [català] **Escolliu UNA de les dues opcions (A o B) i feu els dos exercicis de l'opció triada. Cada exercici val cinc punts.**
- [espanyol] **Escoja UNA de las dos opciones (A o B) y resuelva los dos ejercicios de la opción escogida. Cada ejercicio vale cinco puntos.**

## Història de l'art

**9.125** Escrivim els noms complets dels artistes, llevat que es tracti d'un pseudònim.

\* Leonardo

\* Da Vinci

Leonardo da Vinci

**9.126** A l'hora d'escriure el nom propi d'un artista, hem de comprovar prèviament si figura a la taula 55. En general, l'obra de referència per a aquests noms són les obres de la [Fundació Enciclopèdia Catalana](#). També són fiables els llocs web corresponents als museus on se'n conserven les obres. Pel que fa a l'espanyol seguim l'*Ortografia de la lengua española* (OLE, § 4.2.4.1.4), que diu que l'article definit que acompanya els pseudònims ha d'anar en minúscula.

TAULA 55. *Noms propis d'artistes*

Bernini, Gian Lorenzo	Ingres, Jean-Auguste-Dominique
Blay, Miquel	Kahlo, Frida
Borromini, Francesco	Kandinsky, Vassili / Kandinsky, Vasili (esp.)
el Bosch / el Bosco (esp.)	Le Corbusier, Charles Édouard Jeanneret
Botticelli, Sandro	Le Nôtre, André
Bramante, Donato	Le Vau, Louis
Braque, Georges	Lisip / Lisipo (esp.)
Brunelleschi, Filippo di Ser	Llimona, Josep
Calder, Alexander	Manet, Édouard
Calícrates / Calícatres (esp.)	Mansart, Jules Hardouin
Canova, Antonio	Matisse, Henri
Caravaggio, Michelangelo Merisi da	Mena, Pedro de
Casas, Ramon	el Mestre de Boí / el Maestro de Boí (esp.)
Cézanne, Paul	Miquel Àngel / Miguel Ángel (esp.)
Chillida, Eduardo	Miró / Mirón (esp.) (escultor grec)
Cimabue	Miró, Joan
Courbet, Gustave	Mnèsicles
Dalí, Salvador	Monet, Claude
Dalmau, Lluís	Munch, Edvard
David, Jacques-Louis	Palladio, Andrea
Delacroix, Ferdinand-Victor-Eugène	Policlet / Policleto (esp.)
Domènech i Montaner, Lluís	Pollock, Jackson Paul
Donatello	Praxíteles
Eiffel, Alexandre-Gustave	Puig i Cadafalch, Josep
Ernst, Max	Rafael (vegeu <i>Sanzio, Raffaello</i> )
Eyck, Jan van	Rembrandt
Fídies / Fidias (esp.)	Renoir, Pierre-Auguste
Filocles / Filocles (esp.)	Rodin, François-Auguste
Fortuny, Marià	Rohe, Ludwig Mies van der
Fragonard, Jean-Honoré	Rubens, Peter Paulus
Gargallo, Pau / Gargallo, Pablo (esp.)	Ruiz Picasso, Pablo
Gaudí, Antoni	Sanzio, Raffaello
Gauguin, Eugène Henri Paul	Serra, Pere



Gentilleschi, Artemisia / Gentilleschi, Artemisia (esp.)	Tàpies, Antoni
Ghiberti, Lorenzo	Ticià / Tiziano (esp.)
Giambologna	Velázquez, Diego Rodríguez de Silva y
Giotto di Bondone	Vermeer, Johannes
Gogh, Vincent van	Verrocchio, Andrea del
Goya, Francisco de	Vinci, Leonardo da
El Greco / el Greco	Warhol, Andy
Horta, Victor	Wright, Frank Lloyd
Ictinos	Zurbarán, Francisco de

**9.127** Quan demanem que es defineixin termes de la matèria de què tracta l'exercici, escrivim els termes en rodona si són catalans, fins i tot aquells que tenen un ús metalingüístic. Això permet diferenciar-los dels termes estrangers, que van en cursiva.

Definiu aquests termes: rococó, pinacle...

Definiu breument dos d'aquests termes: futurisme, esbós, *action painting*...

**9.128** No és adequat emprar el mot *\*ismes*, que substituïm per *tendències*.

\* els ismes artístics d'entreguerres

les tendències artístiques d'entreguerres

**9.129** En català, els noms dels moviments artístics s'escriuen, generalment, amb la inicial en majúscula, mentre que s'escriuen en minúscula els estils, els corrents i les tendències artístics. En canvi, en espanyol (OLE, p. 495), s'escriuen en majúscula els grans moviments artístics i culturals que afecten totes o la major part de les disciplines artístiques i que designen períodes historicocronològics culturalment diferenciats: *el Barroco*, *el Renacimiento*, *el Neoclasicismo*, *el Romanticismo*. Si aquests noms porten especificadors, s'escriuen en minúscula: *el Renacimiento francés*, *el Barroco tardío*. Quant als moviments, estils i escoles propis d'algunes disciplines artístiques concrets (normalment dos o més coincideixen en un mateix període històric), s'escriuen en minúscula, ja que no es poden identificar exclusivament amb cap període historicocronològic: *gòtico*, *románico*, *escuela holandesa*, *estilo galante*, *modernismo*, *cubismo*, *dadaísmo*, *surrealismo*, *vanguardismo*, *simbolismo*. Vegeu la taula 56 per a totes dues llengües.

TAULA 56. *Moviments, estils, corrents i tendències artístics*

<i>Català</i>	<i>Espanyol</i>
<i>Grans moviments culturals i artístics</i>	
Barroc ( <i>i també</i> Barroc tardà)	Barroco ( <i>i també</i> Barroco tardío)
Neoclassicisme	Neoclasicismo
Renaixement ( <i>i també</i> Renaixement francès)	Renacimiento ( <i>i també</i> Renacimiento francés)
Romanticisme ( <i>i també</i> Romanticisme alemany)	Romanticismo ( <i>i també</i> Romanticismo alemán)
<i>Altres moviments culturals i artístics</i>	
Cubisme	cubismo
Dadaisme	dadaísmo
Decadentisme	decadentismo
Expressionisme	expresionismo
Fauvisme	fauvismo ( <i>o fovismo</i> )
Futurisme	futurismo
Modernisme	modernismo
Noucentisme	novecentismo
Simbolisme	simbolismo
Surrealisme	surrealismo
<i>Estils, corrents i tendències artístics</i>	
art òptic ( <i>op art</i> )	arte óptico ( <i>op art</i> )
art pobre ( <i>arte povera</i> )	arte pobre ( <i>arte povera</i> )
art pop ( <i>pop art</i> )	arte pop ( <i>pop art</i> )
avantguardisme	vanguardismo
cinema negre ( <i>film noir</i> )	cine negro ( <i>film noir</i> )
conceptisme	conceptismo
culteranisme	culteranismo
escola holandesa [pintura]	escuela holandesa [pintura]
estil galant [música]	estilo galante [música]
gòtic	gótico
impresionisme	impresionismo
indigenisme	indigenismo
neoimpresionisme	neoimpresionismo
novella pastoral	novela pastoril
pintura abstracta	pintura abstracta
postimpresionisme	postimpresionismo
puntillisme	puntillismo
realisme	realismo
realisme màgic	realismo mágico
romànic	románico
tenebrisme	tenebrismo
transavantguardisme	transvanguardismo

**9.130** Les advocacions de la Mare de Déu s'escriuen en majúscula (*Mare de Déu de la Salut*, *Mare de Déu de la Candela*, *Mare de Déu del Camí*, *Mare de Déu de la Roca*). Per això, es manté la majúscula en els títols de les pintures o escultures, com la *Mare de Déu de les Roques*, de Leonardo da Vinci, que és una representació d'aquesta advocació.

En les obres artístiques cal no confondre les denominacions de les advocacions (que són molt variades i generalment apareixen al santoral) amb altres denominacions que ajuden a identificar l'obra, com la *Mare de Déu dels Consellers*, de Lluís Dalmau, una pintura en què apareix la Mare de Déu envoltada dels consellers.

D'altra banda, quant a l'ús en majúscula o minúscula dels termes *sant* i *santa*, vegeu l'epígraf 6.3.

**9.131** Hi ha títols d'obres d'art que presenten de vegades dubtes quant a la grafia del títol en català o en espanyol. En les taules 57, 58 i 59 podem comprovar el títol de diverses obres pictòriques, escultòriques i arquitectòniques, respectivament.

Les obres d'art pictòriques porten la inicial absoluta del títol en majúscula, es componen en cursiva i van seguides del nom de l'autor o autora en rodona. Els conjunts iconogràfics o les obres que no tenen un títol específic s'escriuen en minúscula i es componen en rodona.

Quant a l'escriptura dels títols en general, vegeu l'epígraf 5.8.

TAULA 57. Títols d'obres pictòriques

Català	Espanyol
<i>Els afusellaments del 3 de maig</i> , de Francisco de Goya	<i>Los fusilamientos del 3 de mayo</i> , de Francisco de Goya
<i>Allegoria de la pintura</i> , de Johannes Vermeer	<i>Alegoría de la pintura</i> , de Johannes Vermeer
<i>La càrrega</i> , de Ramon Casas	<i>La carga</i> , de Ramon Casas
<i>Composició IV</i> , de Vassili Kandinsky	<i>Composición IV</i> , de Vasili Kandinsky
conjunt iconogràfic de Sant Climent de Taüll (Vall de Boí, Alta Ribagorça)	conjunto iconográfico de Sant Climent de Taüll (Vall de Boí, Alta Ribagorça)
<i>Creu i R</i> , d'Antoni Tàpies	<i>Cruz y R</i> , de Antoni Tàpies
<i>El crit</i> , d'Edvard Munch	<i>El grito</i> , de Edvard Munch
<i>Dànae rebent la pluja d'or</i> , de Ticià	<i>Dánae recibiendo la lluvia de oro</i> , de Tiziano
<i>El dinar campestre</i> , d'Édouard Manet	<i>La merienda campestre</i> , de Édouard Manet
<i>Enterrament a Ornans</i> , de Gustave Courbet	<i>Entierro en Ornans</i> , de Gustave Courbet
<i>L'enterrament del senyor d'Orgaz</i> , d'El Greco	<i>El entierro del señor de Orgaz</i> , del Greco
<i>Escola d'Atenes</i> , de Rafael	<i>Escuela de Atenas</i> , de Rafael
frontal de l'altar d'Avià (Berguedà)	frontal del altar de Avià (Berguedà)
<i>El gran masturbador</i> , de Salvador Dalí	<i>El gran masturbador</i> , de Salvador Dalí
<i>El gronxador</i> , de Jean-Honoré Fragonard	<i>El columpio</i> , de Jean-Honoré Fragonard
<i>Guernica</i> , de Pablo Ruiz Picasso	<i>Guernica</i> , de Pablo Ruiz Picasso
<i>L'habitació vermella (Harmonia en vermell)</i> , d'Henri Matisse	<i>La habitación roja (Harmonía en rojo)</i> , de Henri Matisse
<i>Interior holandès</i> , de Joan Miró	<i>Interior holandés</i> , de Joan Miró
<i>El jardí de les delícies</i> , del Bosch	<i>El jardín de las delicias</i> , del Bosco
<i>Judit i Holofernes</i> , d'Artemisia Gentileschi	<i>Judit y Holofernes</i> , de Artemisia Gentileschi
<i>Els jugadors de cartes</i> , de Paul Cézanne	<i>Los jugadores de cartas</i> , de Paul Cézanne

TAULA 57. Títols d'obres pictòriques (Continuació)

Català	Espanyol
<i>El jurament dels Horacis</i> , de Jacques-Louis David	<i>El juramento de los Horacios</i> , de Jacques-Louis David
<i>La Llibertat guiant el poble</i> , de Ferdinand-Victor-Eugène Delacroix	<i>La Libertad guiando al pueblo</i> , de Ferdinand-Victor-Eugène Delacroix
<i>La lliçó d'anatomia del doctor Tulp</i> , de Rembrandt	<i>La lección de anatomía del doctor Tulp</i> , de Rembrandt
<i>Mare de Déu dels consellers</i> , de Lluís Dalmau	<i>Virgen de los consejeros</i> , de Lluís Dalmau
<i>El marxisme sanarà els malalts</i> , de Frida Kahlo	<i>El marxismo dará salud a los enfermos</i> , de Frida Kahlo
<i>El matrimoni Arnolfini</i> , de Jan van Eyck	<i>El matrimonio Arnolfini</i> , de Jan van Eyck
<i>Las Meninas</i> , de Diego Rodríguez de Silva y Velázquez (o, simplement, «de Velázquez»)	<i>Las Meninas</i> , de Diego Rodríguez de Silva y Velázquez (o, simplement, «de Velázquez»)
<i>La mort de la Mare de Déu</i> , de Michelangelo Merisi da Caravaggio (o, simplement, «de Caravaggio»)	<i>La muerte de la Virgen</i> , de Michelangelo Merisi da Caravaggio (o, simplement, «de Caravaggio»)
<i>El naixement de Venus</i> , de Sandro Botticelli	<i>El nacimiento de Venus</i> , de Sandro Botticelli
<i>La nit estrellada</i> , de Vincent van Gogh	<i>La noche estrellada</i> , de Vincent van Gogh
<i>Número 1</i> , de Jackson Paul Pollock	<i>Número 1</i> , de Jackson Paul Pollock
<i>La persistència de la memòria</i> , de Salvador Dalí	<i>La persistencia de la memoria</i> , de Salvador Dalí
<i>La ratlla verda</i> , de Henri Matisse	<i>La raya verde</i> , de Henri Matisse
<i>La resurrecció de Llàtzer</i> , de Giotto di Bondone	<i>La resurrección de Lázaro</i> , de Giotto di Bondone
<i>Retaule de l'Esperit Sant</i> , de Pere Serra	<i>Retablo del Espíritu Santo</i> , de Pere Serra
<i>Sopa Campbell's</i> , d'Andy Warhol	<i>Sopa Campbell's</i> , de Andy Warhol
<i>Tapís de la Creació</i> (catedral de Girona)	<i>Tapiz de la Creación</i> (catedral de Girona)
<i>Les tres Gràcies</i> , de Peter Paulus Rubens	<i>Las tres Gracias</i> , de Peter Paulus Rubens
<i>La vicaria</i> , de Marià Fortuny	<i>La vicaría</i> , de Marià Fortuny
<i>Vista de Delft</i> , de Johannes Vermeer	<i>Vista de Delft</i> , de Johannes Vermeer
<i>Volta de la Capella Sixtina</i> , de Miquel Àngel	<i>Bóveda de la Capilla Sixtina</i> , de Miguel Ángel

Les obres d'art escultòriques (taula 58) porten la inicial absoluta del títol en majúscula, es componen en cursiva i van seguides del nom de l'autor o autora en rodona. Si es tracta d'elements escultòrics adossats a una obra arquitectònica, com ara un timpà o un fris, els considerem obres arquitectòniques.

TAULA 58. *Títols d'obres escultòriques*

<i>Català</i>	<i>Espanyol</i>
<i>Amor i Psique</i> , d'Antonio Canova	<i>Eros y Psique</i> , de Antonio Canova
<i>Apollo i Dafne</i> , de Gian Lorenzo Bernini	<i>Apolo y Dafne</i> , de Gian Lorenzo Bernini
<i>August de Prima Porta</i>	<i>Augusto de Prima Porta</i>
<i>Columna Trajana (Roma) / columna de Trajà</i>	<i>Columna Trajana (Roma) / Columna de Trajano</i>
<i>Desconsol</i> , de Josep Llimona	<i>Desconsuelo</i> , de Josep Llimona
<i>Diadumen</i> , de Policlet	<i>Diadúmeno</i> , de Policleto
<i>Discòbol</i> , de Miró	<i>Discóbolo</i> , de Mirón
<i>Elogi de l'aigua</i> , d'Eduardo Chillida	<i>Elogio del agua</i> , de Eduardo Chillida
<i>Dona i ocell</i> , de Joan Miró	<i>Mujer y pájaro</i> , de Joan Miró
<i>Dorífor</i> , de Policlet	<i>Doríforo</i> , de Policleto
<i>Formes úniques de continuïtat en l'espai</i> , d'Umberto Boccioni	<i>Formas únicas de continuidad en el espacio</i> , de Umberto Boccioni
<i>Guerrers de Riace</i>	<i>Guerreros de Riace</i>
<i>Hermes amb Dionís infant</i> , de Praxíteles	<i>Hermes con el niño Dionisio</i> , de Praxíteles
<i>Kore del pèplum</i>	<i>Kore del peplo</i>
<i>Kouros d'Anàvissos</i>	<i>Kouros de Anabyssos</i>
<i>Laocoont i els seus fills</i>	<i>Laocoonte y sus hijos</i>
<i>Magdalena penitent</i> , de Pedro de Mena	<i>Magdalena penitente</i> , de Pedro de Mena
<i>Majestat Batlló</i>	<i>Majestad Batlló</i>
<i>Maman</i> , de Louise Bourgeois	<i>Maman</i> , de Louise Bourgeois
<i>Marededéu de Sallent de Sanaiija</i> (Segarra)	<i>Virgen con el Niño de Sallent de Sanaiija</i> (Segarra)
<i>Marededéu de Veciana</i>	<i>Virgen de Veciana</i>
<i>Mobile</i> , d'Alexander Calder	<i>Mobile</i> , de Alexander Calder
<i>El naixement de Venus</i> , de Sandro Botticelli	<i>El nacimiento de Venus</i> , de Sandro Botticelli
<i>El pensador</i> , de François-Auguste Rodin	<i>El pensador</i> , de François-Auguste Rodin
<i>Pietat vaticana</i> , de Miquel Àngel	<i>Piedad vaticana</i> , de Miguel Ángel
<i>Els primers freds</i> , de Miquel Blay	<i>Los primeros fríos</i> , de Miquel Blay
<i>El profeta</i> , de Pau Gargallo	<i>El profeta</i> , de Pablo Gargallo
<i>El rapte de les sabines</i> , de Giambologna	<i>El rapto de las sabinas</i> , de Giambologna
<i>Sarcòfag dels esposos</i> (Cerveteri, Itàlia)	<i>Sarcófago de los esposos</i> (Cerveteri, Italia)

Les obres d'art arquitectòniques (taula 59) porten en majúscula la inicial de cadascun dels elements significatius del títol (la inicial absoluta s'escriu en minúscula si el primer mot correspon a la denominació genèrica o si designa una part de l'edifici), es componen en rodona i van seguides del nom de l'autor o autora o bé del topònim corresponent al lloc on estan situades.

TAULA 59. *Títols d'obres arquitectòniques*

<i>Català</i>	<i>Espanyol</i>
Acròpolis d'Atenes	Acròpolis de Atenas
altar de Zeus a Pèrgam	altar de Zeus en Pèrgamo
aqüeducte de Segòvia	acueducto de Segovia
capella dels Scrovegni (capella de l'Arena)	capilla de los Scrovegni (capilla de la Arena)
casa del poeta tràgic (Pompeia)	casa del poeta tràgico (Pompeya)
Casa Kaufmann (Casa de la Cascada)	Casa Kaufmann (Casa de la Cascada)
Casa Milà, d'Antoni Gaudí	Casa Milà, de Antoni Gaudí
Casa Tassel, de Victor Horta	Casa Tassel, de Victor Horta
Catedral de la Nostra Senyora de Chartres	Catedral de Nuestra Señora de Chartres
el Colosseu (Roma)	el Coliseo (Roma)
columnata de la plaça de Sant Pere	columnata de la plaza de San Pedro
conjunt de la Seu Vella de Lleida	conjunto de la Seu Vella de Lleida
Erecteòn (Atenes)	Erecteión (Atenas)
església de la Madeleine, de Pierre-Alexandre Vignon i Jean-Jacques-Marie Huvé	iglesia de la Madeleine, de Pierre-Alexandre Vignon y Jean-Jacques-Marie Huvé
Llotja de València	Lonja de Valencia
Maison Carrée (Nimes)	Maison Carrée (Nimes)
monestir de Poblet (Conca de Barberà)	monasterio de Poblet (Conca de Barberà)
Palau de la Música Catalana, de Lluís Domènech i Montaner	Palau de la Música Catalana, de Lluís Domènech i Montaner
Palau de Versalles i jardins adjacents, de Louis Le Vau, Jules Hardouin-Mansart i André Le Nôtre	Palacio de Versalles y jardines adyacentes, de Louis Le Vau, Joules Hardouin-Mansart i André Le Nôtre
Panteó d'Agripa (Roma)	Panteón de Agripa (Roma)
Partenó (Atenes)	Partenón (Atenas)
Pavelló Alemany de Barcelona, de Ludwig Mies van der Rohe	Pabellón Alemán de Barcelona, de Ludwig Mies van der Rohe
portalada del monestir de Santa Maria de Ripoll	portada del monasterio de Santa Maria de Ripoll
plaça de Sant Pere (el Vaticà), de Gian Lorenzo Bernini	plaza de San Pedro (el Vaticano), de Gian Lorenzo Bernini
San Carlo alle Quattro Fontane, de Francesco Borromini	San Carlo alle Quattro Fontane, de Francesco Borromini
San Lorenzo, de Filippo di Ser Brunelleschi	San Lorenzo, de Filippo di Ser Brunelleschi
San Pietro in Montorio, de Donato Bramante	San Pietro in Montorio, de Donato Bramante
Sant Vicenç de Cardona	Sant Vicenç de Cardona
Santa Maria del Mar (Barcelona)	Santa Maria del Mar (Barcelona)
Santa Sofia de Constantinoble	Santa Sofia de Constantinopla
teatre d'Epidaure (Argòlida, Grècia)	teatro de Epidauro (Argòlida, Grecia)

TAULA 59. *Títols d'obres arquitectòniques (Continuació)*

<i>Català</i>	<i>Espanyol</i>
timpà de l'església de Sant Pere de Moissac (França)	tímpano de la iglesia de Sant Pere de Moissac (Francia)
torre Eiffel, d'Alexandre-Gustave Eiffel	torre Eiffel, de Alexandre-Gustave Eiffel
les Torres Bessones (World Trade Center, Nova York)	las Torres Gemelas (World Trade Center, Nueva York)
Villa Capra (La Rotonda), d'Andrea Palladio	Villa Capra (La Rotonda), de Andrea Palladio

**9.132** Quan es demana el significat i la funció d'una obra, cal tenir present que, si es tracta d'una obra arquitectònica, no se'n pot demanar el tema (només es pot demanar en pintures i escultures).

**9.133** En les preguntes en què es demana sobre les característiques d'una pintura, una escultura o una obra arquitectònica d'un període concret, cal tenir present que hi ha característiques que només es poden preguntar en referència a unes arts. Així:

— En pintura es poden demanar les característiques formals, conceptuals, compositives i tècniques d'una obra. No es poden demanar les característiques espacials d'una pintura.

— En escultura es poden preguntar les característiques formals, conceptuals, estructurals, tècniques, compositives i materials. No es poden demanar les característiques espacials d'una escultura.

— En arquitectura: es poden demanar les característiques formals, espacials, estructurals, formals, iconogràfiques i materials d'una obra. Fins ara, no s'han demanat les característiques compositives o tècniques d'una obra arquitectònica.

**9.134** Les instruccions que hi ha a la pàgina 1 del fascicle, sota el nom de la matèria, són les següents:

[català] Aquesta prova consta de dos exercicis. En l'exercici 1, heu de triar UNA de les dues opcions (A o B), plantejades a les pàgines 2 i 3, i respondre a les dues qüestions de l'opció escollida. En l'exercici 2, que comença a la pàgina 9, heu de triar UNA de les tres obres (1, 2 o 3) i respondre a les qüestions corresponents.

[espanyol] Esta prueba consta de dos ejercicios. En el ejercicio 1, debe escoger UNA de las dos opciones (A o B), planteadas en las páginas 2 y 3, y responder a las dos cuestiones de la opción escogida. En el ejercicio 2, que empieza en la página 9, debe escoger UNA de las tres obras (1, 2 o 3) y responder a las cuestiones correspondientes.

## Història i fonaments de les arts

**9.135** Les instruccions que hi ha a la pàgina 1 del fascicle, sota el nom de la matèria, són les següents:

[català] La prova consta d'una part comuna (exercici 1), que heu de fer obligatòriament, i d'una part optativa, en la qual heu d'escollir DOS dels quatre exercicis plantejats (exercicis 2, 3, 4 i 5).

[espanyol] La prueba consta de una parte común (ejercicio 1), que debe hacer obligatoriamente, y de una parte optativa, en la que tiene que escoger DOS de los cuatro ejercicios planteados (ejercicios 2, 3, 4 y 5).

## Història de la filosofia

**9.136** La referència bibliogràfica dels textos de filosofia ha de tenir l'estructura següent: autor o autora, títol de l'obra, llibre o apèndix.

René DESCARTES. *Meditacions metafísiques*, VI

David HUME. *Investigació sobre els principis de la moral*, apèndix I

PLATÓ. *La República*, IV

**9.137** La primera vegada que s'esmenta el nom d'un filòsof cal escriure'n el nom i el cognom (v. taula 60), llevat del cas que es tracti del títol d'un tema que l'examinand ha de desenvolupar.

3. Expliqueu i justifiqueu per què afirma René Descartes en el text: «I això bastaria per a ensenyar-me que la ment és del tot diferent del cos, si no ho sabés ja d'abans». (En la resposta, us heu de referir als aspectes del pensament de Descartes que siguin pertinents, encara que no apareguin explícitament en el text.)

**OPCIÓ B.** Desenvolpeu el tema següent: *La metafísica de Descartes*.

Per a la transcripció dels noms eslaus (originàriament escrits en alfabet ciríl·lic), en català recorrem a l'assessorament de la professora de la Universitat de Barcelona Helena Vidal, autora del criteri aprovat per la Secció Filològica sobre la transcripció del rus al català. Per a la transcripció a l'espanyol, en canvi, ens basem en la forma representada a l'*Enciclopedia Espasa* en línia, però sempre seguint les recomanacions de l'*Ortografia de la lengua española* (Espasa-Calpe, 2010, cap. VI, § 3, p. 621-622; i també cap. VII, § 2.2.1, p. 635; i encara cap. VII, § 4, p. 648, pel que fa a l'accentuació a l'espanyola).

TAULA 60. *Noms de filòsofs, psicòlegs, sociòlegs i altres pensadors*

Nom	Dades biogràfiques
Alfred Adler	psicòleg (1870-1937)
David Ausubel	psicòleg i pedagog (1918-2008)
Albert Bandura	psicòleg (1925- )
Jerome Seymour Bruner	psicòleg (1915- )
Auguste Comte	filòsof i sociòleg (1798-1857)
Émile Durkheim	sociòleg i pedagog (1858-1917)
Erik Erikson	psicòleg (social) (1902-1994)
Ludwig A. Feuerbach / Ludwig Andreas Feuerbach	filòsof (1804-1872)
Sigmund Freud	neuròleg i psiquiatre (1856-1939)
Carol Gilligan	filòsofa i psicòloga (1936- )
G. W. Friedrich Hegel / Georg Wilhelm Friedrich Hegel	filòsof (1770-1831)
Carl Gustav Jung	metge, psiquiatre, psicòleg analític (1875-1961)
Melanie Klein	psicoanalista (1882-1960)
Kurt Koffka	psicòleg (1886-1941)



TAULA 60. *Noms de filòsofs, psicòlegs, sociòlegs i altres pensadors (Continuació)*

<i>Nom</i>	<i>Dades biogràfiques</i>
Lawrence Kohlberg	psicòleg (1927-1987)
Wolfgang F. Köhler	psicòleg (1887-1967)
Jacques-Marie Émile Lacan	psiquiatre i psicoanalista (1901-1981)
Kurt Lewin	psicòleg (1890-1947)
Karl H. Marx / Karl Heinrich Marx	filòsof, polític i economista (1818-1883)
Abraham Maslow	psicòleg (1908-1970)
George H. Mead / George Herbert Mead	filòsof (1863-1931)
Ivan P. Pàvlov / Ivan Petróvitx Pàvlov; esp. Iván Petróvich Pávlov	fisiòleg (1849-1936)
Jean Piaget	psicòleg (1896-1980)
Carl Rogers	psicòleg (1902-1987)
Burrhus F. Skinner / Burrhus Frederic Skinner	psicòleg (1904-1990)
Edward Lee Thorndike	psicòleg (1874-1949)
John Broadus Watson	psicòleg (1878-1958)
Lev Semiónovitx Vigotski; esp. Lev Semiónovich Vigotski	psicòleg del desenvolupament (1896-1934)
Max Weber / Maximilian Weber	historiador i sociòleg (1864-1920)
Max Wertheimer	psicòleg (1880-1943)
Wilhelm Wundt	fisiòleg, filòsof i psicòleg (1832-1920)

**9.138** Les instruccions que hi ha a la pàgina 1 del fascicle, sota el nom de la matèria, són les següents:

[català] **Escolliu UNA de les dues opcions (A o B).**

[espanyol] **Escoja UNA de las dos opciones (A o B).**

## Literatura castellana

**9.139** En aquesta matèria les notes al peu referents a mots del text es componen en cursiva, seguides de dos punts i l'explicació del significat del terme o expressió, entre cometes simples.

¡Oh dulces prendas<sup>1</sup> por mi mal<sup>2</sup> halladas,  
 dulces y alegres cuando Dios quería,  
 juntas estáis en la memoria mía  
 y con ella en mi muerte conjuradas!<sup>3</sup>  
 ¿Quién me dijera, cuando las pasadas  
 horas que en tanto bien por vos me vía,<sup>4</sup>  
 [...]

5

1. *prendas*: 'regalos', de la amada.

2. *por mi mal*: 'para mi desgracia'.

3. *con ella en mi muerte conjuradas*: las *prendas* conspiran con la *memoria* para llevar al poeta a la muerte.

4. *vía*: 'veía'.

**9.140** D'acord amb els professors redactors d'aquesta matèria, el títol de l'obra magna de Cervantes s'abreuja de les dues maneres següents: *Don Quijote de la Mancha*, o bé, simplement, el *Quijote*, i no cal emprar el títol sencer ni tan sols la primera vegada que s'esmenta en el text.

D'altra banda, el títol de l'obra de Ramón María del Valle-Inclán, *Luces de bohemia*, s'escriu amb el mot *bohemia* amb minúscula inicial.

**9.141** Les instruccions que encapçalen la pàgina 2 d'aquesta matèria són les següents:

**Escoja UNA de las dos opciones (A o B). En el conjunto del examen se descontará un máximo de un punto por los errores ortográficos o gramaticales graves.**

## Literatura catalana

**9.142** En el cas que calgui fer una nota al peu de text, si només n'hi ha una emprarem l'asterisc com a crida i disposarem la nota de la manera següent:

—Ja ho sé! Ens ho podem fer a la **ratlleta**.<sup>\*</sup> Si guanyeu vós podeu usar el meu uniforme correcte i fer-me presoner; si guanyo jo, el presoner sereu vós i el material de guerra que porteu passarà a les nostres mans. Fet?

S'hi avingué, jugàrem i vaig guanyar jo. Aquella mateixa tarda, entrava al campament, portant el meu botí, i quan el general, ple de satisfacció pel meu treball, em va preguntar quina recompensa volia, li vaig dir que, si no li feia res, em quedaria la bicicleta.

<sup>\*</sup> La *ratlleta* és un joc tradicional català que consisteix a fer una marca a terra (una ratlla), i els jugadors, per torns, llancen patacons des d'una distància determinada. El jugador que llança el patacó més proper a la marca es queda amb tots els patacons llançats.

Si n'hi ha més d'una, emprarem la numeració amb xifres aràbigues.

Si la crida va en el títol del text (que es compon en negreta), la crida s'ha de compondre en lletra regular (no negreta).

**9.143** Tot i que en principi, en els enunciats de les qüestions, els noms de pila dels personatges de les obres de ficció (especialment, de teatre) porten l'article personal anteposat, a petició del professor/a es pot ometre aquest article si el text original no l'utilitza.

Tenint en compte els mots **de Saïd**, reflexioneu sobre el tema de la gelosia i la venjança dins l'obra.

Caracteritzeu el personatge **de Blanca** tal com ella mateixa es mostra.

**9.144** A les proves de literatura catalana considerem bona, de forma excepcional, la disposició en punts i a part sense sagnia d'una llista d'aspectes que completen l'enunciat. Es tracta de casos com el següent, en què cada element de la llista és enumerat amb una lletra i un parèntesi:

1. Comenteu el conte «Invasió subtil», del recull *Invasió subtil i altres contes*, de Pere Calders. Tingueu en compte, sobretot, aquests aspectes (no cal tractar-los separatament ni en el mateix ordre):

**a)** El títol i el tema del conte.

**b)** El punt de vista narratiu, la personalitat i el llenguatge del narrador, i el contrast entre la realitat i la seva percepció.

**c)** La relació, temàtica o de plantejament, amb altres contes del llibre.

[5 punts: 3 punts pel contingut i 2 punts per la capacitat d'argumentació i d'anàlisi, l'ordenació de les idees i la coherència del discurs]

**9.145** Les instruccions que encapçalen la pàgina 2 d'aquesta matèria són les següents:

Escolliu UNA de les dues opcions (A o B).

## Llatí

**9.146** L'obra de referència per a la transcripció de noms propis llatins és el llibre de J. Alberich i M. Ros, *La transcripció dels noms propis grecs i llatins*, Barcelona, 1993. Per exemple, els topònims llatins *Acesta*, *Drepanum* i *Puteum* s'han d'utilitzar amb la forma que aparegui en l'obra de referència principal. De manera que s'utilitzen les formes regularitzades *Acesta*, *Drèpanum* i *Putèols*, però no les formes modernes (*Segesta*, *Trapani* i *Pozzuoli*), ni denominacions antigues avui en desús (p. ex.: *Tràpena*).

**9.147** En els exercicis en què hi ha un espai en blanc que s'ha d'emplenar, cal deixar ben clara la manera en què els examinands han de marcar la resposta correcta. Per exemple:

Encerceleu la lletra de l'opció correcta per a cada espai en blanc, per tal de completar els fragments següents:

- «A la costa hi ha la colònia de \_\_\_\_\_, de sobrenom *Faventia*, les poblacions de ciutadans romans de Bètulo i Iluro, el riu Arno, Blandes i el riu Alba». (Plini el Vell)
  - Mèrida
  - Tàrraco
  - Ilerda
  - Bàrcino

O bé,



Completeu cada una de les vuit frases següents amb UNA de les dotze expressions llatines que us proposem a continuació. Escriviu en l'espai en blanc la lletra de la resposta que correspon en cada cas.

a) *in crescendo*, b) *accessit*, c) *ex cathedra*, d) *persona non grata*, e) *in flagranti*, f) *in extremis*, g) *requiem*, h) *bis*, i) *ex abrupto*, j) *uiceversa*, k) *uersus*, l) *ad hoc*.

- Els aplaudiments del públic no van cessar fins que va concedir un \_\_\_\_\_.
- El to respectiu de les intervencions va anar \_\_\_\_\_, fins que el moderador els va expulsar de la sala.

**9.148** Les instruccions que encapçalen la pàgina 2 d'aquesta matèria són les següents:

[català] La prova consta de quatre exercicis. L'exercici 1 és comú, mentre que els exercicis 2, 3 i 4 estan agrupats en dues opcions (A i B). Feu l'exercici 1, escolliu UNA de les dues opcions (A o B) i resoleu els tres exercicis de l'opció triada.

[espanyol] La prueba consta de cuatro ejercicios. El ejercicio 1 es común, mientras que los ejercicios 2, 3 y 4 están agrupados en dos opciones (A y B). Haga el ejercicio 1, escoja UNA de las dos opciones (A o B) y resuelva los tres ejercicios de la opción elegida.

## Llengua castellana i literatura

**9.149** La denominació oficial en les proves d'aquesta matèria de les PAU és en espanyol: *lengua castellana y literatura*. (Observeu, però, l'epígraf 10.25, de la matèria de *llengua castellana* de més grans de vint-i-cinc anys.)

**9.150** Quan fem referència a fragments que apareixen subratllats en el text, utilitzem les cometes baixes.

Explique, en un máximo de cuarenta palabras, cómo llega a interpretar de manera adecuada el significado de la siguiente oración, subrayada en el texto: «Vestido o desnudo, nunca pasaré inadvertido».

[1 punto]

**9.151** Escrivim entre cometes els fragments de text citats en les qüestions, i subratllem els elements respecte dels quals es demana alguna valoració.

Escriba el referente completo del elemento subrayado en el siguiente verso del poema de Luis Cernuda: «Sobre la cual el viento escapa a sus insomnios».

[0,5 puntos]

**9.152** Els professors redactors també poden especificar l'ús del subratllat en l'enunciat d'un exercici per a destacar una expressió dins un fragment, o simplement per a marcar-lo.

**3.3.** Lea las siguientes oraciones:

1. Mañana dime si vendrás a cenar con tu hermana.
2. El autor aborda en su libro aspectos de la existencia humana.
3. El escritor habló en la conferencia del miedo y de sus consecuencias.
4. Ninguna lengua es mejor que otra, pero en nuestro tiempo solo el inglés conserva la condición de *lingua franca*.

De las siguientes opciones, elija la única que identifica de manera correcta y ordenada la función sintáctica que desempeñan los sintagmas subrayados en cada una de las oraciones anteriores.

[0,5 puntos. Si la respuesta es errónea, se descontarán 0,15 puntos. Si no responde a la pregunta, no se aplicará ningún descuento.]

- 1) complemento directo, 2) complemento del nombre, 3) complemento predicativo, 4) complemento agente
- 1) complemento directo, 2) complemento del nombre, 3) complemento de régimen verbal, 4) atributo
- 1) sujeto, 2) complemento directo, 3) complemento de régimen verbal, 4) atributo
- 1) sujeto, 2) complemento predicativo, 3) complemento del nombre, 4) complemento predicativo

**9.153** Segons el *Diccionario panhispánico de dudas* (2a ed., Madrid, Santillana, 2005), el verb acostuma a anar en singular quan el subjecte va posposat i els elements coordinats són noms abstractes o no comptables, especialment si apareixen sense determinació.

Se valorará la adecuación, coherencia y originalidad.

**9.154** Les instruccions que encapçalen la pàgina 2 d'aquesta matèria són les següents:

La prueba consta de tres partes: 1) comprensión lectora, 2) expresión escrita y 3) reflexión lingüística. Debe escoger UNA de las dos opciones (A o B) para completar las partes 1 y 2. En cambio, la parte 3 es común a las dos opciones.

## Llengua catalana i literatura

**9.155** Quan fem referència a fragments subratllats del text de suport, utilitzem la cursiva.

1.2. Proposeu un sinònim o una expressió sinònima per a cadascun dels mots o expressions següents, marcats en negreta en el text. [0,5 punts]

a) **Romandre**:

b) **Petita incisió**:

c) **Glacial**:

**9.156** Quan fem referència a fragments en negreta del text de suport, utilitzem la negreta.

1.3. Escriviu el referent dels pronoms següents, marcats en negreta en el text. [0,5 punts]

«quan l'**en** van treure»:

«es va ajeure damunt del banc abans que no l'**hi** forcessin»:

**9.157** En les qüestions de l'apartat de reflexió lingüística, els professors redactors també utilitzen el subratllat per a marcar les oracions o sintagmes que són objecte de pregunta.

3.1. Indiqueu l'anàlisi correcta dels pronoms, les oracions o els sintagmes subratllats. [1 punt. Per cada resposta errònia es descomptaran 0,1 punts; per les qüestions no contestades, no hi haurà cap descompte.]

3.1.1. El seu delicte, i el del company de la llitera del costat, per mala sort, havia estat d'adormir-se i no sortir a l'hora.

atribut  complement de règim verbal (o preposicional)

complement directe  complement circumstancial (o adjunt)

3.1.2. Això els oferia, de vegades, un suplement de menjar.

complement indirecte  determinant

subjecte  complement directe

**9.158** Les instruccions que encapçalen la pàgina 2 d'aquesta matèria són les següents:

La prueba consta de tres partes: 1) comprensión lectora, 2) expresión escrita i 3) reflexión lingüística. Heu de triar UNA de les dues opcions (A o B) i fer-ne les parts 1 i 2. A més, heu de fer la part 3, que és comuna a totes dues opcions.

## Llengua estrangera (anglès, francès, alemany o italià)

**9.159** Vegeu l'epígraf 7.48 per als aspectes concrets de la puntuació en cada llengua i l'epígraf 8.44 per a la composició de les referències bibliogràfiques dels textos de suport.

- 9.160** Pel que fa a la disposició dels glossaris d'equivalents dels textos de suport, vegeu els epígrafs 8.37-8.38.

A banda, cal tenir en compte que a la part de la prova auditiva també hi ha un glossari d'equivalents en català i espanyol que s'ha de compondre de la manera següent:

*r Hafen*: port / puerto  
*s Fischerboot*: barca de pescador / barca de pescador  
*s Feuerzeug*: encenedor / encendedor  
*s Kühlhaus*: cambra de refrigeració / cámara de refrigeración  
*beruhigen*: tranquil·litzar / tranquilizar

En algun moment de la correcció també cal comprovar que els termes del glossari es llegeixen en l'enregistrament de la part oral, o bé, si disposem dels textos de l'enregistrament impresos, que surten en el text (en les llengües en què es fa).

- 9.161** En anglès, tot i que no hi ha cap norma explícita, quan es troben en contacte les cometes amb un punt i seguit, un punt final o una coma, el punt i la coma precedeixen les cometes de tancament.

In about 10 years' time, all daily objects will probably be linked to the internet and to each other, which will make them more "intelligent." When you look [...]

En la mateixa línia, sembla que s'acostumen a col·locar les crides de les notes després del punt i seguit. (Si més no, aquesta és la pràctica que se segueix en el llibre *The Chicago manual of style* (16a ed., Chicago i Londres, The University of Chicago Press, 2010.)

The letter was for Stan, a single man.

Si en un text en anglès cal posar cometes dintre d'un fragment que ja va entre cometes, les cometes interiors han de ser simples.

Lines 29-31: "In 2009, the United Nations declared July 18 Nelson Mandela International Day in recognition [...]."

- 9.162** En les abreviatures posem punt al final, seguint les indicacions del *The Chicago manual of style*, per bé que si el professor o professora ho demana expressament es poden deixar sense punt.

Mr.

Dr.

En anglès, l'abreviatura *etc.* tant pot anar precedida de coma com no anar-hi. (V. *Revers*, a <http://diccionario.reverso.net/ingles-cobuild/etc>).

She knew all about my schoolwork, my hospital work, ...a packed programme of events—shows, dances, coach tours, sports, etc.

- 9.163** En anglès, seguint la praxi del *The Chicago manual of style*, les omissions d'una part del text d'una oració es marquen amb tres punts («...»), com en català. Però si l'omissió afecta el començament d'una oració que ve després d'una altra, el punt final de la primera oració es manté i els tres punts s'escriuen a continuació, deixant un espai entremig («...»). Si a

continuació de l'omissió de la part final d'una oració ve una altra oració (sobretot si aquesta comença amb un mot que sempre s'escriu en majúscula, com *I*), es combinen els tres punts amb el punt final de l'oració precedit d'un espai («... »):

Last... I went to Denmark. (week)

My taylor is rich... is poor. (My trainer)

I like lions, elephants and... I often go to the zoo to see them. (monkeys.)

- 9.164** En les enumeracions en anglès es posa una coma abans de la conjunció que introdueix l'últim terme.

Choose the word or definition (*a*, *b*, *c* or *d*) that best explains the meaning of the words below as they are used in the text.

- 9.165** En anglès, la separació dels milers en les quantitats numèriques es fa amb la coma i no un punt:

1,000    10,000    100,000    1,000,000

Conseqüentment, la separació entre el nombre enter i la part decimal es fa amb el punt i no amb una coma:

10.2    1,000.2

- 9.166** En anglès, el símbol de la moneda s'uneix a la primera xifra de la quantitat a la qual acompanya, llevat que es tracti de lletres de l'alfabet comú. El símbol de centau de dòlar (*¢*), però, va darrere, també unit a la quantitat. També van darrere de la quantitat els noms desenvolupats de les monedes, en aquest cas separats per un espai fi. Finalment, les grafies mixtes de grans quantitats rodones a darrere van separades per un espai ordinari (taula 61).

TAULA 61. Representació de quantitats monetàries en anglès

<i>Forma abreujada</i>	<i>Forma desenvolupada</i>
\$1,000	1,000 dollars
£500	500 pounds
Can\$33 / C\$33	33 Canadian dollars
¥100,000	100,000 yens
QR 85	85 Qatari riyals
Fr 220	200 francs
\$0.85 / \$.85	85 cents (of a dollar)
85¢	85 cents (of a dollar)
€1,000,000	1 million euros
€1 million	1 million euros
US\$610 billion	610 billion US dollars

- 9.167** Unes quantes abreviacions d'unitats de mesurament angleses són (*The Chicago manual of style*, § 14.38-14.9):

TAULA 62. *Mesures de longitud angleses*

in. ('inch')
ft. ('foot')
yd. ('yard')
mi. ('mile')

TAULA 63. *Mesures de pes i capacitat angleses*

<i>Pes o massa</i>	<i>Volum</i>	<i>Capacitat</i>
dr. ('dram')	pt. ('pint')	pt. ('pint')
oz. ('ounce')	qt. ('quart')	qt. ('quart')
lb. ('pound')	pk. ('peck')	gal. ('gallon')
tn. ('ton')	bu. ('bushel')	bbl. ('barrel')

- 9.168** Els títols i subtítols que encapçalen els textos de suport de les proves d'anglès porten els mots constituents escrits amb majúscula inicial excepte si es tracta d'articles (*a, an, the*), conjuncions coordinatives (*and, but, or, for, nor*), preposicions (*by, of, to, from, with, about, against, between, through, etc.*) i certes abreviacions científiques que comencen amb una lletra que s'escriu necessàriament en minúscula (*pH, mRNA*), seguint el criteri de *The Chicago manual of style*.

**Why You Should Stop Living to Work**

**Harvard Accuses Students of Cheating**

**Nomophobia: The Biggest Phobia in the World?**

Necessàriament, no solament s'escriu en majúscula inicial el primer mot del títol o subtítol sinó també el darrer.

**What Americans Stand For**

**Avoiding a Run-In**

Segons el llibre *The copyeditor's handbook* d'Amy Einsohn (University of California Press, 2011, p. 161), quan hi surten conjuncions correlatives, la primera s'escriu amb majúscula inicial i la segona tota en minúscules.

**Mayor Urges Either Fare Hikes or Service Cuts**

Malgrat aquesta norma desitjable, s'accepta que tant a les proves de més grans de vint-i-cinc anys com a les PAU, els títols s'escriguin amb totes les lletres en caixa alta.

**DO SCHOOLS DESTROY CREATIVITY?**

- 9.169** En francès, les abreviacions dels adjectius ordinals són les que recull la taula 64:



TAULA 64. *Abreviacions dels adjectius ordinals en francès*

<i>Masculí singular / plural</i>	<i>Femení singular / plural</i>
le 1 <sup>er</sup> / les 1 <sup>ers</sup>	la 1 <sup>re</sup> / les 1 <sup>res</sup>
le 2 <sup>d</sup> / les 2 <sup>ds</sup> (o <i>deuxième/es</i> : 2 <sup>e</sup> / 2 <sup>es</sup> )	la 2 <sup>de</sup> / les 2 <sup>des</sup> (o <i>deuxième/es</i> : 2 <sup>e</sup> / 2 <sup>es</sup> )
le 3 <sup>e</sup> / les 3 <sup>es</sup>	la 3 <sup>e</sup> / les 3 <sup>es</sup>
La resta: <sup>e</sup> / <sub>es</sub>	La resta: <sup>e</sup> / <sub>es</sub>

Exemples:

Tous deux son arrivés au 10<sup>es</sup> au classement.

Le plus ancien et le plus grand musée sacré au 9<sup>e</sup> art en Europe.

A l' hora d' escriure les abreviacions dels segles, cal evitar formes com ara:

\*\* Les apologistes chrétiens du III<sup>eme</sup> siècle.

\*\* Les apologistes chrétiens du III<sup>eme</sup> siècle.

Entre le I<sup>er</sup> siècle avant J.-C. et le II<sup>e</sup> siècle après J.-C. Rome a étendu son empire en Occident.

**9.170** En francès, la representació de quantitats en xifres de milers no porta punt sinó un espai fi. Quan es tracta de números d'ordre (com ara en la datació dels anys o en la numeració de les pàgines) no es posa mai ni punt ni espai fi.

1 500 kilos

de 6 000 à 8 000 mètres

né en 1737, mort en 1813

20 février 2014

**9.171** En el cas dels noms d'institucions, en els textos en francès s'escriu únicament la inicial del primer mot en majúscula, excepte en el cas dels ministeris, que només porten la inicial en majúscula en el primer nom significatiu de la part concreta.

l'Assemblée nationale

Centre national de la recherche scientifique

Ministère des Affaires étrangères et du Développement international

**9.172** En francès és opcional l'accentuació de les majúscules, però a les PAU les accentuem sistemàticament per raons de claredat.

\* A bientôt.

À bientôt.

**9.173** En italià, la preposició *a* normalment s'escriu *ad* (amb una *d* eufònica) davant d'un mot començat per *a* -: *ad Aldo*, *ad Aosta*. Davant de mots començats amb les altres vocals només s'escriu *ad* en uns quants casos consolidats, com ara *ad eccezione*, *ad esempio*, *ad opera*.

La conjunció *e* s'escriu de vegades *ed* davant de vocal, especialment davant de mots començats en *e* -: *ed egli*, *ed ecco*, *Mario ed Elena*, *ed ora*.

La conjunció *o* pot aparèixer escrita *od* davant de mot començat per vocal, però actualment és una forma en desús.

**9.174** En les proves de llengua estrangera no hi ha instruccions generals.

## Matemàtiques

**9.175** Componem els símbols dels operadors matemàtics (+, =, :, Σ, etc.) en rodona.

**9.176** En general, componem els símbols de totes les funcions en cursiva. Hem de tenir en compte que entre *f* i (*x*) no hi ha espai, però evitem que es trepitgin.

$$f(x) = \frac{x^2 - 8}{x^2 - 4x + 4}$$

**9.177** Les constants matemàtiques s'escriuen en rodona, a diferència de les incògnites, que van en cursiva. Així, doncs, les constants «π» (constant d'Arquimedes, π ≈ 3,141 592 65...), «e» (constant d'Euler o de Napier, e ≈ 2,718 281 828 4...), «i» (nombre imaginari, i<sup>2</sup> = -1) i «Φ» (nombre auri, Φ ≈ 1,618 033 988 7...) van sempre en rodona.

**9.178** Escrivim un espai fi davant i un altre darrere dels operadors matemàtics.

$$2 + 3 = 5$$

$$10 - 4 = 6$$

**9.179** Escrivim el signe menys davant una xifra negativa sense espai entremig.

$$-4$$

**9.180** Componem els vectors (***a***) i les matrius en negreta cursiva (***A***). Quan fem referència a la matriu zero o matriu nul·la, la representem amb la xifra zero en negreta rodona (**0**).

$$A = \begin{pmatrix} 0 & 1 & 0 \\ 0 & 0 & 1 \\ 0 & 0 & 0 \end{pmatrix}$$

Les matrius ***A***, ***B*** i **0**.

La matriu unitat es pot representar amb els símbols ***E*** i ***I***, mentre que la inversa de la matriu quadrada es representa ***A***<sup>-1</sup> i la transposada de la matriu (o matriu transposada) es representa ***A***<sup>T</sup>.

- 9.181** Els signes *prima* o primera ('), *segones* ("), *terceres* (""), etc., han de ser rectes i han d'estar una mica inclinats cap a la dreta per la part de dalt: F', F".
- 9.182** Diem que « $x$  és més gran o més petit que  $y$ », en comptes de dir que \*« $x$  és major o menor que  $y$ ».
- 9.183** Escrivim els intervals i les coordenades deixant un espai fi després de la coma que separa els dos nombres inclosos en l'interval o coordenada.

\* [15,45)      [interval]  
 [15,]45)  
 (0,]-2)      [coordenades]

En el cas que un dels nombres de la coordenada porti un decimal, deixem un espai fi també abans de la coma que separa els dos nombres que conformen la coordenada.

\* (0,5;3,2)  
 (0,5] ]3,2)

A més, cal tenir present que hi ha intervals oberts, que delimitem amb els signes ( ) o bé amb ] [; intervals semioberts, que es delimiten amb els signes [ [, [ ], ] ] i ( ), i també intervals tancats, que delimitem amb els signes [ ].

- 9.184** En els exercicis en què es demana que es determini l'equació d'una recta paral·lela a una altra recta, hi afegirem la paraula *recta* per raó de claredat.

Indiqueu l'equació de la recta paral·lela a la recta d'equació  $2x - 3y - 1 = 0$

- 9.185** Per a les funcions trigonomètriques i hiperbòliques usem els símbols recomanats per la IUPAC recollits en la taula 65. Notem que entre el símbol i la  $x$  hi va un espai fi, contràriament al que fem amb la funció  $f(x)$ , en què no posem cap espai.

TAULA 65. *Símbols de les funcions trigonomètriques i hiperbòliques*

<i>Símbol</i>	<i>Nom de la funció</i>
$\arccos x$	arccosinus de $x$
$\arcsin x$	arcsinus de $x$
$\arctan x$	arctangent de $x$
$\cos x$	cosinus de $x$
$\cosh x$	cosinus hiperbòlic de $x$
$\cot x$	cotangent de $x$
$\coth x$	cotangent hiperbòlica de $x$
$\log x$	logaritme de $x$
$\sin x$	sinus de $x$
$\sinh x$	sinus hiperbòlic de $x$
$\tan x$	tangent de $x$
$\tanh x$	tangent hiperbòlica de $x$

En les proves de matemàtiques admetem, també, el símbol «tg» per a *tangent*, al costat del símbol «tan».

$\operatorname{tg} x$  (tangent de  $x$ )

**9.186** Expressem el domini d'una funció amb el símbol  $\operatorname{Dom}$ , en rodona, no pas amb una  $D$  tota sola, i sense espai fi:

\*  $\boxed{D}(f)$

$\boxed{\operatorname{Dom}}(f)$

**9.187** Escrivim els símbols de funció polinòmica amb majúscula cursiva, sense espai fi:

\*  $p(x) = 3 + 2x$

$P(x) = ax^2 + bx + c$

$Q(x) = x + 5x^2$

**9.188** Notem el símbol « $\circ$ » que s'utilitza en les funcions compostes derivades.

Calculeu la funció composta derivada  $(g \circ f)'(1)$ .

**9.189** En matemàtiques, s'utilitza sempre el terme *altura*. També s'utilitza el terme *longitud*. (Per als noms de les dimensions dels objectes i de tota classe de cossos reals o imaginaris, vegeu els epígrafs 4.9 i 4.10 i les taules 4, 5, 6, 7 i 8. Vegeu, a més, l'epígraf 9.61, en l'apartat de dibuix tècnic.)

Calculeu l'altura del triangle de vèrtexs  $A, B$  i  $C$ .

Anomeneu  $x$  el costat de la base del prisma, i  $y$  l'altura.

Un segment de longitud fixada  $m$  recolza sobre els eixos de coordenades.

**9.190** En matemàtiques, es distingeix la *mediana* (esp. *mediana*) de la *mitjana* (esp. *media*). Quan parlem de la mitjana convé especificar que es tracta de la *mitjana aritmètica* (esp. *media aritmètica*). Un altre terme relacionat amb aquests dos és *moda* (esp. *moda*). Segons el DIEC2:

**mediana:** Dada situada en el centre d'un conjunt de dades o d'observacions estadístiques, ordenades de més petita a més gran, que té el mateix nombre de dades tant per sobre com per sota.

**mitjana aritmètica:** Quocient de la suma de valors d'un conjunt i del nombre d'elements que el formen.

**moda:** En estadística, valor de l'observació més freqüent en un conjunt de dades.

Lligats a aquests conceptes, hi ha el de *variància* i el de *desviació típica*. El símbol de la desviació típica és una sigma minúscula en cursiva:  $\sigma$ .

**9.191** Els eixos de coordenades cartesianes en un pla s'anomenen de maneres una mica diferents en català i en espanyol:

[català]                      l'eix de les ordenades

l'eix de les abscisses

[espanyol] el eje de ordenadas

el eje de abscisas

- 9.192** De vegades no es vol fer referència a cap unitat de mesurament en concret i s'empra, simplement, el terme *unitat*, que es representa amb el símbol «u».

$$\frac{25}{5} = 5 \text{ u}$$

- 9.193** Per raons de claredat evitem la sintaxi argòtica que marquem amb asterisc a continuació:

\* Un rectangle d'àrea  $8 \text{ m}^2$

Un rectangle de  $8 \text{ m}^2$  d'àrea

- 9.194** Les instruccions que hi ha a la pàgina 1 del fascicle, sota el nom de la matèria, són les següents:

[català] **Responeu a CINCO de les sis qüestions següents. En les respostes, expliqueu sempre què voleu fer i per què. Cada qüestió val 2 punts. Podeu utilitzar calculadora, però no s'autoritzarà l'ús de calculadores o altres aparells que portin informació emmagatzemada o que puguin transmetre o rebre informació.**

[espanyol] **Responda a CINCO de las seis cuestiones siguientes. En las respuestas, explique siempre qué quiere hacer y por qué. Cada cuestión vale 2 puntos. Puede utilizar calculadora, pero no se autorizará el uso de calculadoras u otros aparatos que tengan información almacenada o que puedan transmitir o recibir información.**

## Matemàtiques aplicades a les ciències socials

- 9.195** Els vèrtexs, els punts i els costats de figures geomètriques s'escriuen en cursiva.

Construïm en el pla el triangle de vèrtexs  $A(-3, 1)$ ,  $B(1, 2)$  i  $C(-2, 3)$ .

Justifiqueu si els punts  $P(0, 2)$ ,  $Q(2, 2)$  i  $R(-1, 2)$  són interiors, exteriors o es troben sobre els costats del triangle.

- 9.196** En matemàtiques aplicades a les ciències socials, tant en els enunciats com en les formulacions explícites, escrivim les xifres amb punt per a expressar els milers i els milions, en comptes de l'espai fi.

Una empresa d'informàtica fabrica ordinadors portàtils i de taula i ven tots els que fabrica. L'empresa té capacitat per a fabricar 3000 ordinadors.

- 9.197** Les instruccions que hi ha a la pàgina 1 del fascicle, sota el nom de la matèria, són les següents:

[català] **Responeu a CINCO de les sis qüestions següents. En les respostes, expliqueu sempre què voleu fer i per què. Cada qüestió val 2 punts. Podeu utilitzar calculadora, però no s'autoritzarà l'ús de calculadores o altres aparells que portin informació emmagatzemada o que puguin transmetre o rebre informació.**

- [espanyol] **Responda a CINCO de las seis cuestiones siguientes. En las respuestas, explique siempre qué quiere hacer y por qué. Cada cuestión vale 2 puntos. Puede utilizar calculadora, pero no se autorizará el uso de calculadoras u otros aparatos que tengan información almacenada o que puedan transmitir o recibir información.**

## Química

- 9.198** Escrivim la valència amb què actua un element en un compost entre parèntesis i sense espai entre el nom de l'element i el parèntesi.

nitrat de coure(II)

- 9.199** En les fórmules estructurals de química orgànica, en què s'indiquen els enllaços químics principals (generalment, entre carbonis), el guió d'enllaç és més llarg que el signe menys (–) però més curt que el guió d'incís (—), i no hi ha d'haver espai ni abans ni després del signe.

CH<sub>3</sub>—CH<sub>3</sub>—CH<sub>2</sub>OH

- 9.200** En la denominació dels enllaços químics covalents, que queden units per un àtom d'oxigen o de sofre, el símbol d'aquests elements s'escriu en cursiva.

O-glicosídic

S-glicosídic



- 9.201** En català oposem el mot *dissolució* (que indica el procés) al mot *solució* (que denota el resultat). Tanmateix, a petició dels professors redactors, en català també es pot fer servir *dissolució* en els dos sentits.

Es valoren 5,00 mL d'una solució d'amoniac.

La FEM de la pila depèn de les concentracions de les espècies en dissolució.

En espanyol, en canvi, es pot fer servir *disolución* en els dos sentits, i seguirem el criteri del professor/a redactor/a.

Se valoran 5,00 mL de una disolución de amoníaco.

Se valoran 5,00 mL de una solución de amoníaco.

La FEM de la pila depende de las concentraciones de las especies en disolución.

A més a més, en química analítica no utilitzem el terme *\*dissolvent*, sinó *solvent* ('producte que dissol').

- 9.202** El símbol del nombre atòmic és *Z* i s'escriu en cursiva. Quan es vol incloure l'element al qual es fa referència, s'ha d'escriure entre parèntesis immediatament després de la *Z*.

DADA:  $Z = 16$

$Z(\text{Cl}) = 17$ ;  $Z(\text{Mg}) = 12$

**9.203** Davant els símbols químics i les fórmules químiques simbòliques no apostrofem cap partícula (cf. § 7.33). Tanmateix, davant el nom dels compostos químics que comencen per un símbol, apliquem les normes generals d'apostrofació sense excepcions:

la combustió de  $[n\text{-butà}]$  i de  $[n\text{-propà}]$  (isòmers dels hidrocarburs respectius) [llegit «l'enabutà» i «l'enapropà»]

$[\alpha\text{-D-glucosa}]$  o  $[\text{alfa-D-glucosa}]$  [llegit «l'alfadextroglucosa»]

$[o\text{-cresol}]$  o  $[\text{orto-cresol}]$  [llegit «d'ortocresol»]

$[1,2\text{-etandiamina}]$  [llegit «l'udosetandiamina»]

$[N,N\text{-bis(2-aminocetil)-1,2-etandiamina}]$  [llegit «d'enaenabisdosaminocetil»]

i també

l'enèsim element d'una successió

$[n\text{-èsim}]$

$[L\text{-tiroxina}]$  [llegit «l'elatiroxina» o «la levotiroxina»]

**9.204** Una expressió sinònima de *pes atòmic* és *massa atòmica relativa*, però no *\*massa atòmica*, tota sola.



**9.205** El pes molecular, també anomenat *massa relativa*, es representa, segons la IUPAC, amb el símbol  $M_r$ . Aquesta magnitud se sol representar informalment amb els símbols PM o pm. Ara bé, si acompanyem el símbol en qüestió amb l'element corresponent subindexat, podem recórrer als altres dos símbols (PM i pm) per a evitar confusions de lectura:

\* DADA:  $[M_r]_{\text{CaCl}_2} = 110,98 \text{ g/mol}$ .

DADA:  $[pm]_{\text{CaCl}_2} = 110,98 \text{ g/mol}$ .

També es pot representar entre parèntesis:

$M_r(\text{CaCl}_2)$

**9.206** L'*amanitina* és un pèptid. Per tant, no té sentit escriure *\*\*pèptid de l'amanitina*.

\*\* el pèptid de l'amanitina

l'amanitina

**9.207** La constant d'equilibri de solució d'un electròlit, que sovint s'anomena *producte de solubilitat*, se simbolitza d'acord amb la IUPAC,  $K_s$  o  $K_{\text{sol}}$ , amb el subíndex en rodona. Tanmateix, també podem emprar el símbol  $K_{\text{sp}}$ , documentat en obres d'especialitat, o bé,  $K_s$ , amb el subíndex traduït al català, a petició dels professors redactors.

$$K_a(\text{HNO}_2) = 4,5 \times 10^{-4}$$

La llista completa de constants d'equilibri que apareixen en els problemes de química és la que figura a la taula 66, i cal parar atenció a la composició del subíndex, que pot haver d'anar en rodona o en cursiva, segons el significat del símbol.

TAULA 66. *Constants d'equilibri de reaccions químiques*

$K_a$	constant de dissociació àcida o constant de dissociació d'un àcid o constant d'acidesa
$K_b$	constant d'hidròlisi bàsica o constant d'hidròlisi d'una base o constant de basicitat
$K_c$	constant d'equilibri en concentracions
$K_f$	constant de formació
$K_f$	constant de fugacitat
$K_m$	constant d'equilibri en molalitats
$K_p$	constant d'equilibri en pressions
$K_{ps}$	} producte de solubilitat (constant d'equilibri de solució d'un electròlit)
$K_s$	
$K_{sol}$	
$K_{sp}$	
$K_w$	constant de dissociació aquosa o constant de dissociació de l'aigua ( <i>water</i> ) o constant d'(auto)ionització de l'aigua

Relacionat amb el producte de solubilitat, cal tenir en compte que el *coeficient de reacció* se simbolitza, d'acord amb la IUPAC, amb una  $Q$ .

**9.208** Escrivim en rodona els símbols dels elements químics i els de les unitats de mesurament.



$$25 \boxed{\text{mL}}$$

Els noms dels darrers elements químics aprovats per la IUPAC, amb els quals es completa definitivament la [taula periòdica dels elements](#), són els que tenen els nombres atòmics següents: 112, *copernici* (símbol, Cn); 113, *nihoni* (símbol, Nh); 114, *flerovi* (símbol, Fl); 115, *moscovi* (símbol, Mc); 116, *livermori* (símbol, Lv); 117, *tennessi* (símbol, Ts), i 118, *oganessó* (símbol, 118). A més, cal recordar que la Secció Filològica va canviar, pel febrer del 2013, la grafia de l'element 103, *\*laurenci*, per *lawrenci*.

**9.209** L'entalpia estàndard (o increment d'entalpia estàndard) s'escriu  $\Delta H^\circ$ . Si volem precisar més, aleshores distingim l'entalpia estàndard de reacció ( $\Delta_r H^\circ$ ) de l'entalpia estàndard de formació ( $\Delta_f H^\circ$ ). Si els professors redactors corresponents així ho volen, també podem utilitzar els símbols  $\Delta H_r^\circ$  i  $\Delta H_f^\circ$ .

Calculeu el  $\boxed{\Delta H^\circ}$  d'aquesta reacció.

Calculeu el  $\boxed{\Delta_r H^\circ}$  d'aquesta reacció.

$$\Delta_f H^\circ (\text{H}_2\text{O}, 1)$$



Apliquem el mateix criteri a l'energia lliure estàndard de formació (o increment d'energia estàndard de formació):  $\Delta_f G^\circ$  o, a petició dels professors redactors,  $\Delta G_f^\circ$ .

$$\Delta_f G^\circ = -339,4 \text{ kJ mol}^{-1}$$

**9.210** Si ens referim al nom de la unitat, el plural de la paraula *mol* és *mols*.

Disposem d'un nombre indeterminat de .

Disposem de vint  de nitrogen dins d'un reactor.

El símbol d'aquesta unitat, que s'anomena de la mateixa manera (mol), és invariable, com tots els símbols.

Disposem de  de nitrogen dins d'un reactor.

La solubilitat del fluorur de bari expressada en .

**9.211** Podem escriure la paraula *volums* desenvolupada o abreujada.

aigua oxigenada de 2

aigua oxigenada de 2

**9.212** Pel que fa a les reaccions químiques, deixem un espai fi entre el coeficient i el símbol de la molècula o de l'ió.

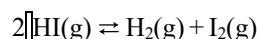

**9.213** En la formulació química, l'ordre de prioritat de la disposició dels nombres trencats és el següent, segons el context on es trobi el nombre trencat:

a) Si la fórmula està centrada en un paràgraf a part, aleshores donem preferència a la disposició vertical del nombre trencat, per bé que també és admissible la grafia horitzontal.

Considereu la reacció següent:

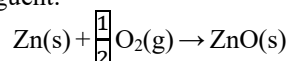

b) Si la fórmula es troba en línia amb el text del paràgraf, aleshores donem preferència a la disposició horitzontal del nombre trencat, per bé que també és admissible la grafia vertical.

Segons la reacció ...

**9.214** La quantitat de substància o quantitat química, designada amb el símbol *n* seguit de la substància en qüestió (per exemple, KCl), es pot expressar  $n_{\text{KCl}}$  o  $n(\text{KCl})$ . Com a preferent, utilitzem la forma amb subíndex:  $n_{\text{KCl}}$ ; tanmateix, podem fer servir l'expressió  $n(\text{KCl})$  si a continuació no hi ha altres parèntesis que puguin crear cap confusió. Si escollim l'opció amb parèntesis, davant del parèntesi d'obertura no hi ha d'haver cap espai.

$n_{\text{KCl}}$

$n(\text{KCl})$

- 9.215** La IUPAC recomana representar les configuracions electròniques dels àtoms tancant entre parèntesis la identificació de l'orbital i la lletra que n'indica la capacitat, i indicant amb superíndex exterior el nombre d'electrons efectius que hi ha (3a ed., 2a reimpr. Cambridge: IUPAC, 2007, IUPAC, § 2.6.3 i 1.6.4). En aquesta representació, les lletres minúscules que designen la capacitat dels orbitals electrònics van en rodona. Els parèntesis d'obertura van precedits d'un espai fi.

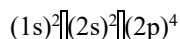

Tanmateix, la representació de la configuració electrònica pot prescindir dels parèntesis en el cas que ho demani el professor/a, si bé es mantenen els espais fins entre els orbitals.



- 9.216** Les partícules subatòmiques s'escriuen en rodona.

la partícula  $\alpha$  (alfa)

$\gamma$  (fotó)

$\beta$  (protó)

- 9.217** En la nomenclatura dels sistemes orgànic, inorgànic, macromolecular i bioquímic fem servir lletres gregues en rodona, perquè no són símbols de quantitats físiques, sinó que designen la posició d'una substitució en un enllaç, un afegiment d'un àtom lligat i el mode del pont en compostos coordinats, els grups finals en els noms de base estructural de les macromolècules, i l'estereoquímica en els glúcids o carbohidrats i en els productes naturals.

àcid  $\alpha$ -etilciclopentaniacètic

$\beta$ -metil-4-propilciclohexanietanol

$\alpha$ -(triclorometil)- $\alpha$ -cloropoli(1,4-fenilenometilè)

- 9.218** Les lletres que representen els símbols dels elements van en cursiva quan indiquen, en el nom dels compostos químics, afegiments a heteroàtoms; per exemple: *O*-, *N*-, *S*-, i *P*-. D'altra banda, el símbol *H* denota l'hidrogen indicat o afegit.

*N*-metilbenzamida

*O*-etil hexanitioat

naftalè-2(1*H*)-ona

- 9.219** La pila o cel·la galvànica es representa mitjançant un diagrama com el següent, en què les fases apareixen separades per una plecra o barra vertical simple (|).

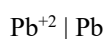

No és admissible representar aquest límit de fase amb una barra inclinada.

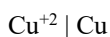
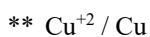

Utilitzem una barra vertical discontinua (|) per a representar la unió entre líquids miscibles que s'estableix entre els ponts salins, per bé que es pot fer servir també la pleca doble o barra vertical doble (||).

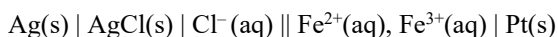
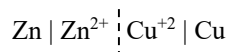

Fem servir una barra vertical doble discontinua (||) per a representar la unió líquida en la qual se suposa que s'ha eliminat el potencial d'unió líquida.

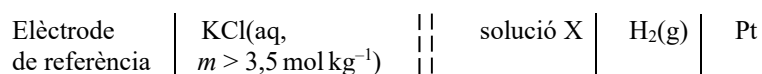

El símbol del potencial estàndard de reducció d'una cel·la es pot expressar de dues maneres diferents:

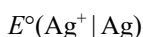

En aquests casos es pot admetre, a petició del professor o professora, fer servir la barra inclinada en comptes de la pleca:

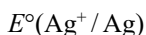

- 9.220** Per recomanació dels professors redactors, tot i que la IUPAC no fa aquesta distinció, en el cas de les reaccions, l'entalpia s'expressa en kJ mol<sup>-1</sup> quan hi ha un sol reactiu; en canvi, s'expressa en kJ quan hi ha més d'un reactiu.

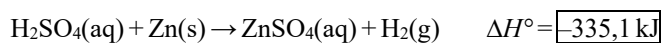
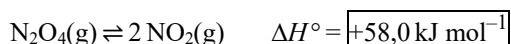

Els reactius es poden haver de trobar en diferents estats d'agregació perquè la reacció s'esdevingui convenientment. En la taula 67 podem veure els símbols i les denominacions d'aquests estats de la matèria.

TAULA 67. Símbols d'estats d'agregació

Símbol	Denominacions
(aq) / (ac)	en solució aquosa
(g)	gasós o en vapor
(l)	líquid
(s)	sòlid

**9.221** Segons el tipus de relació existent entre el reactiu i el producte, l'equació d'una reacció química es representa amb els símbols =, →, ⇌, ⇌:

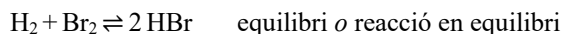
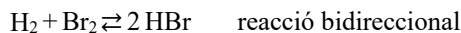
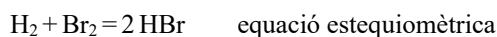

**9.222** Designem els grups dels elements químics de la taula periòdica amb el mot *grup* i un número de l'1 al 18, distribuïts d'esquerra a dreta. La denominació amb numeració romana i una lletra que s'escriu amb un espai fi de separació es considera obsoleta:

\* I A, II A, III A, ..., VIII A

grup 1, grup 2, grup 3, grup 4...

**9.223** Vegeu la taula 30 de l'epígraf 9.30 per al nom dels estris de laboratori.

**9.224** Els símbols més habituals relacionats amb les solucions emprats en química analítica es componen tal com indica la taula 68.

TAULA 68. *Símbols emprats en química analítica per a les solucions*

<i>Símbol</i>	<i>Denominacions</i>
% en pes	percentatge en pes: (massa de solut [en g] / massa de solució [en mL]) × 100
% en volum	percentatge en volum: (massa de solut [en g] / volum de la solució [en mL]) × 100
F	[solució] formal (corresponent a mol/L)
<i>m</i>	[solució] molal (corresponent a mol/kg)
M	[solució] molar (corresponent a g/L)
m/m	[relació] massa/massa, [relació] massa de solut / massa de solució (en tant per u)*
N	[solució] normal (corresponent a mol/L)
P/P	[relació] pes/pes, [relació] massa de solut / massa de la solució (en tant per u)*
P/V	[relació] pes/volum, [relació] massa de solut / volum de la solució (en tant per u)*
ppb	part per mil milions ([massa de solut / massa de solució] × 10 <sup>9</sup> )
ppm	part per milió ([massa de solut / massa de solució] × 10 <sup>6</sup> )
<i>X</i>	quantitat molar parcial (SI)

\* El símbol corresponent a aquesta denominació s'usa per tradició, però no és reconegut internacionalment ni segueix la grafia establerta per la IUPAC.

**9.225** Les instruccions que hi ha a la pàgina 1 del fascicle, sota el nom de la matèria, són les següents:

[català]

**Responen a les qüestions 1, 2 i 3. Tot seguit, escolliu UNA qüestió entre la 4 i la 5 i UNA qüestió entre la 6 i la 7 i contesteu les dues que heu triat.**

[espanyol]

Responda a las cuestiones 1, 2 y 3. A continuación, elija UNA cuestión entre la 4 y la 5 y UNA cuestión entre la 6 y la 7 y conteste las dos que haya escogido.

## Tecnologia industrial

**9.226** No traduïm els subíndexs al català si corresponen a símbols fixats internacionalment. Si es tracta, però, d'abreviacions pròpies de l'autor o autora per a una qüestió concreta, es poden deixar en català. Vegeu els epígrafs 7.22-7.23 per a tenir-ne més informació.

$E_{\text{elèctr}}$  'energia elèctrica'

$E_{\text{diss}}$  'energia dissipada'

**9.227** La constant de Coulomb o constant electrostàtica se simbolitza per mitjà d'una lletra ca minúscula cursiva, no majúscula ( $k = 8,988 \times 10^9 \text{ N m}^2 \text{ C}^{-2}$ ).

**9.228** Les magnituds i els símbols corresponents emprats habitualment en tecnologia industrial són els que figuren en la taula 42, dins la matèria d'electrotècnia.

**9.229** Pel que fa als mètodes de producció, cal notar que si bé els termes que els denominen són femenins (*planificació, tècnica, teoria*) les sigles s'anomenen en masculí perquè es consideren, totes, sistemes (taula 69).

TAULA 69. Sigles de tecnologia industrial

Sigla	Terme
[l']ID	interruptor diferencial
[l']IGA	interruptor general automàtic
[el] JIT	<i>just in time</i> ('només quan cal')
[el] LED	('díode electroluminescent' / 'díode emissor de llum' / díode LED / *led; en espanyol és un nom comú, <i>led</i> —pl. <i>ledes</i> —)
[l']MRP	<i>material requirements planning</i> ('planificació de necessitats de materials')
[el] PERT	<i>program evaluation and review technique</i> ('tècnica de revisió i avaluació de programes')
[el] PIA	petit interruptor automàtic
[el] TOC	<i>theory of constraints</i> ('teoria de restriccions')

**9.230** En metrologia el terme *tolerància* s'aplica a l'interval permès en les mides reals d'una peça perquè aquesta encaixi en un paràmetre determinat (cota) que no es pot obtenir de manera exacta. La tolerància caracteritza *eixos* ('qualsevol peça que ha d'encaixar dins d'una altra') i *forats* ('espais d'una peça dins dels quals ha d'encaixar una altra peça').

La tolerància (interval) se sol mesurar en micròmetres ( $\mu\text{m}$ ) o en mil·límetres (mm).

$(^{+21}_0)\mu\text{m}$  (p. ex., d'un forat)

$(^{-7}_{-20})\mu\text{m}$  (p. ex., d'un eix)

La indicació de la tolerància d'una peça s'expressa mitjançant símbols ISO, que consten de tres elements: una primera xifra, que respon a la cota (mesura nominal); una lletra que indica

posició (s'escriu en caixa alta si es tracta d'un forat i en caixa baixa si es tracta d'un eix), i una segona xifra que és l'índex de tolerància (IT) o qualitat.

25 H7 (per a un forat)

25 h7 (per a un eix)

També es pot indicar de la manera següent:

25 H7/h7

**9.231** Les instruccions que hi ha a la pàgina 1 del fascicle, sota el nom de la matèria, són les següents:

- |            |   |
|------------|---|
| [català]   | <b>La prova consta de dues parts de dos exercicis cadascuna. La primera part és comuna i la segona té dues opcions (A i B). Resoleu els exercicis de la primera part i, per a la segona part, escolliu UNA de les dues opcions (A o B) i feu els exercicis de l'opció triada.</b>             |
| [espanyol] | <b>La prueba consta de dos partes de dos ejercicios cada una. La primera parte es común y la segunda tiene dos opciones (A y B). Resuelva los ejercicios de la primera parte y, para la segunda parte, escoja UNA de las dos opciones (A o B) y haga los ejercicios de la opción elegida.</b> |



## 10 CRITERIS DE REDACCIÓ DE LES PROVES DE MÉS GRANS DE 25/45 A NYS PER MATÈRIES

A diferència de les proves per als estudiants provinents de batxillerat, en què cada prova té una versió (o fascicle) en català i una altra en espanyol, les proves de més grans de 25/45 anys es redacten en català i espanyol en un mateix fascicle. Cada exercici o pregunta de què consta la prova es redacta primer en català i, a continuació, en espanyol. El mateix passa amb les instruccions de la prova.

### Biologia

**10.1** Vegeu els epígrafs de la matèria *biologia* de les proves generals (§ 9.8-9.37).

**10.2** Les instruccions que encapçalen la pàgina 2 d'aquesta matèria són les següents:

**L'examen consta de tres exercicis: en l'exercici 1 heu d'escollir entre l'opció A i l'opció B, i en els exercicis 2 i 3 heu de respondre a totes les preguntes.**

**El examen consta de tres ejercicios: en el ejercicio 1 debe escoger entre la opción A y la opción B, y en los ejercicios 2 y 3 debe responder a todas las preguntas.**

### Comentari de text



**10.3** La primera part de la prova, que conté el text que s'ha de comentar i les preguntes corresponents, apareix primer en català (pàgina 2) i, a continuació, es repeteix en espanyol (pàgina 5).

**PART 1 (versió en català)**  
[6 punts en total]

Llegiu el text següent, un fragment d'un article de diari.  
[...]

**PARTE 1 (versión en castellano)**  
[6 puntos en total]

Lea el siguiente texto, un fragmento de un artículo de periódico.  
[...]

**10.4** Les instruccions que encapçalen la pàgina 2 d'aquesta matèria són les següents:

**Aquesta prova consta de dues parts. La primera part, dividida en dos blocs, consisteix a llegir, entendre i interpretar un únic text, que trobareu en català (p. 2) i en castellà (p. 5), i a respondre a les qüestions corresponents. La segona part consisteix a desenvolupar per escrit un tema determinat.**

**Aquesta prova es pot respondre en català o en castellà. El descompte per faltes d'ortografia, de lèxic, de morfologia i de sintaxi s'aplicarà sense límits en el conjunt de l'examen.**

**Esta prueba consta de dos partes. La primera parte, dividida en dos bloques, consiste en leer, comprender e interpretar un único texto, que encontrará en catalán (p. 2) y en castellano (p. 5), y en responder a las cuestiones correspondientes. La segunda parte consiste en desarrollar por escrito un determinado tema.**

Esta prueba puede responderse en catalán o en castellano. El descuento por faltas de ortografía, de léxico, de morfología y de sintaxis se aplicará sin límites en el conjunto del examen.

## Dibuix tècnic

**10.5** Vegeu els epígrafs de la matèria *dibuix tècnic* de les proves generals (§ 9.58-9.67).

**10.6** Les instruccions que encapçalen la pàgina 3 d'aquesta matèria són les següents:

Resoleu TRES exercicis:

UN exercici del bloc 1: geometria plana, entre els dos que es proposen.

UN exercici del bloc 2: dièdric, entre els dos que es proposen.

UN exercici del bloc 3: axonometria, entre els dos que es proposen.

Resoleu cadascun dels exercicis a la mateixa pàgina de l'enunciat, amb llapis i amb l'ajut del material permès. Deixeu constància de les línies auxiliars que hàgiu utilitzat i concreteu, amb valor de línia, el resultat.

Es valorarà el rigor gràfic del procés; les estratègies de resolució i de construcció gràfica; la claredat i la pulcritud del dibuix; l'explicitació, amb valor de línia, del procés que s'ha seguit, i el resultat.

Resuelva TRES ejercicios:

UN ejercicio del bloque 1: geometría plana, entre los dos propuestos.

UN ejercicio del bloque 2: diédrico, entre los dos propuestos.

UN ejercicio del bloque 3: axonometría, entre los dos propuestos.

Resuelva cada uno de los ejercicios en la misma página de su enunciado, a lápiz y con la ayuda del material permitido. Deje constancia de las líneas auxiliares que haya utilizado y concrete, con valor de línea, el resultado.

Se valorará el rigor gráfico del proceso; las estrategias de resolución y de construcción gráfica; la claridad y la pulcritud del dibujo; la explicitación, con valor de línea, del proceso seguido, y el resultado.

## Economia de l'empresa

**10.7** Vegeu els epígrafs de la matèria *economia de l'empresa* de les proves generals (§ 9.73-9.79).

**10.8** Les instruccions que encapçalen la pàgina 2 d'aquesta matèria són les següents:

Resoleu CINC dels sis exercicis proposats. Podeu utilitzar la calculadora científica, però no s'autoritzarà l'ús de les que permeten emmagatzemar text o transmetre informació. En el cas que respongueu a tots els exercicis, només es valoraran els cinc primers.

Resuelva CINCO de los seis ejercicios propuestos. Puede utilizar la calculadora científica, pero no se autorizará el uso de las que permiten almacenar texto o transmitir información. En caso de que se responda a todos los ejercicios, solo se valorarán los cinco primeros.

## Estadística

**10.9** Les quantitats que són objecte de la pregunta de l'exercici s'escriuen amb xifres aràbigues per tal de facilitar-ne la lectura. En determinats casos, però, sobretot en el cas de les edats, optem per escriure les xifres amb lletres.

Elaboreu una predicció del nombre de línies de banda ampla per a una ciutat que té 8.000 telèfons fixos.



En un conjunt de 30 ciutats de Catalunya s'estudia la relació entre el nombre total de telèfons fixos i el nombre total de línies de banda ampla que hi ha a cada ciutat. Els resultats s'han resumit en la taula de freqüències següent:

Però,

Confeccioneu una taula de freqüències de doble entrada de la variable *edat* i la variable *satisfacció*. La variable *edat* s'ha d'agrupar en dos intervals: [15-45 i 45-75]. La variable *satisfacció* s'ha d'agrupar en dues categories: poca satisfacció (valoració inferior a 7) i molta satisfacció (valoració superior o igual a 7). Entre els més grans de [quaranta-cinc] anys, quin percentatge són homes?

- 10.10** En estadística, tant en els enunciats com en les formulacions explícites, escrivim les xifres amb punts per a expressar els milers i els milions, no amb espai fi.

Una ciutat que té 8[ ]000 telèfons fixos.

- 10.11** Vegeu els epígrafs de les matèries *matemàtiques aplicades a les ciències socials* (§ 9.196-9.198) i *matemàtiques* (§ 9.175-9.195) de les proves generals.

- 10.12** Les instruccions que encapçalen la pàgina 2 d'aquesta matèria són les següents:

**Resoleu TRES dels cinc problemes proposats. Podeu utilitzar la calculadora científica, però no s'autoritzarà l'ús de les que permeten emmagatzemar text o transmetre informació.**  
[Cada problema val 10 punts i la qualificació de la prova serà la mitjana aritmètica de les tres notes]

**Resuelva TRES de los cinco problemas propuestos. Puede utilizar la calculadora científica, pero no se autorizará el uso de las que permiten almacenar texto o transmitir información.**  
[Cada problema vale 10 puntos y la calificación de la prueba será la media aritmética de las tres notas]

## Filosofia

- 10.13** Vegeu els epígrafs de la matèria *història de la filosofia* de les proves generals (§ 9.136-9.138).

- 10.14** Les instruccions que encapçalen la pàgina 2 d'aquesta matèria són les següents:

**Trieu UNA de les dues opcions (A o B) i responeu a totes les qüestions de l'opció triada:**  
**OPCIÓ A. Comentari de text**  
**OPCIÓ B. Desenvolupament d'un tema**

**Escoja UNA de las dos opciones (A o B) y responda a todas las cuestiones de la opción escogida:**  
**OPCIÓN A. Comentario de texto**  
**OPCIÓN B. Desarrollo de un tema**

## Física

- 10.15** Vegeu els epígrafs de la matèria *física* de les proves generals (§ 9.84-9.105).

- 10.16** Les instruccions que encapçalen la pàgina 2 d'aquesta matèria són les següents:

Aquesta prova consta de dues parts. En la primera part, heu de respondre a QUATRE de les sis qüestions proposades i, en la segona part, heu de resoldre UN dels dos problemes plantejats.

Esta prueba consta de dos partes. En la primera parte, debe responder a CUATRO de las seis cuestiones propuestas y, en la segunda parte, debe resolver UNO de los dos problemas planteados.

## Geografia

**10.17** Vegeu els epígrafs de la matèria *geografia* de les proves generals (§ 9.106-9.111).

**10.18** Les instruccions que encapçalen la pàgina 2 d'aquesta matèria són les següents:

Aquesta prova consta de dues parts. En la primera part, responeu a TRES de les cinc qüestions proposades i, en la segona part, trieu UNA de les dues opcions (A o B) i responeu a les quatre qüestions de l'opció triada.

Esta prueba consta de dos partes. En la primera parte, responda a TRES de las cinco cuestiones propuestas y, en la segunda parte, escoja UNA de las dos opciones (A o B) y responda a las cuatro cuestiones de la opción escogida.

## Història contemporània

**10.19** Vegeu els epígrafs de la matèria *història* de les proves generals (§ 9.121-9.124).

**10.20** Les instruccions que encapçalen la pàgina 2 d'aquesta matèria són les següents:

PRIMERA PART: Observeu les fotografies, llegiu el text que hi ha a continuació i responeu a les tres qüestions següents.  
[4 punts en total]

PRIMERA PARTE: Observe las fotografías, lea el texto que hay a continuación y responda a las tres cuestiones siguientes.  
[4 puntos en total]

## Història de l'art

**10.21** Vegeu els epígrafs de la matèria *història de l'art* de les proves generals (§ 9.125-9.134).

**10.22** Les instruccions que encapçalen la pàgina 2 d'aquesta matèria són les següents:

Trieu UNA de les dues opcions (A o B), de la qual heu de fer tots els exercicis (1, 2 i 3). Els exercicis 1 i 2 valen quatre punts cadascun i l'exercici 3, dos punts.

Escoja UNA de las dos opciones (A o B), de la que debe realizar todos los ejercicios (1, 2 y 3). Los ejercicios 1 y 2 valen cuatro puntos cada uno y el ejercicio 3, dos puntos.

## Literatura

**10.23** Vegeu els epígrafs de les matèries *literatura castellana* i *literatura catalana* (§ 9.139-9.145) de les proves generals.

**10.24** Les instruccions que encapçalen la pàgina 2 d'aquesta matèria són les següents:

Trieu UNA de les dues opcions (A o B). Cada exercici s'ha de respondre en la llengua corresponent a la literatura objecte d'examen.

Escoja UNA de las dos opciones (A o B). Cada ejercicio deberá responderse en la lengua correspondiente a la literatura objeto de examen.

## Llengua castellana

- 10.25** La denominació oficial en les proves d'aquesta matèria de més grans de vint-i-cinc anys, de moment i excepcionalment, és en català: *Llengua castellana*.  
Per a altres observacions, vegeu els epígrafs de la matèria *llengua castellana i literatura* de les proves generals (§ 9.149-9.154).

- 10.26** Les instruccions que encapçalen la pàgina 2 d'aquesta matèria són les següents:

Después de leer el texto, responda a las cuestiones que se plantean a continuación.

## Llengua catalana

- 10.27** Vegeu els epígrafs de la matèria *llengua catalana i literatura* de les proves generals (§ 9.155-9.158).

- 10.28** Les instruccions que encapçalen la pàgina 2 d'aquesta matèria són les següents:

Després de llegir el text, responeu a les qüestions que us plantejem tot seguit.

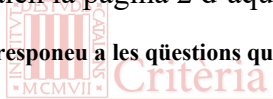

## Llengua estrangera (anglès, francès, alemany, italià o portuguès)

- 10.29** Vegeu els epígrafs de la matèria *llengua estrangera* de les proves generals (§ 9.159-9.174).

- 10.30** Les instruccions que encapçalen la pàgina 2 d'aquestes matèries són les següents:

Després de llegir el text, responeu a les qüestions seguint les instruccions que es donen en cada cas. Cada qüestió val un punt. En les qüestions d'opció múltiple, es descomptaran 0,33 punts per cada resposta incorrecta; per les qüestions no contestades no hi haurà cap descompte. En la resta de qüestions, es descomptaran 0,05 punts per cada falta d'ortografia, de morfologia, de lèxic o de sintaxi. Si una falta es repeteix, només es descomptarà una vegada.

Después de leer el texto, responda a las cuestiones siguiendo las instrucciones que se dan en cada caso. Todas las cuestiones valen un punto. En las cuestiones de opción múltiple, se descontarán 0,33 puntos por cada respuesta incorrecta; por las cuestiones no contestadas no habrá ningún descuento. En el resto de cuestiones, se descontarán 0,05 puntos por cada falta de ortografía, de morfología, de léxico o de sintaxis. Si una falta se repite, solo se descontará una vez.

## Matemàtiques

- 10.31** Vegeu els epígrafs de la matèria *matemàtiques* de les proves generals (§ 9.175-9.195).

- 10.32** Les instruccions que encapçalen la pàgina 2 d'aquestes matèries són les següents:

Trieu UNA de les dues opcions (A o B), de la qual heu de fer tots els exercicis (1, 2, 3, 4 i 5); heu de resoldre, a més, UN dels dos problemes (1 o 2). Cada exercici val 1 punt i el problema, 5 punts. Podeu utilitzar la calculadora científica, però no s'autoritzarà l'ús de les que permeten emmagatzemar text o transmetre informació.

Escoja UNA de las dos opciones (A o B), de la que debe realizar todos los ejercicios (1, 2, 3, 4 y 5); debe resolver, además, UNO de los dos problemas (1 o 2). Cada ejercicio vale 1 punto y el problema, 5 puntos. Puede utilizar la calculadora científica, pero no se autorizará el uso de las que permiten almacenar texto o transmitir información.

## Química

**10.33** Vegeu els epígrafs de la matèria *química* de les proves generals (§ 9.199-9.226).

**10.34** Les instruccions que encapçalen la pàgina 2 d'aquestes matèries són les següents:

**Aquesta prova consta de dues parts. En la primera part, heu de respondre a QUATRE de les sis qüestions proposades i, en la segona part, heu de resoldre UN dels dos problemes plantejats.**

**Esta prueba consta de dos partes. En la primera parte, debe responder a CUATRO de las seis cuestiones propuestas y, en la segunda parte, debe resolver UNO de los dos problemas planteados.**



## **11 CRITERIS DE REDACCIÓ DE LES PROVES D'APTITUD PERSONAL (PAP)**

### **Competència comunicativa i raonament crític (CCIRC)**

**11.1** Les instruccions que encapçalen la pàgina 2 d'aquesta prova en català són les següents:

**Aquesta prova consta de tres seccions:**

- Secció 1. Comprensió lectora (qüestions 1-8)**
- Secció 2. Expressió escrita (qüestió 9)**
- Secció 3. Domini del sistema lingüístic (qüestió 10)**

**Tingueu en compte les observacions següents:**

- 1. És obligatori respondre en català.**
- 2. La prova avalua la capacitat d'expressar-se correctament. Per aquest motiu, es penalitzaran els errors normatius d'ortografia, de lèxic, de morfologia i de sintaxi amb un descompte d'1 punt per errada (la puntuació total de la prova són 100 punts).**
- 3. Escriviu les respostes en l'espai assignat. Podeu utilitzar la pàgina 11 per a fer esquemes, esborranys, etc., però tingueu en compte que no es corregiran en cap cas.**

**11.2** Les instruccions que encapçalen la pàgina 2 d'aquesta prova en espanyol són les següents:

**Esta prueba consta de tres secciones:**

- Sección 1. Comprensión lectora (cuestiones 1-8)**
- Sección 2. Expresión escrita (cuestión 9)**
- Sección 3. Dominio del sistema lingüístico (cuestión 10)**

**Tenga en cuenta las siguientes observaciones:**

- 1. Es obligatorio responder en castellano.**
- 2. La prueba evalúa la capacidad de expresarse correctamente. Por este motivo, se penalizarán los errores normativos de ortografía, de léxico, de morfología y de sintaxis con un descuento de 1 punto por error (la puntuación total de la prueba son 100 puntos).**
- 3. Escriba las respuestas en el espacio asignado. Puede utilizar la página 11 del cuaderno para hacer esquemas, borradores, etc., pero tenga en cuenta que no se corregirán en ningún caso.**

### **Competència logicomatemàtica (CLOM)**

**11.3** Les instruccions que encapçalen la pàgina 2 d'aquesta prova són les següents:

**La prova s'estructura en dues seccions. Llegiu atentament les instruccions de cada secció abans de començar. Està prohibit fer servir la calculadora o qualsevol altre aparell que tingui aquesta opció disponible.**



## 12 CRITERIS DE MAQUETACIÓ I CORRECCIÓ

### Pauta de treball de la maquetació i la correcció

**12.1** Una vegada l'Oficina d'Accés a la Universitat ha lliurat els originals de les proves, el procés de correcció i d'edició a càrrec de l'Institut d'Estudis Catalans segueix la pauta de treball que mostra la taula 70.

TAULA 70. *Pauta de treball de la maquetació i la correcció*

<i>Fase</i>	<i>Tasca</i>
1	Els maquetistes disposen la maqueta de cada fascicle a partir del text lliurat pels professors redactors de la matèria corresponent. Durant la maquetació apliquen els criteris de disseny establerts prèviament i acordats amb l'Oficina d'Accés a la Universitat. → <b>Original maquetat</b>
2	Un mateix corrector/a revisa l'original maquetat de tots els fascicles de la mateixa matèria (en les PAU de més grans de 25/45 anys, una matèria té tres fascicles —la versió catalana i la castellana van juntes— i, en les PAU generals, en té deu), comprova que s'hagin aplicat els criteris de disseny i que la versió catalana i la castellana siguin exactament iguals. → <b>Original corregit</b>
3	Un supervisor/a revisa la correcció feta prèviament, resol els dubtes que hagin pogut quedar de la correcció i pren decisions sobre l'adequació dels canvis proposats. → <b>Original supervisat</b>
4	Els maquetistes introdueixen les correccions marcades en l'original i tornen a imprimir el fascicle. → <b>Primeres proves netes</b>
5	Un altre corrector/a comprova que els maquetistes han introduït bé les correccions i fa una lectura de la matèria. → <b>Primeres proves corregides</b>
6	Els maquetistes introdueixen les correccions de les primeres proves i n'imprimeixen unes altres. → <b>Segones proves netes</b>
7	Un altre corrector/a comprova les segones proves i s'assegura que està tot bé. → <b>Segones proves corregides</b>
8	Els maquetistes introdueixen les correccions de les segones proves i imprimeixen, en principi, la versió final del fascicle. → <b>Terceres proves netes</b>
9	Si hi ha temps, un corrector/a o el coordinador/a torna a llegir la versió final de tots els fascicles i comprova que no s'hi ha esmunyit cap error al llarg dels processos de maquetació i correcció, cas en el qual es treuen unes proves noves i es tornen a revisar. → <b>Terceres proves corregides</b>
10	Un corrector/a o un supervisor/a emplenen la graella de control de comprovacions sistemàtiques abans de la signatura. Si escau, fa entrar les correccions corresponents als maquetistes i comprova que tot ha quedat bé. → <b>Primer control de qualitat (graella)</b>
11	Quan la matèria es dona per tancada i definitiva, el coordinador/a general del projecte convoca el professor/a redactor/a corresponent a una reunió final per a la comprovació i la signatura de la prova. → <b>Convocatòria del professor/a redactor/a de la matèria</b>
12	Un coordinador/a de sala o un supervisor/a es reuneix amb el professor/a redactor/a per a comprovar que el contingut dels fascicles de la matèria ha quedat tal com havia proposat en la redacció de l'original de les proves i per a resoldre els dubtes que han quedat pendents. → <b>Comprovació del professor/a redactor/a</b>

TAULA 70. Pauta de treball de la maquetació i la correcció (Continuació)

<i>Fase</i>	<i>Tasca</i>
13	Si s'hi ha de fer cap esmena, el fascicle és retornat als maquetistes perquè hi introdueixin els canvis darrers del professor/a redactor/a, el qual signa la versió definitiva del fascicle en senyal de conformitat, després d'haver repassat amb el coordinador/a que s'han introduït els canvis demanats pel professor/a redactor/a. → <b>Introducció d'esmenes i signatura del professor/a redactor/a</b>
14	Un corrector/a emplena la segona graella de control de comprovacions sistemàtiques després de la signatura. Si escau, fa entrar les correccions corresponents als maquetistes i comprova que han estat introduïdes correctament. → <b>Segon control de qualitat (graella)</b>
15	El supervisor/a general de la correcció duu a terme la lectura final d'assegurament de la redacció dels enunciats de les proves i de la disposició del text de cada fascicle. → <b>Lectura final</b>
16	El coordinador/a comprova que els canvis de la lectura final s'han introduït correctament i demana a la persona de contacte amb l'Oficina d'Accés a la Universitat que els vingui a signar, ja que són canvis posteriors a la signatura del professor/a redactor/a. Si algun d'aquests canvis era sobre alguna qüestió específica de contingut, s'ha consultat prèviament amb el professor/a redactor/a corresponent. → <b>Introducció d'esmenes posteriors a la signatura del professor/a redactor/a</b>
17	Un cop signats tots els canvis sorgits en la lectura final, els maquetistes converteixen els arxius de cada fascicle en un PDF. Si hi ha temps, el coordinador/a i algun corrector/a hi passen el corrector informàtic i en fan una última lectura. Si s'ha de fer alguna correcció, el coordinador/a la fa introduir als maquetistes i avisa la persona de contacte amb l'Oficina d'Accés a la Universitat perquè la vingui a signar. Un cop signats tots els canvis, els maquetistes tornen a fer els PDF corresponents de les matèries esmenades i el coordinador/a lliura tots els PDF al cap de Producció Editorial. → <b>Lliurament a la impremta</b>

## Format de les proves



### Portades

- 12.2** A la portada hi ha la informació següent (figura 6): el nom de la matèria, el número de la sèrie, les opcions d'examen, el quadre de qualificacions, els espais per a les etiquetes identificadores i per a la qualificació, l'espai per a escriure la ubicació del tribunal i l'espai per a escriure el número del tribunal. La composició es fa segons l'exemple de la figura 8. L'encapçalament «Proves d'accés a la universitat» de cada fascicle s'escriu amb majúscula només la inicial absoluta. En el cas de les proves de més grans de 25/45 anys, l'encapçalament ha de ser «Proves d'accés a la universitat per a més grans de 25 anys» en totes les matèries llevat de les de llengua catalana, llengua castellana i comentari de text, en les quals l'encapçalament ha de ser «Proves d'accés a la universitat per a més grans de 25/45 anys».



Generalitat de Catalunya  
 Consell Interuniversitari de Catalunya  
 Oficina d'Accés a la Universitat

**Proves d'accés a la universitat**

**Biologia**  
 Sèrie 1

**Opció d'examen**  
 (Marqueu el quadre de l'opció triada)

**OPCIÓ A**  **OPCIÓ B**

Qualificació

Exercici 1	1		
	2		
	3		
Exercici 2	1		
	2		
Exercici 3	1		
	2		
	3		
Exercici 4	1		
	2		
Suma de notes parcials			
Qualificació final			

Etiqueta identificadora de l'alumne/a

Etiqueta de qualificació

Ubicació del tribunal \_\_\_\_\_

Número del tribunal \_\_\_\_\_

Convocatòria 2017

FIGURA 8. Model de portada de fascicle

**12.3** L'encapçalament («Proves d'accés a la universitat»), i també la graella de qualificació, en els casos en què hi figuri, van sempre en català, tant si la prova és en català com si és en espanyol.

**12.4** A la portada, el nom de la matèria ha d'anar escrit en minúscula, llevat de la majúscula inicial.

\* **Economia de l'Empresa**

**Economia de l'empresa**

**12.5** Cal comprovar que el quadre de la qualificació que han d'emplenar els professors correctors es correspongui amb l'estructura interna de la prova.

### ***Estructura dels fascicles***

**12.6** Les proves d'avaluació consisteixen en una sèrie d'exercicis enquadernats en forma de fascicle. Totes les pàgines d'un fascicle, incloent-hi les pàgines en blanc, van numerades, llevat de l'última, que porta al peu una llegenda que indica que l'IEC s'ha encarregat de la correcció lingüística i de l'edició de la prova (figura 9).



FIGURA 9. Llegenda que indica que l'IEC s'ha encarregat de la correcció lingüística i de l'edició de la prova

**12.7** A més dels exercicis obligatoris, integrats per qüestions numerades, de vegades els fascicles poden contenir exercicis agrupats en unitats estructurals superiors, anomenades *opcions*, entre les quals els aspirants poden triar. Els títols de les opcions s'escriuen en majúscula i negreta, i els dels exercicis, en negreta. Tant els uns com els altres van justificats a l'esquerra. Pel que fa a l'enunciat general que sol precedir les qüestions numerades dels exercicis o presenta un element temàtic (com ara un text per comentar o un gràfic), s'escriu en lletra rodona regular i amb els paràgrafs sagnats.

**OPCIÓ B**

Llegiu aquest text i responeu a les qüestions següents.

**Exercici 1**

En una pràctica de laboratori, un grup de segon de batxillerat ha fet un experiment per a demostrar que la llum és una ona.

**12.8** De vegades les qüestions poden anar numerades amb un número en negreta, seguit d'un punt i un espai d'un quadratí. L'enunciat s'escriu en rodona i justificat a partir de la primera lletra del text de l'enunciat, i la primera línia dels paràgrafs següents van sagnats un quadratí i mig.

Les qüestions poden tenir apartats, que s'indiquen amb una lletra minúscula (en negreta cursiva), més un parèntesi de tancament (en negreta rodona) i un espai de mig quadratí. Cal tenir en compte que, entre l'enunciat del primer nivell (**1**) i el del segon (**a**), no hi va cap línia en blanc.

1.  L'ozó troposfèric és un contaminant que, si arriba a concentracions elevades, pot ser molt perillós per a la salut humana.  
 En la taula següent es mostren les cinc mesures més elevades de nivells mitjans d'ozó que s'han mesurat a Barcelona.
2.  El Consell Comarcal ha rebut amb una preocupació especial la informació referida a les cicatrius observades en el terreny.  
**a)**  De quin procés de la geodinàmica externa poden ser indicatives aquestes cicatrius?

**12.9** Quan hi ha més d'una opció («Opció A» i «Opció B»), no hi pot haver l'exercici «A», «B», etc., dins l'opció A, sinó que els exercicis han d'anar numerats («1», «2», etc.). Les subnumeracions s'han de fer amb lletres minúscules en cursiva.

**OPCIÓ A**

1. [...] **a)** [...]

## Tipus de lletra

- 12.10** En principi, se segueix el model de l'any anterior pel que fa als criteris tipogràfics (cossos, tipus de lletra, espais) i de distribució de la informació.
- 12.11** En les proves de més grans de 25/45 anys, com que un mateix fascicle conté la versió catalana i castellana, per a distingir-les componem la versió catalana amb lletra de la família Minion<sup>®</sup>, i la versió castellana amb lletra de la família Lucida Sans<sup>®</sup>.  
En el cas de les PAU generals, en què les dues versions van en fascicles separats, utilitzem sempre la família Minion<sup>®</sup>.
- 12.12** Els números de pàgina, en tots els fascicles, es componen amb Minion Semibold<sup>®</sup> de 13 punts.
- 12.13** Només utilitzem la seminegreta per als números de pàgina.

## Enunciats

- 12.14** La pàgina dos de cada fascicle és encapçalada per l'enunciat d'instruccions corresponent, que no forma part del cos de la prova. Aquest enunciat va en negreta, en un cos de lletra més petit i entre dos filets gruixuts de color gris.

---

**La prova consta de quatre exercicis. Els exercicis 1 i 2 són comuns i obligatoris, i els exercicis 3 i 4 estan agrupats en dues opcions (A i B), de les quals n'heu d'escollir UNA. Feu els exercicis 1 i 2 i escolliu UNA de les dues opcions per als altres dos exercicis. En cap cas no podeu fer un exercici de l'opció A i un altre de l'opció B.**

---

- 12.15** Els enunciats sempre van justificats a caixa i s'escriuen en lletra rodona. En principi, si no els precedeix una numeració en la primera línia de l'enunciat, porten la primera línia sagnada un quadrat i mig.
- 12.16** La numeració dels enunciats es pot disposar de diverses maneres. A continuació, hi ha exemplificades les quatre disposicions més habituals en les proves de les PAU. Les disposicions d'enunciats del tipus 1 s'expliquen detalladament en els epígrafs 12.7 i 12.8.  
Tingueu en compte que els rectangles indiquen els espais (d'un quadrat i mig —el més llarg—, d'un quadrat —el de mida mitjana— i de mig quadrat —el més curt—) que s'han de respectar en la maquetació dels enunciats.

### Exercici 1

Un cotxe es desplaça durant 3 min a una velocitat constant de 126 km/h. Tot seguit, frena i s'atura al cap de 15 s. Contesteu, en el sistema internacional (SI), les qüestions següents.

a)  L'espai que ha recorregut el cotxe en els primers tres minuts.

3.  Responen a les qüestions següents:

a)  Determineu l'equació de la recta tangent a la corba  $y = x^3$  en el punt d'abscissa  $x = 2$ .  
[1 punt]

b)  Calculeu l'àrea de la regió plana finita limitada per la corba  $y = x^3$  i la recta  $y = 3x - 2$ .  
[1 punt]

En algunes matèries, la disposició de la numeració es fa seguint el sistema decimal. Aquesta disposició es basa en la correlació de les xifres aràbigues separades per un punt.

- 2 {
- Exercici 5**
- 5.1.  Un petit empresari industrial que es dedica a la reparació d'electrodomèstics a domicili estima que té uns costos fixos de 1.800 euros mensuals. Cada hora facturada de reparació té un cost variable mitjà de 10 euros i el client la paga a 40 euros.
- a)  Quantes hores de feina necessita facturar mensualment per a cobrir despeses?  
[0,25 punts]
1.  **Comprensió i expressió**  
[3,5 punts en total]
- 1.1.  Resumiu les idees principals exposades en el text. El resum ha de tenir entre vuitanta i cent paraules, aproximadament.
- 1.2.  Expliqueu de manera clara i entenedora què significa que els gossos «són molt sensibles a la manera com els humans se'ls adrecen» (línia 11).

En determinats casos, després de la numeració amb número i punt, podem trobar l'enunciat d'una qüestió que s'encapçala directament amb la numeració de segon nivell (escrita amb lletra minúscula cursiva i parèntesi de tancament en rodona).

- 3 {
5.  a)  Trobeu l'equació explícita de la recta que passa pels punts  $A(3, -2)$  i  $B(1, 6)$ .  
[1,25 punts]

Cal tenir present que la disposició i la numeració dels enunciats han de ser coherents al llarg d'una mateixa prova.

- 12.17** En el cas que hi hagi un element entre dos paràgrafs (imatge, taula, fórmula, etc.), si aquest element va centrat, el paràgraf de sota l'element no s'ha de sagnar.

4. La reacció de síntesi de l'amoníac és:

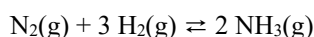

A 300 °C, es disposen 10 mol de nitrogen i 30 mol d'hidrogen dins d'un reactor. Quan s'arriba a l'equilibri queden 4,4 mol de nitrogen sense reaccionar.

- 12.18** En les qüestions en què l'enunciat presenta un text inicial comú que fa d'introducció a diversos apartats (*a*, *b*, *c*, etc.), encara que aquest text inicial acabi en dos punts, els textos dels enunciats dels apartats comencen en majúscula si tenen sentit complet. Tanmateix, paral·lelament al que es diu a l'epígraf 8.8 sobre els qüestionaris d'opció múltiple, és preferible evitar els enunciats inicials que demanen dos punts i escriure'ls de manera que acabin en punt i a part.

- a) **Exercici 4**

[...] Calculeu, en el sistema internacional (SI):

- a) L'espai que ha recorregut el cotxe en els primers tres minuts.  
[0,5 punts]
- b) L'acceleració del moviment de frenada del cotxe.  
[0,75 punts]
- c) L'espai que ha recorregut el cotxe des que ha començat a frenar fins que s'ha aturat.  
[0,75 punts]

**b) Exercici 4**

Un cotxe es desplaça durant 3 min a una velocitat constant de 126 km/h. Tot seguit, frena i s'atura al cap de 15 s. Doneu els resultats en el sistema internacional (SI).

- a) L'espai que ha recorregut el cotxe en els primers tres minuts.  
[0,5 punts]
- b) L'acceleració del moviment de frenada del cotxe.  
[0,75 punts]
- c) L'espai que ha recorregut el cotxe des que ha començat a frenar fins que s'ha aturat. Doneu-ne el resultat en km.  
[0,75 punts]

Si els enunciats dels apartats porten puntuació forta a l'interior, aquests enunciats també comencen necessàriament en majúscula.

**c) Exercici 6**

- [...] Sense tenir en compte les masses de la corda i de la politja ni el fregament:
- a) Marqueu en el dibuix les forces que actuen sobre el centre del pintor i de la plataforma.  
Expliqueu si hi ha cap parell de forces acció-reacció.  
[0,5 punts]

**12.19** Si un enunciat conté una llista de paraules o frases que no són apartats en sentit estricte, fem servir el guió llarg (més mig quadratí), llevat de les proves de les matèries on hi hagi nombres o fórmules (per exemple, química), en les quals els apartats dels exercicis es marquen amb lletres perquè el guió no creï confusió.

**Anàlisi estilística i del context**

[1 punt en total]

Escriviu un comentari breu (entre cent i cent cinquanta paraules) sobre la peça que heu sentit, en què heu de tenir en compte els apartats següents:

- FORMA. Feu una anàlisi de les seccions principals de què consta aquesta música i descriu-les breument. Fixeu-vos en el tipus de compàs i en l'extensió de les frases. [0,3 punts]
- ESTIL. Indiqueu tres característiques generals de l'estil d'aquesta peça. [0,3 punts]
- GÈNERE. Digues el gènere al qual pertany i identifiqueu com a mínim quatre instruments que hi apareguin. [0,2 punts]
- CONTEXT. Època, lloc (on va ser composta) i destinació social (a quin públic estava dirigida, lloc on es devia interpretar i motiu pel qual creieu que va ser composta). [0,2 punts]

## Espais de resposta

**12.20** En la maquetació de les proves cal deixar l'espai suficient entre cada qüestió perquè els examinands hi puguin encabir la resposta (figura 10).

**1. Comprensió lectora**

1.1. Indiqueu si les afirmacions següents són vertaderes o falses. [1 punt. Per cada resposta errònia es descomptaran 0,1 punts; per les qüestions no contestades, no hi haurà cap descompte.]

	Vertader	Fals
a) En Rafel Escorrigüela, un home prim i mal girbat, estava molt enfredorit.	<input type="checkbox"/>	<input type="checkbox"/>
b) Al migdia, va anar a l'estació del Nord i després, a la Ciutadella.	<input type="checkbox"/>	<input type="checkbox"/>
c) En Rafel Escorrigüela va intentar robar els diners a un estudiant.	<input type="checkbox"/>	<input type="checkbox"/>
d) A la minyona no li va agradar la música dels postulants.	<input type="checkbox"/>	<input type="checkbox"/>
e) La minyona era tirant a grassa i anava vestida d'acord amb la seva feina.	<input type="checkbox"/>	<input type="checkbox"/>

1.2. Escriviu el referent dels pronoms marcats en negreta en el text. [1 punt]

«**se'n** va adonar»:

«va apartar-**se'n**»:

1.3. Escriviu una expressió equivalent a «**posats a socórrer**» que pugui ser vàlida en el context en què apareix. [0,5 punts]

Va preguntar-li si, \_\_\_\_\_, no començaven per ell.

1.4. Indiqueu l'opció que equival a «una minyona d'alguna **casa bona**». [0,5 punts. Si la resposta és errònia, es descomptaran 0,1 punts; si no responeu a la pregunta, no hi haurà cap descompte.]

- Una criada d'alguna família bondadosa.
- Una minyona d'alguna casa rica.
- Una filla d'alguna casa catòlica.
- Una nena d'una casa ben construïda.

1.5. Resoleu les qüestions següents, relatives a les lectures obligatòries d'aquest curs. [1 punt]

1.5.1. En un màxim de cinquanta mots, escriviu un resum del conte «L'enveja», del recull *Drames rurals*, de Víctor Català. [0,5 punts]

3

FIGURA 10. Exemple de disposició de diferents tipus d'enunciats, espais de resposta i avaluació numèrica dels exercicis

**12.21** Els espais de resposta han de ser iguals en les versions catalana i espanyola de la prova.

**12.22** Totes les pàgines d'un fascicle, incloent-hi les pàgines blanques, han d'estar numerades (llevat de la portada i de l'última pàgina que conté el peu de responsabilitat de l'IEC).

**12.23** En els exercicis de dibuix tècnic, la pàgina esquerra (tenint el fascicle obert) sempre ha de ser blanca i ha d'anar numerada (vegeu la figura 11).



FIGURA 11. Exemple de fascicle de la matèria de dibuix tècnic, obert, amb la pàgina esquerra en blanc i numerada

## *Il·lustracions*

- 12.24** Les taules, quadres, mapes, gràfics, figures, fotografies, dibuixos o gravats que il·lustren el text poden dur un títol o un peu explicatiu, o bé, si n'hi ha més d'una, poden anar numerades. També poden contenir la font d'on s'ha extret la informació. Cal tenir en compte que el text dels títols, igual que el de peus i de fonts, s'ha de compondre amb un cos de lletra més petit que el text general.

*TÍTOL*

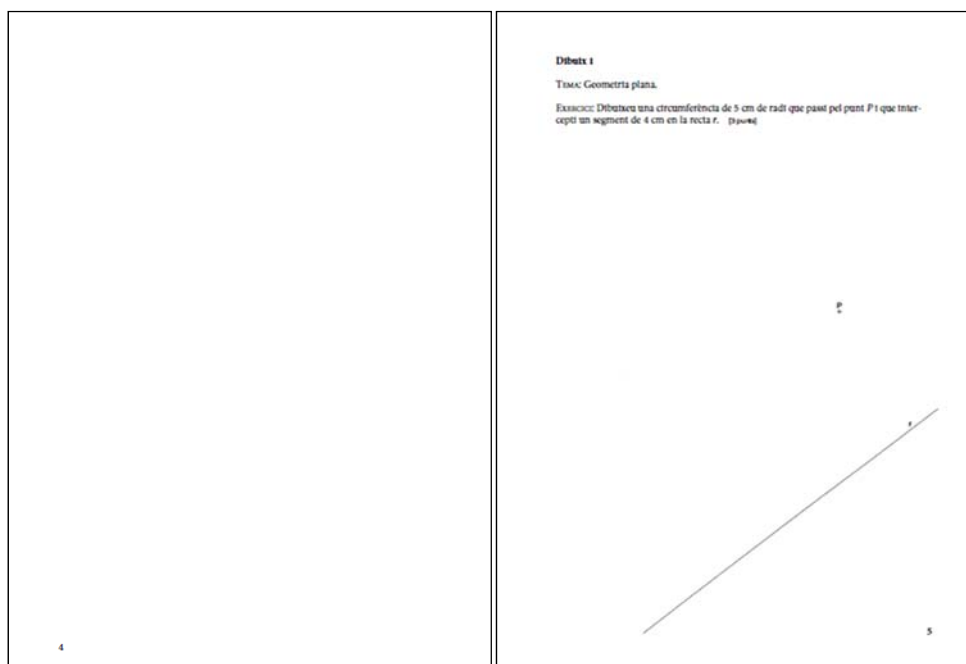

*TÍTOL / PEU / NOTA / FONT*

En la representació tipogràfica dels textos associats a les il·lustracions, cal tenir en compte les normes generals següents, recollides en la llista de sota i en la taula 71:

- Els **títols** van en cursiva i mai no acaben en punt.
- Els **peus** no han de portar punt final. Si el peu no porta numeració, el text ha d'anar justificat respecte de la caixa de la il·lustració, en lletra rodona i sense punt final. Si el peu duu **numeració** (mot en versaleta i número o lletra), el text ha d'anar justificat a l'espanyola (p. ex., justificat, i l'última línia, o l'única, centrada), en rodona i sense punt final.

- Quan el **peu** és una explicació afegida del que hi ha a la il·lustració, el text ha d'anar justificat respecte de la caixa de la il·lustració i amb punt final.
- Les **fonts** van en rodona i sempre porten punt final.
- Les **notes** van en rodona i sempre porten punt final.
- En cap dels casos anteriors el text no ha de sobrepassar la **caixa de la il·lustració**.

TAULA 71. Representació tipogràfica dels textos associats a il·lustracions

Tipus de text associat a la il·lustració	Tipus de lletra i disposició	Cos de lletra i tipus de paràgraf
títol	<i>Títol en cursiva i sense punt final</i>	cos 10, centrat
peu tot sol	Peu en rodona i sense punt final	cos 10, paràgraf a l'espanyola (si és una sola línia, centrada)
peu amb font	Peu en rodona. FONT: Text en rodona amb punt final.	cos 10, paràgraf justificat
peu amb número o lletra d'ordre	IMATGE 1. Text del peu en rodona i sense punt final	cos 10, paràgraf a l'espanyola (si és una sola línia, centrada)
explicació	Text en rodona amb punt final.	cos 10, paràgraf justificat
font	FONT: Text en rodona amb punt final.	cos 10, paràgraf justificat a l'esquerra (si dobla línia, justificat)
crides a les notes	Preferentment, amb lletres minúscules cursives si s'annexen a una xifra, o amb xifres si s'annexen a una lletra. Vegem, per exemple: 1 <sup>a</sup> o A <sup>a</sup> .	cos 9, superíndex
	Llegenda (p. ex., l'escala d'un mapa)	cos 9
notes	a. Text en rodona amb punt final. 1. Text en rodona amb punt final.	cos 9, paràgraf sagnat



En tots els casos és preferible no partir paraules ni expressions. D'altra banda, cal ser coherent en el tractament de les il·lustracions en totes les sèries d'una mateixa matèria.

Vegem-ne uns quants exemples a continuació:

[Il·lustracions amb títol i font]

*Població ocupada en la indústria (2007)*

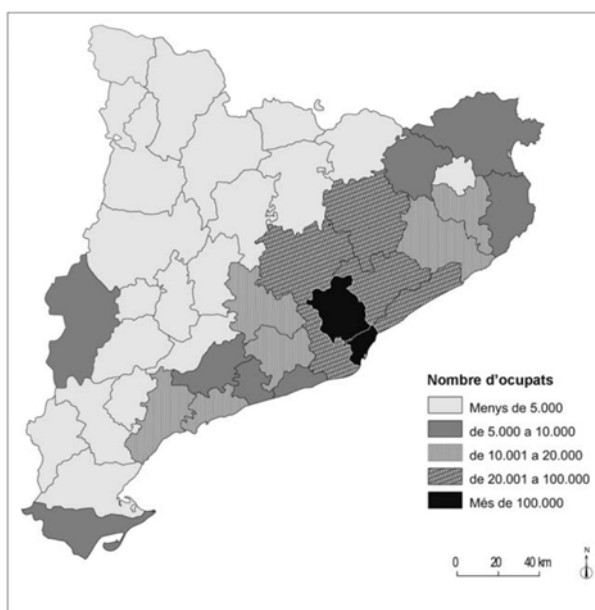

FONT: Institut Cartogràfic de Catalunya. *Atles nacional de Catalunya* [en línia].

*El sector industrial a Catalunya. Compte d'exploració (en milions d'euros). 2007*

	<i>Volum de negoci</i>	<i>Altres ingressos</i>	<i>Total</i>
Extractives, petroli i energia	19.441,61	598,44	20.040,06
Alimentació, begudes i tabac	22.075,67	337,04	22.412,71
Tèxtil, confecció, cuir i calçat	6.885,43	68,29	6.953,72
Indústries de la fusta i el suro	1.642,22	6,91	1.649,13
Paper, arts gràfiques i edició	9.477,23	163,67	9.640,90
Indústries químiques	22.226,18	659,88	22.886,06

FONT: Institut d'Estadística de Catalunya (Idescat), a partir de les dades de l'*Encuesta industrial de empresas del Instituto Nacional de Estadística (INE)*, 2007.

[Il·lustracions amb peu tot sol]



*Prostituta*, Gyula Halász, Brassai, 1933



Tigre de Bengala (*Panthera tigris tigris*)



Crani de tigre de Bengala

[Il·lustració amb peu i lletra d'ordre]



IMATGE A. Félix GONZÁLEZ-TORRES (1957-1996). *Untitled*, 1991.  
Fotografia exposada a vint-i-quatre punts de la ciutat de Nova York,  
amb mides diferents (Galeria Andrea Rosen, Nova York)

[Il·lustració amb explicació]



Franco i l'alcalde de Barcelona, Josep Maria de Porcioles, a l'avinguda de la Catedral, el 18 de juny de 1970.

[Il·lustracions amb font]

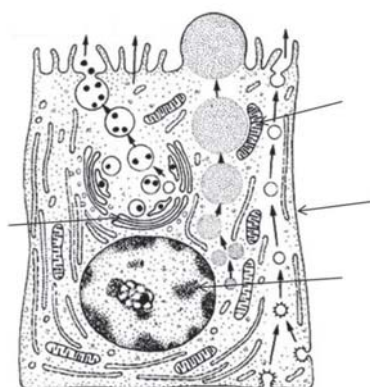

FONT: <http://www.ht.org.ar>.

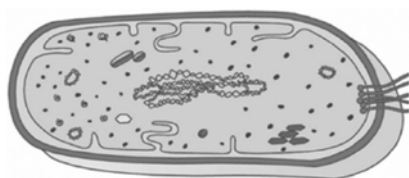

A

FONT: <http://recursos.cnice.mec.es>.

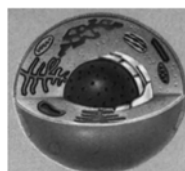

B

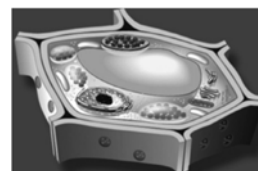

C



FONT: *Solán de Cabras* [en línia]. <[www.solandecabras.es](http://www.solandecabras.es)>.



[Il·lustració amb crides a les notes i les notes corresponents]

*L'economia europea al món (2012)*

	<i>Unió Europea</i>	<i>EUA</i>	<i>Japó</i>	<i>Xina</i>	<i>Resta del món</i>
Població <sup>1</sup>	506	314	128	1.351	4.747
PIB <sup>2</sup>	17.124	16.430	6.107	7.731	24.045
% PIB mundial	24,0	23,0	8,5	10,8	33,7

1. Milions d'habitants (1 de gener de 2013).

2. En milers de milions de dòlars EUA a preus actuals (segons el mètode de l'Atlas del Banc Mundial).

[Il·lustració amb nota i font]

*Denominacions d'origen protegides (DOP) del vi a Catalunya*

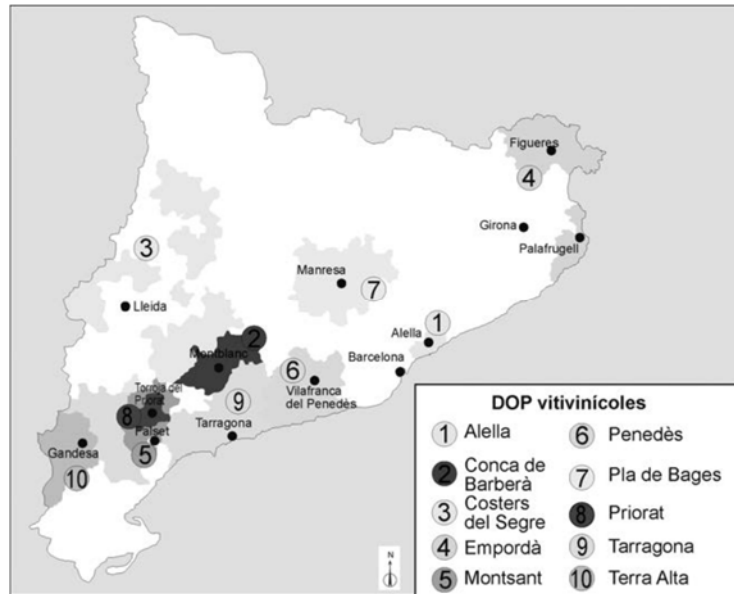

NOTA: No hi ha representada la DOP Catalunya, l'àrea de la qual coincideix amb la de les deu DOP vitivinícoles.

FONT: Institut Català de la Vinya i el Vi [en línia].

Cal tenir en compte que si volem guanyar espai en una pàgina d'una prova, la informació dels peus de les il·lustracions es pot escriure a la dreta o a l'esquerra de la imatge corresponent (tant si es tracta d'un text llarg com si es tracta d'un de breu), en bandera cap al marge esquerre o dret, respectivament.



IMATGE A. Maqueta d'un automòbil Renault



IMATGE B. Prototip del Renault Initiale presentat a la Fira de l'Automòbil de Frankfurt, 2013



IMATGE A. Maqueta  
d'un automòbil Renault

IMATGE B.  
Prototip del  
Renault Initiale  
presentat a la Fira  
de l'Automòbil  
de Frankfurt,  
2013



A més a més, no convé que el peu sobrepassi mai l'alçària de la imatge, de la mateixa manera que no és admissible que en sobrepassi l'amplària.

[-DESTVDISA]



\*\* IMATGE A. Fruitera *Mediterraneo*. Emma Silvestris. Alessi. 29 cm



IMATGE A. Fruitera *Mediterraneo*. Emma  
Silvestris. Alessi. 29 cm

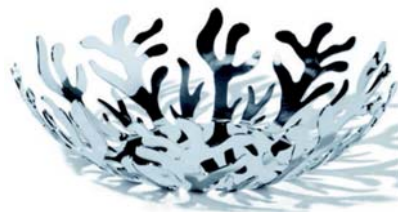

\*\*IMATGE A.  
Fruitera  
*Mediterraneo*.  
Emma  
Silvestris.  
Alessi.  
29 cm



IMATGE A.  
Fruitera *Mediterraneo*.  
Emma Silvestris.  
Alessi. 29 cm

- 12.25** Pel que fa a les taules o taules de veritat que els examinands han d'emplenar directament, el cos de lletra d'aquestes taules ha de ser el mateix que el de la resta del text de l'examen.
- 12.26** Les capçaleres de les taules van en cursiva i han d'estar centrades. La primera lletra va en majúscula.

<i>Número</i>	<i>Nom</i>
1	
2	
3	
4	
5	

Els camps situats a l'esquerra van en rodona i centrats tant horitzontalment com verticalment.

<i>Poblacions</i>	<i>Nom de la relació interespecífica</i>	<i>Justificació de la relació interespecífica</i>
Humans i mosques negres adultes		
Musclo zebra i larves de mosca negra		

- 12.27** Les taules de veritat no duen títol. Si la primera columna de la taula no té títol, no hi posem les línies que emmarcarien la casella. Preferim *vertader* a *veritable*, *cert*, *ver* o *verdader*, com a terme oposat a *fals*.

	<i>Vertader</i>	<i>Fals</i>
1		
2		

3		
---	--	--

**12.28** La taula de veritat va alineada pel començament de l'enunciat (en aquest cas, «Completeu»), no pas pel número de pregunta.

2. Completeu la taula següent:

	<i>V</i>	<i>F</i>
1		
2		
3		

**12.29** Els textos escrits dins una taula o quadre no duen punt final, encara que portin puntuació a l'interior del paràgraf.

<i>Terme</i>	<i>Definició</i>
matèria	Conjunt de continguts i de criteris d'avaluació de què l'aspirant s'examina <sup>#</sup>

<i>Fase</i>	<i>Tasca</i>
1	Els maquetistes disposen la maquetació de cada fascicle a partir del text lliurat pels professors redactors de la matèria corresponent. Durant la maquetació apliquen els criteris de disseny establerts prèviament i acordats amb l'Oficina d'Accés a la Universitat. → <b>Original maquetat</b> <sup>#</sup>

**12.30** Quan en una taula tenim una fila de quantitats, les xifres van centrades dins les caselles.

<i>Element</i>	Ba	Li	Mg	As	Al	Bi	Cr	Ag	Be
$W_0$ (eV)	2,70	2,93	3,66	3,75	4,08	4,34	4,50	4,73	4,98

Quan en una taula tenim columnes de quantitats amb el mateix nombre de xifres, les quantitats van centrades dins les caselles.

<i>Q</i>	<i>CF</i>
0	15
1	15
2	15
3	15
4	15
5	15
6	15



Si hi ha intervals, s'han d'alinejar pel guionet i han de quedar centrats en la columna.

<i>Interval 1</i>	0-49
<i>Interval 2</i>	50-100
<i>Interval 3</i>	101-200

	<i>Desemborsament inicial</i>	<i>Flux de caixa net (any 1)</i>	<i>Flux de caixa net (any 2)</i>	<i>Flux de caixa net (any 3)</i>
Opció 1	9.500	4.000	4.000	4.000
Opció 2	4.500	1.500	2.000	3.000
Opció 3	5.000	3.000	3.500	—

Si en una columna de quantitats (entre les quals no s'aplica cap suma ni resta) totes porten decimals, les xifres s'alineen per la coma decimal (o pel separador que hi hagi).

<i>CMi</i>
10,25
10,2
10,5

Si en una taula es combinen quantitats (entre les quals no s'aplica cap suma ni resta) diferents pel que fa al nombre de xifres (unitats amb desenes, amb decimals i sense, etc.), totes les quantitats van centrades sense tenir en compte les unitats.

<i>CMi</i>	<i>CMg</i>	<i>IT</i>	<i>R</i>
—	—	0	-15
22	7	20	-2
14	6	40	12
11	5	60	27
10,25	8	80	39
10,2	10	100	49
10,5	12	120	57

Si en una columna hi ha diverses quantitats amb les quals es fa una operació matemàtica (suma, resta, multiplicació o divisió), el bloc de quantitats se centra per la quantitat més llarga i s'alineja per la unitat. (Hi poden haver diferents nivells.)

	2013	2014
Actiu no corrent	90	100
Existències	30	30
Realitzable	25	50
Disponible	5	20
<b>Total</b>	<b>150</b>	<b>200</b>

<i>Actiu</i>		<i>Patrimoni net + passiu</i>	
<b>Actiu no corrent</b> .....	<b>11.200</b>	<b>Patrimoni net</b> .....	<b>18.350</b>
<i>Immobilitzat intangible</i> .....	1.000	Capital social .....	350
Aplicacions informàtiques .....	1.000	Reserves .....	16.000
<i>Immobilitzat material</i> .....	10.200	Resultat de l'exercici .....	2.000
Maquinària .....	2.000	<b>Passiu no corrent</b> .....	<b>1.950</b>
Construccions .....	8.000	Deutes a llarg termini .....	1.950
Mobiliari .....	25	<b>Passiu corrent</b> .....	<b>5.450</b>
Elements de transport .....	75	Deutes a curt termini .....	700
Equips per al processament de la informació .....	100	Proveïdors .....	4.700
<i>Actiu corrent</i> .....	<b>14.550</b>	Hisenda pública creditora .....	50
<i>Existències</i> .....	4.200		
Matèries primeres .....	2.200		
Productes acabats .....	2.000		
<i>Realitzable</i> .....	9.600		
Clients .....	9.600		
<i>Disponible</i> .....	750		
Bancs .....	700		
Caixa .....	50		
<b>Total de l'actiu</b> .....	<b>25.750</b>	<b>Total patrimoni net + passiu</b> .....	<b>25.750</b>

Si totes les quantitats comparteixen la mateixa unitat, és preferible presentar les quantitats totes soles i indicar la unitat de què es tracta a la capçalera de la taula.

<i>Projecte d'inversió</i>	<i>Fluxos de caixa nets (en €)</i>				
	<i>Any 1</i>	<i>Any 2</i>	<i>Any 3</i>	<i>Any 4</i>	<i>Any 5</i>
Projecte Blanc	90.000	100.000	110.000	120.000	130.000
Projecte Negre	130.000	120.000	110.000	100.000	90.000

	<i>Pim, SL (en €)</i>	<i>Pom, SL (en €)</i>
Actiu corrent	100.000	75.000
Actiu total	230.000	275.000
Patrimoni net	100.000	180.000
Fons de maniobra	40.000	-10.000
BAIL	34.500	68.750
Benefici net	22.500	54.000

Si en una columna hi ha caselles on es combinen quantitats i unitats diverses, tota la columna va centrada.

<i>Concepte</i>	<i>Import</i>
Despeses de personal	800 €/mes
Despeses de manteniment	200 €/mes
Subministraments bàsics fixos (aigua, llum, etc.)	200 €/mes
Lloguer del local	400 €/mes
Costos d'adquisició dels iogurts al granger	0,20 €/iogurt

<i>Freqüència</i>	<i>Pulsació</i>	<i>Velocitat de fase</i>
125 mHz	$250\pi$ rad/s	$\pi/2$ rad/s
4 s	$\pi/2$ rad/s	0,5 m/s
4 min	$8\pi$ rad/s	$\pi/2$ m/s
<b>125 mHz</b>	<b><math>\pi/4</math> rad/s</b>	<b>50 cm/s</b>

- 12.31** En una columna d'una taula, les fórmules químiques van centrades. Segons la finalitat de la taula, la columna amb els noms dels compostos pot anar justificada a l'esquerra (per exemple, en una taula de correspondències) o centrada (per exemple, en una taula on calgui emplenar els buits).

<i>Nom del compost</i>	<i>Fórmula</i>
àcid clorhídric	HCl
àcid carbònic	H <sub>2</sub> CO <sub>3</sub>
àcid sulfúric	H <sub>2</sub> SO <sub>4</sub>
amoníac	NH <sub>3</sub>
hidròxid de sodi	NaOH
hipoclorit de sodi	NaClO

<i>Nom del compost</i>	<i>Fórmula</i>
àcid clorhídric	HCl
àcid carbònic	H <sub>2</sub> CO <sub>3</sub>
àcid sulfúric	H <sub>2</sub> SO <sub>4</sub>
amoníac	NH <sub>3</sub>
hidròxid de sodi	NaOH
hipoclorit de sodi	NaClO

<i>Nom del compost</i>	<i>Fórmula</i>
àcid propanoic	
	H <sub>2</sub> CO <sub>3</sub>
àcid fòrmic	
	H <sub>3</sub> BO <sub>3</sub>
	CaCO <sub>3</sub>
amoníac	

- 12.32** En dibuix tècnic, la representació de les línies de cota de les figures geomètriques segueix una normativa específica, que regula, per exemple, que la primera línia de cota s'ha de col·locar a una distància mínima de 8 mm de la figura, o que quan hi ha més d'una línia de cota la separació entre elles ha de ser regular amb una distància mínima de 5 mm. La indicació numèrica del valor de la cota va centrada respecte a la cota a què va lligada.

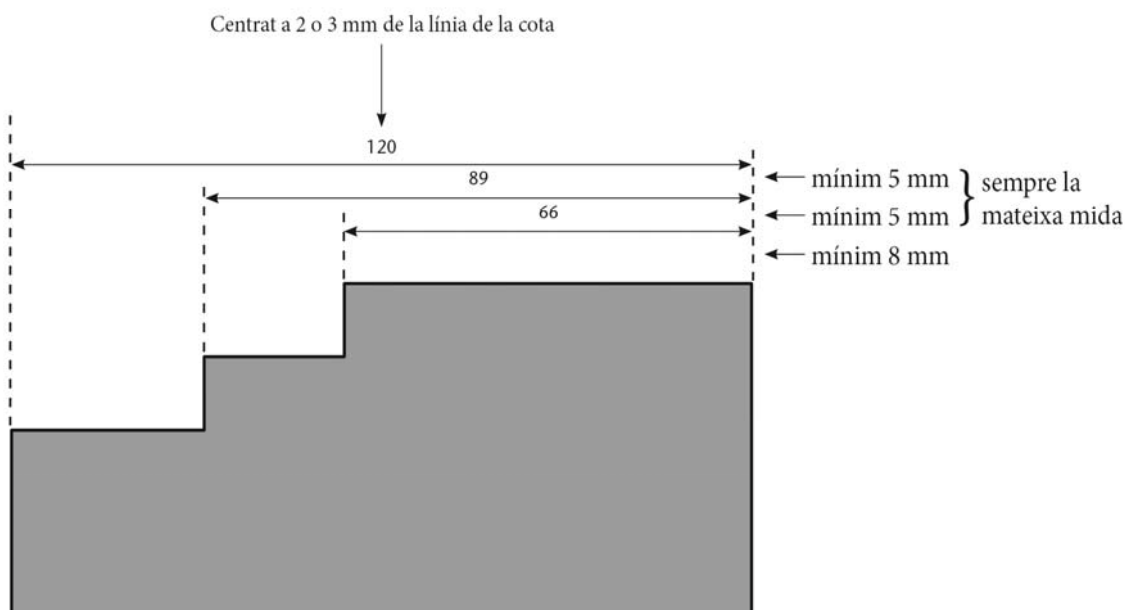

## Signes de correcció

- 12.33** Els correctors escriuen les anotacions que han de fer amb retolador vermell fi, mentre que els supervisors ho han de fer amb retolador blau. Quan és necessari, el cap del Servei de Correcció Lingüística pot fer una supervisió final de la prova amb retolador verd.
- 12.34** Els dubtes que s'hagin de formular a la persona responsable de l'Oficina d'Accés a la Universitat, o bé als professors redactors, s'escriuen en llapis. Si cal, es pot adjuntar a la prova un full d'aclariments o altres documents impresos.
- 12.35** Les correccions, en principi, s'indiquen totes al marge dret del text. Si n'hi ha moltes, es poden indicar en els dos marges del full.
- 12.36** A la portada de cada fascicle (a dalt a la dreta), el corrector o correctora hi posa les seves inicials i les encercla quan es tracta de la correcció d'originals, les enquadra quan són primeres, les posa dins un rombe quan són segones i les posa dins un trapezi quan són terceres.

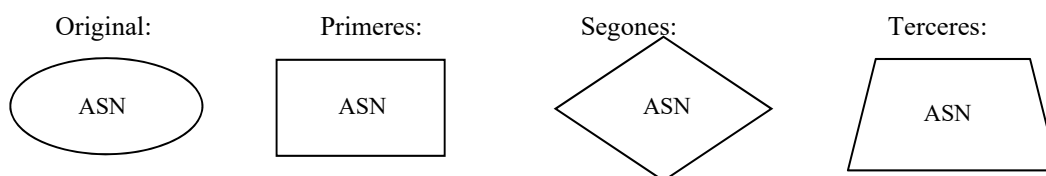

El supervisor o supervisora de la correcció d'original ha de posar les seves inicials al costat de les inicials encerclades del corrector o correctora d'original.

## Comprovacions al llarg del procés de correcció

- 12.37** Revisem els textos de suport, ja que hi pot haver errors de picatge que s'han de corregir. En principi, se'n comproven les citacions textuais, tot i que és responsabilitat dels professors redactors haver-ho fet primer (també quant als subratllats i a les negretes que hi pugui haver en el text).
- 12.38** La comparació de la versió catalana i castellana d'un mateix fascicle s'ha de fer al llarg de la correcció d'original i també de la supervisió posterior, no durant la correcció de les primeres proves.
- 12.39** Abans de la reunió amb els professors redactors, els correctors han de dur a terme les comprovacions sistemàtiques que mostra la taula 72, tal com estan ordenades. Per deixar constància que aquestes comprovacions realment s'han fet, els correctors han d'emplenar la graella de comprovacions sistemàtiques de control de qualitat que s'adjunta a cada matèria (figura 12). Si es considera necessari, aquest control de qualitat es pot repetir després de la signatura del professor/a (segon control de qualitat).

TAULA 72. *Comprovacions sistemàtiques de control de qualitat*

<i>Ordre</i>	<i>Tasca</i>
1	La portada (especialment, el nom de la matèria i els anys)
2	Que hi ha numeració a totes les pàgines (menys a la portada i a l'última)
3	Que a l'última pàgina hi ha la signatura de l'IEC
4	Que el marge inferior no fa menys de 2 cm
5	Els marges i blancs entre línies
6	Les instruccions generals <ul style="list-style-type: none"><li>— amb lletra negreta i en un cos més petit</li><li>— el primer paràgraf sense sagnar i els altres entrats</li><li>— entre filets (en les proves per a més grans de 25/45, només filet final)</li><li>— «Trieu UN dels tres [...]» (amb caixa alta per a destacar-ho més)</li></ul>
7	Els enunciats <ul style="list-style-type: none"><li>— escrits en lletra romana (llevat de les proves per a més grans de 25/45, en què les preguntes en llengua castellana es maqueten amb lletra de pal sec)</li><li>— números dels enunciats en negreta i en ordre</li><li>— lletres dels apartats en ordre i en negreta cursiva, i parèntesis en negreta rodona</li></ul>
8	La puntuació <ul style="list-style-type: none"><li>— que està escrita en lletra de pal sec i en la llengua que pertoca</li><li>— que totes les preguntes indiquen la puntuació</li><li>— que la disposició de les puntuacions totals i parcials és la correcta</li><li>— que la puntuació suma 10</li><li>— que el nombre d'apartats de la graella de puntuació de la portada concorda amb els apartats de la prova</li></ul>
9	Els finals de línia (particions correctes, sense repeticions*)
10	Que la primera línia dels paràgrafs està entrada i sense deixar cap espai entre paràgrafs
11	Que els números de línia estan al nivell de les línies i que la numeració coincideix
12	Que els subratllats i negretes dels textos de suport són realment objecte de pregunta

TAULA 65. Comprovacions sistemàtiques de control de qualitat (Continuació)

Ordre	Tasca
13	Que la disposició de títols, fonts i peus de les il·lustracions és correcta i homogènia
14	Que la qualitat impresa de les il·lustracions (mapes, gràfics, fotografies, etc.) és suficient
15	Altres incidències

\* Cal evitar les repeticions de fragments de mot, mots, símbols o grups numèrics idèntics des d'un blanc a començament o a final de ratlla en dues línies seguides. Per a més informació sobre la partició correcta de mots a final de ratlla i les repeticions que s'han de corregir, podeu consultar el capítol VI, del *Manual d'estil: La redacció i l'edició de textos*, de Josep M. Mestres et al.

Segon control de qualitat (PAU)		Nre. d'incidències:														
Ordre d'actuació	Tasca	Sèrie 1	Sèrie 2	Sèrie 3	Sèrie 4	Sèrie 5	Sèrie 1	Sèrie 2	Sèrie 3	Sèrie 4	Sèrie 5	Sèrie 1	Sèrie 2	Sèrie 3	Sèrie 4	Sèrie 5
1	Portada (especialment, el nom de la matèria i els anys)	<input type="checkbox"/>	<input type="checkbox"/>	<input type="checkbox"/>	<input type="checkbox"/>	<input type="checkbox"/>	<input type="checkbox"/>	<input type="checkbox"/>	<input type="checkbox"/>	<input type="checkbox"/>	<input type="checkbox"/>	<input type="checkbox"/>	<input type="checkbox"/>	<input type="checkbox"/>	<input type="checkbox"/>	<input type="checkbox"/>
2	Que hi ha numeració a totes les pàgines (menys a la portada i a l'última)	<input type="checkbox"/>	<input type="checkbox"/>	<input type="checkbox"/>	<input type="checkbox"/>	<input type="checkbox"/>	<input type="checkbox"/>	<input type="checkbox"/>	<input type="checkbox"/>	<input type="checkbox"/>	<input type="checkbox"/>	<input type="checkbox"/>	<input type="checkbox"/>	<input type="checkbox"/>	<input type="checkbox"/>	<input type="checkbox"/>
3	Que a l'última pàgina hi ha la signatura de l'IEC	<input type="checkbox"/>	<input type="checkbox"/>	<input type="checkbox"/>	<input type="checkbox"/>	<input type="checkbox"/>	<input type="checkbox"/>	<input type="checkbox"/>	<input type="checkbox"/>	<input type="checkbox"/>	<input type="checkbox"/>	<input type="checkbox"/>	<input type="checkbox"/>	<input type="checkbox"/>	<input type="checkbox"/>	<input type="checkbox"/>
4	Que el marge inferior no fa menys de 2 cm	<input type="checkbox"/>	<input type="checkbox"/>	<input type="checkbox"/>	<input type="checkbox"/>	<input type="checkbox"/>	<input type="checkbox"/>	<input type="checkbox"/>	<input type="checkbox"/>	<input type="checkbox"/>	<input type="checkbox"/>	<input type="checkbox"/>	<input type="checkbox"/>	<input type="checkbox"/>	<input type="checkbox"/>	<input type="checkbox"/>
5	Els marges i blancs entre línies	<input type="checkbox"/>	<input type="checkbox"/>	<input type="checkbox"/>	<input type="checkbox"/>	<input type="checkbox"/>	<input type="checkbox"/>	<input type="checkbox"/>	<input type="checkbox"/>	<input type="checkbox"/>	<input type="checkbox"/>	<input type="checkbox"/>	<input type="checkbox"/>	<input type="checkbox"/>	<input type="checkbox"/>	<input type="checkbox"/>
6	Les instruccions generals — en negreta i en un cos més petit — el primer paràgraf sense sagnar i els altres entrats	<input type="checkbox"/>	<input type="checkbox"/>	<input type="checkbox"/>	<input type="checkbox"/>	<input type="checkbox"/>	<input type="checkbox"/>	<input type="checkbox"/>	<input type="checkbox"/>	<input type="checkbox"/>	<input type="checkbox"/>	<input type="checkbox"/>	<input type="checkbox"/>	<input type="checkbox"/>	<input type="checkbox"/>	<input type="checkbox"/>
7	— entre fillets (en les proves +25/45, només fillet final) — «Trieu UN dels tres [...]» (amb caixa alta per a destacar-ho més) Els enunciats — escrits en lletra romana (llevat de les proves per a més grans de 25/45, en què les preguntes en llengua castellana es maqueten amb lletra de pal sec) — números dels enunciats en negreta i en ordre — lletres dels apartats en ordre i en negreta cursiva, i parèntesis en negreta rodona	<input type="checkbox"/>	<input type="checkbox"/>	<input type="checkbox"/>	<input type="checkbox"/>	<input type="checkbox"/>	<input type="checkbox"/>	<input type="checkbox"/>	<input type="checkbox"/>	<input type="checkbox"/>	<input type="checkbox"/>	<input type="checkbox"/>	<input type="checkbox"/>	<input type="checkbox"/>	<input type="checkbox"/>	<input type="checkbox"/>
8	La puntuació — que està escrita en lletra de pal sec i en la llengua que pertoca — que totes les preguntes indiquen la puntuació — que l'especificació i disposició de les puntuacions totals i parcials són les correctes — que la puntuació suma 10 — que el nombre d'apartats de la graella de puntuació de la portada concorda amb els apartats de la prova Els finals de línia (particions correctes, sense repeticions)	<input type="checkbox"/>	<input type="checkbox"/>	<input type="checkbox"/>	<input type="checkbox"/>	<input type="checkbox"/>	<input type="checkbox"/>	<input type="checkbox"/>	<input type="checkbox"/>	<input type="checkbox"/>	<input type="checkbox"/>	<input type="checkbox"/>	<input type="checkbox"/>	<input type="checkbox"/>	<input type="checkbox"/>	<input type="checkbox"/>
9	Els finals de línia (particions correctes, sense repeticions)	<input type="checkbox"/>	<input type="checkbox"/>	<input type="checkbox"/>	<input type="checkbox"/>	<input type="checkbox"/>	<input type="checkbox"/>	<input type="checkbox"/>	<input type="checkbox"/>	<input type="checkbox"/>	<input type="checkbox"/>	<input type="checkbox"/>	<input type="checkbox"/>	<input type="checkbox"/>	<input type="checkbox"/>	<input type="checkbox"/>
10	Que la primera línia dels paràgrafs està entrada i sense deixar cap espai entre paràgrafs	<input type="checkbox"/>	<input type="checkbox"/>	<input type="checkbox"/>	<input type="checkbox"/>	<input type="checkbox"/>	<input type="checkbox"/>	<input type="checkbox"/>	<input type="checkbox"/>	<input type="checkbox"/>	<input type="checkbox"/>	<input type="checkbox"/>	<input type="checkbox"/>	<input type="checkbox"/>	<input type="checkbox"/>	<input type="checkbox"/>
11	Que els números de línia estan al nivell de les línies i que la numeració coincideix	<input type="checkbox"/>	<input type="checkbox"/>	<input type="checkbox"/>	<input type="checkbox"/>	<input type="checkbox"/>	<input type="checkbox"/>	<input type="checkbox"/>	<input type="checkbox"/>	<input type="checkbox"/>	<input type="checkbox"/>	<input type="checkbox"/>	<input type="checkbox"/>	<input type="checkbox"/>	<input type="checkbox"/>	<input type="checkbox"/>
12	Que els subratllats i negretes dels textos de suport són realment objecte de pregunta	<input type="checkbox"/>	<input type="checkbox"/>	<input type="checkbox"/>	<input type="checkbox"/>	<input type="checkbox"/>	<input type="checkbox"/>	<input type="checkbox"/>	<input type="checkbox"/>	<input type="checkbox"/>	<input type="checkbox"/>	<input type="checkbox"/>	<input type="checkbox"/>	<input type="checkbox"/>	<input type="checkbox"/>	<input type="checkbox"/>
13	Que la disposició de títols, fonts i peus de les il·lustracions és correcta i homogènia	<input type="checkbox"/>	<input type="checkbox"/>	<input type="checkbox"/>	<input type="checkbox"/>	<input type="checkbox"/>	<input type="checkbox"/>	<input type="checkbox"/>	<input type="checkbox"/>	<input type="checkbox"/>	<input type="checkbox"/>	<input type="checkbox"/>	<input type="checkbox"/>	<input type="checkbox"/>	<input type="checkbox"/>	<input type="checkbox"/>
14	Que la qualitat impresa de les il·lustracions (mapes, gràfics, fotografies, etc.) és suficient	<input type="checkbox"/>	<input type="checkbox"/>	<input type="checkbox"/>	<input type="checkbox"/>	<input type="checkbox"/>	<input type="checkbox"/>	<input type="checkbox"/>	<input type="checkbox"/>	<input type="checkbox"/>	<input type="checkbox"/>	<input type="checkbox"/>	<input type="checkbox"/>	<input type="checkbox"/>	<input type="checkbox"/>	<input type="checkbox"/>
15	Altres incidències	<input type="checkbox"/>	<input type="checkbox"/>	<input type="checkbox"/>	<input type="checkbox"/>	<input type="checkbox"/>	<input type="checkbox"/>	<input type="checkbox"/>	<input type="checkbox"/>	<input type="checkbox"/>	<input type="checkbox"/>	<input type="checkbox"/>	<input type="checkbox"/>	<input type="checkbox"/>	<input type="checkbox"/>	<input type="checkbox"/>

FIGURA 12. Graella de comprovacions sistemàtiques de control de qualitat

## 12 ÍNDEXS DE TAULES I FIGURES

### Taules

Taula 1.	Terminologia emprada en l'estructura i la morfologia de les proves	3.10
Taula 2.	Les quantitats escrites amb xifres	4.7
Taula 3.	Codis de carreteres	4.8
Taula 4.	Termes que designen les dimensions dels objectes	4.10
Taula 5.	Sèries bàsiques de magnituds o qualitats dimensionals	4.10
Taula 6.	Sèries geomètriques de figures i cossos (mesuraments virtuals)	4.10
Taula 7.	Sèries de magnituds geogràfiques i astronòmiques	4.10
Taula 8.	Sèries dimensionals d'objectes i cossos tangibles (mesuraments reals)	4.10
Taula 9.	Termes prefixats amb l'adverbi <i>no-</i>	4.20
Taula 10.	Sintagmes lliures combinats amb l'adverbi <i>no</i>	4.20
Taula 11.	Expressions diferents en espanyol i en català	4.30
Taula 12.	Codis i abreviatures dels dies de la setmana	4.31
Taula 13.	Codis i abreviatures dels mesos de l'any	4.32
Taula 14.	Noms propis àrabs	5.2
Taula 15.	Noms propis russos i ucraïnesos	5.3
Taula 16.	Adaptació a l'espanyol dels noms de les comarques i els municipis catalans	5.22
Taula 17.	Exotopònims amb article	5.22
Taula 18.	Anglicismes musicals	9.4
Taula 19.	Castellanismes musicals	9.4
Taula 20.	Gal·licismes musicals	9.4
Taula 21.	Italianismes musicals	9.4
Taula 22.	Altres préstecs musicals	9.4
Taula 23.	Termes de composició musical per a $x$ instruments o veus	9.5
Taula 24.	Termes que fan referència a grups de $x$ notes	9.5
Taula 25.	Altres termes de l'àmbit de la música	9.6
Taula 26.	Sigles dels àcids nucleics	9.11
Taula 27.	Compostos químics del cicle de l'àcid cítric	9.25
Taula 28.	Noms comuns d'espècies	9.28
Taula 29.	Noms de científics	9.29
Taula 30.	Estris de laboratori	9.30
Taula 31.	Altres termes emprats en biologia	9.32
Taula 32.	Unitats de pressió	9.46
Taula 33.	Abreviacions emprades en els climogrames	9.48
Taula 34.	Fonts d'energia	9.48

Taula 35.	Noms de volcans	9.48
Taula 36.	Termes relacionats amb la tectònica de plaques	9.48
Taula 37.	Classes texturals del sòl	9.49
Taula 38.	Tipus de sòls	9.49
Taula 39.	Altres termes emprats en ciències de la Terra	9.50
Taula 40.	Termes de dibuix tècnic	9.66
Taula 41.	Termes d'economia de l'empresa	9.75
Taula 42.	Magnituds, unitats i símbols d'electrotècnia	9.80
Taula 43.	Esquemes de circuits elèctrics i símbols associats d'electrotècnia	9.81
Taula 44.	Símbols subindexats d'electrotècnia	9.82
Taula 45.	Símbols de les set magnituds físiques de base	9.85
Taula 46.	Unitats físiques, amb llurs símbols i magnituds corresponents	9.98
Taula 47.	Valor quantitatiu de diverses magnituds de la física	9.98
Taula 48.	Noms de satèl·lits artificials, sondes espacials i laboratoris espacials	9.100
Taula 49.	Sigles i abreviatures de la física	9.102
Taula 50.	Nom de les comunitats autònomes, les regions i les ciutats autònomes de l'Estat espanyol	9.107
Taula 51.	Noms de partits i altres formacions polítiques	9.121
Taula 52.	Noms de personatges històrics i polítics	9.122
Taula 53.	Noms de fets i períodes històrics	9.123
Taula 54.	Noms d'unitats militars històriques	9.123
Taula 55.	Noms propis d'artistes	9.126
Taula 56.	Moviments, estils, corrents i tendències artístics	9.129
Taula 57.	Títols d'obres pictòriques	9.131
Taula 58.	Títols d'obres escultòriques	9.131
Taula 59.	Títols d'obres arquitectòniques	9.131
Taula 60.	Noms de filòsofs, psicòlegs, sociòlegs i altres pensadors	9.137
Taula 61.	Representació de quantitats monetàries en anglès	9.166
Taula 62.	Mesures de longitud angleses	9.167
Taula 63.	Mesures de pes i capacitat angleses	9.167
Taula 64.	Abreviacions dels adjectius ordinals en francès	9.169
Taula 65.	Símbols de les funcions trigonomètriques i hiperbòliques	9.185
Taula 66.	Constants d'equilibri de reaccions químiques	9.207
Taula 67.	Símbols d'estats d'agregació	9.220
Taula 68.	Símbols emprats en química analítica per a les solucions	9.224
Taula 69.	Sigles de tecnologia industrial	9.229
Taula 70.	Pauta de treball de la maquetació i la correcció	12.1
Taula 71.	Representació tipogràfica dels textos associats a il·lustracions	12.24
Taula 72.	Comprovacions sistemàtiques de control de qualitat	12.39



## Figures

Figura 1.	Portada del mateix fascicle en català i en espanyol	3.4
Figura 2.	Interior d'un fascicle de més grans de 25/45 anys	3.4
Figura 3.	Exemple de taula amb títol i font	8.22
Figura 4.	Exemple de figura numerada i amb peu justificat	8.23
Figura 5.	Exemple de figura amb peu centrat	8.23
Figura 6.	Mostra d'esquemes de circuits elèctrics amb símbols associats	9.81
Figura 7.	Mostra d'una placa de característiques d'un aparell	9.82
Figura 8.	Model de portada de fascicle	12.2
Figura 9.	Llegenda que indica que l'IEC s'ha encarregat de la correcció lingüística i de l'edició de la prova	12.6
Figura 10.	Exemple de disposició de diferents tipus d'enunciats, espais de resposta i avaluació numèrica dels exercicis	12.20
Figura 11.	Exemple de fascicle de la matèria de dibuix tècnic, obert, amb la pàgina esquerra en blanc i numerada	12.23
Figura 12.	Graella de comprovacions sistemàtiques de control de qualitat	12.39



## 13 ÍNDEX ANALÍTIC

La llista que hi ha a continuació aplega els conceptes (en rodona) i les formes lèxiques (en cursiva) tractades en aquest llibre, ordenats alfabèticament, els quals remeten a tots els paràgrafs on apareixen. També figuren en cursiva els conceptes i les formes lèxiques estrangeres. Les formes lèxiques que porten dos asteriscos al davant són incorrectes, mentre que les que en porten només un són inadequades en el context que s'explicita en el criteri.

- a* (preposició) 6.7, 6.11, 6.47, 6.58, 6.85-6.87, 6.100, 9.173  
*a* + INFINITIU + *per* 6.58  
\*\**a base de* + INFINITIU 6.94  
*a començament de* 6.72  
*a començaments de* 6.72  
*a condició de que* (esp.) 6.104  
*a conseqüència de* 6.95  
*a còpia de* + INFINITIU 6.94  
*a fin de que* (esp.) 6.104  
*a final de* 6.72  
*a finals de* 6.72  
*a força de* + INFINITIU 6.94  
\*\**a l'igual que* 6.102  
*a l'últim* 4.28, 6.56  
*a la darrera de* 6.72  
\**a la dècada anterior* 6.89  
*a les acaballes de* 6.72  
\**a mitjans de* 6.105  
\*\**a nivell* + ADJECTIU 6.91  
\*\**a nivell de* 6.91  
*a partir de* 6.93  
*a partir de* (esp.) 6.93  
*a pesar de que* (esp.) 6.104  
*a principi de* 6.72  
*a principis de* 6.72  
*a simple vista* (esp.) 4.30  
*a tales extremos de* (esp.) 4.30  
\**a través de* 6.92  
*a ull nu* 4.30  
*abaixar* 6.51  
abreviacions 4.31-4.32, 7.23, 8.7, 9.47, 9.167-9.169, 9.226; v. t. *sigles* i *símbols*  
abreviacions dels adjectius ordinals (en francès) 9.169  
abreviacions dels segles (en francès) 9.169  
abreviacions emprades en climogrames 9.47  
abreviatures 4.2, 4.14, 4.31-4.32, 5.14, 7.9, 9.76, 9.102, 9.162  
abreviatures dels dies de la setmana 4.31  
abreviatures dels mesos de l'any 4.32  
abreviatures dels tàxons 7.9  
abreviatures (en anglès) 9.162  
\*\**acabar amb* 6.57  
*acabar per* + INFINITIU 6.56  
acceleració de la gravetat (símbol) 9.90  
acceleració estàndard de caiguda lliure (símbol) 9.98  
accent diacrític 4.26  
accentuació (en espanyol) 4.26  
accentuació de majúscules 7.7, 9.172  
*àcid desoxiribonucleic* 9.11  
*àcid ribonucleic* 9.11  
*àcids nucleics* 9.11  
acotacions dels diàlegs 7.11  
*acotar* 6.27  
*actualment* 4.30  
*ad* (it.) 9.173  
adaptació d'un text de suport 7.40, 8.44  
*adegüadament* 6.77  
adjectius 4.36, 6.1-6.6  
*ADN* (esp.) 9.11  
adreces d'Internet 8.48-8.50  
adverbis i locucions adverbials 6.70-6.80  
advocacions de la Mare de Déu 9.130  
*aerobi* 9.12  
*aeròbic* (adjectiu) 9.12  
\*\**aeròbic* (nom) 9.12  
*afectar* 6.52  
\*\**afectar* 6.52  
*afrontar* 6.61  
\*\**afrontar* 6.61  
\**agafar* 6.31  
agentivitat 6.82-6.83  
\*\**aigua de boca* 9.43  
\*\**aigua de consum de boca* 9.43  
*aigua per al consum humà* 9.43  
*aigua potable* 9.43  
*així doncs* 7.44  
\**al* + INFINITIU 6.59  
*al començament de* 6.72  
*al final* 6.72  
*al final de* 6.72  
*al més* + ADVERBI + *possible* 6.73  
*al principi de* 6.72  
\**al respecte* 6.105  
*al segle* + NOMBRE 6.89  
*alçada* 4.9-4.10



*alçària* 4.9-4.10  
*alçat* 9.58, 9.61  
*alemany* 2.3, 2.8, 4.2, 4.6, 5.8, 7.48, 8.16-8.17, 8.44, 9.160, 10.29-10.30  
*alguns/es* 6.16  
*al·hels* 9.24  
*\*allò que* 6.9  
*alt/a* 4.10  
*altitud* 4.9-4.10  
*altura* 4.9-4.10, 9.61, 9.189  
*alumno/a* (esp.) 3.24  
*alzado* (esp.) 9.61  
*amanitina* 9.206  
*amb* (preposició) 9.62  
*amb referència a* 6.96  
*\*ambdós* 4.23  
*\*\*ambdós inclosos* 6.78  
*ambdós inclusivament* 6.78  
*\*ambdues* 4.23  
*ambos inclusive* (esp.) 6.78  
*amidar* 6.26  
*amigo(a)* (esp.) 3.24  
*amperio* (esp.) 9.98  
*amplada* 4.10  
*amplària* 4.10  
*ample/a* 4.10  
*amplitud* 4.10  
*\*\*anacrúsic* 9.6  
*anacrúsic* 9.6  
*anaerobi* 9.12  
*anaeròbic* 9.12  
*anàlisi DAFO* 9.75  
*anàlisi musical* 2.5, 9.1-9.7  
*analitzar* 6.21  
*anar + GERUNDI* 6.55  
*angle d'un vector* 9.96  
*angles* 7.32, 8.48  
*anglès* 2.3, 2.8, 4.2, 4.6, 5.8, 7.48, 8.16-8.17, 8.44, 9.159-9.168, 10.29-10.30  
*anglicismes musicals* 9.4  
*annex* 7.6  
*anomenar* 6.24  
*anomenar-se* 6.65  
*antiga Grècia* 9.117  
*antigua Grecia* (esp.) 9.117  
*Antigüedad* (esp.) 9.117  
*antiguitat* 9.117  
*apartat* 3.10-3.12  
*apartats* (designació) 7.6, 8.9, 11.16-11.19  
*apartats* (redacció) 3.12  
*apostrofació* 4.24, 7.33, 9.11, 9.84, 9.203  
*apostrofació davant noms de compostos químics* 9.203  
*apostrofació davant símbols* 7.33, 9.203  
*aprovisionament* 9.75  
*apujar* 6.51  
*aquel* (esp.) 4.26  
*àrab* (noms propis) 5.25  
*aranès* 3.7  
*arbre genealògic* 9.31  
*arccosinus de x* (símbol) 9.185  
*arcsinus de x* (símbol) 9.185  
*arctangent de x* (símbol) 9.185  
*arena* 9.49  
*argila* 9.49  
*argumentar* 6.23  
*ARN* (esp.) 9.11  
*article* (apostrofació davant símbols) 7.33  
*article* (davant percentatges) 7.25  
*article* (en datacions) 6.71  
*article* (en enumeracions) 4.24  
*article* (en noms de comarques) 5.16, 5.22  
*articles personals* 5.1, 9.143  
*aspa* 3.18, 7.37, 9.94  
*\*aspecte* 4.4  
*aspectes generals de la disposició del text* 8.1-8.3  
*assenyalar* 6.20, 6.27  
*asterisc* 3.2, 9.142, 9.193  
*augmentar* 6.51  
*autopista* 4.8  
*autopista de pagament* 4.8  
*autor/a* (esp.) 3.25  
*avaluació numèrica de la puntuació obtinguda* 8.12-8.18  
*autovia* 4.8  
  
*bacteri* 9.13  
*\*\*bactèria* 9.13  
*baixar* 6.51  
*balança granatària* 9.30  
*bar* (unitat de pressió) 9.46  
*barra inclinada* 3.24, 8.37, 8.50, 9.92-9.93, 9.219  
*barra vertical discontinua* 9.219  
*barra vertical doble* 9.219  
*barra vertical doble discontinua* 9.219  
*barra vertical simple* 9.219  
*basándose en* (esp.) 6.93  
*basant-se en* 6.93  
*base* 4.10, 9.61  
*bilió* 9.73  
*biologia* 2.5, 2.10, 4.7, 9.8-9.37, 10.1-10.2  
*\*\*bloc* 4.29  
*\*\*blocaire* 4.29  
*blog* 4.29  
*bloguer/a* 4.29  
*\*\*bo i + GERUNDI* (amb valor copulatiu o de posterioritat) 6.53  
*boirum* 9.45  
*branques del coneixement* 2.4  
*buit* 9.65  
  
*caixa* 4.12  
*calcs lingüístics* 4.28, 6.75  
*càlcul de masses* (representació) 9.95  
*calcular* 6.30  
*\*calcular* 6.30  
*caldre* 6.67  
*caldre + INFINITIU* 6.69  
*\*caldre que* 6.39  
*cangrejo de las marismas* (esp.) 9.28  
*capacitat* (símbol) 9.80  
*capçaleres de taules* 8.22, 12.26-12.27, 12.30

- capsa* 4.12  
*càpsula de Petri* 9.30  
 característiques d'una obra artística 9.132-9.133  
 característiques de la frase 3.9  
*carbohidrat* 9.22  
*carbohidrato* (esp.) 9.22  
 càrrega elèctrica de l'electró (símbol) 9.98  
 càrrega elèctrica del protó (símbol) 9.98  
 carretera 4.8  
 carretera nacional 4.8  
*casella* 3.17  
*castellà* 3.6  
*Castella-la Manxa* 5.22, 9.107  
 castellanismes musicals 9.4  
 català 3.4, 3.7, 8.24, 8.37  
*Catalunya* 5.11, 5.21, 9.107  
 \**cavallera (perspectiva)* 4.36  
*cella galvànica* 9.219  
 centau de dòlar (símbol) 9.166  
*CF* 9.75  
*cicle de Krebs* 9.25  
*cicle de l'àcid cítric* 9.25  
*cicle dels àcids tricarboxílics* 9.25  
 \*\**cicle lisigènic* 9.32  
*cicle lisogen* 9.32  
 \*\**cicle lisogènic* 9.32  
*cicle lític* 9.32  
 ciències (branca de coneixement) 2.4  
 ciències de la salut (branca de coneixement) 2.4  
 ciències de la Terra i del medi ambient 2.5, 9.38-9.51  
 ciències socials i jurídiques (branca de coneixement) 2.4, 2.9  
 circumloquis innecessaris 4.21  
 circuits elèctrics (símbols) 9.81-9.82  
 citació de textos de suport 7.40, 8.31-8.39, 12.37  
 citacions textuales 3.6, 7.40, 7.46, 8.32, 12.37  
 citacions textuales (en espanyol) 7.47  
 citacions textuales (en llengües estrangeres) 7.48.e  
*citar* 6.24  
 \*\**citar* 6.24  
*claro/a* (esp.) 6.1  
*classe* 4.16  
 classes texturals del sòl 9.49  
*classificar* 6.34  
 claudàtors 7.19, 7.40, 7.47, 8.15-8.18, 9.96  
 climogrames 9.47  
 codificació de la xarxa de carreteres 4.8  
*coeficient de reacció* (símbol) 9.207  
*com* (adverbi) 6.103  
 \**com a conseqüència de* 6.95  
*com a mínim* 7.42  
*com ara* 6.103  
*com cal* 6.77  
*com més + ADVERBI + millor* 6.73  
 coma (signe de puntuació) 7.43-7.44, 7.48.d, 8.8, 9.76, 9.99, 9.161-9.162, 9.164-9.165, 9.183  
 comarques 5.16, 5.22  
 comentari de text 2.8, 2.12, 10.3-10.4  
 comentari de text (maquetació) 12.2  
 cometes 3.18, 7.11, 7.36, 7.46-7.48, 8.32, 9.56, 9.139, 9.150, 9.161  
 cometes (en llengües estrangeres) 7.48.a, 7.48.e  
 cometes rectes 7.36  
 cometes simples 9.116, 9.139, 9.161  
 comparació de la versió catalana i espanyola d'un mateix fascicle 12.38  
 competència comunicativa i raonament crític 2.16, 11.1-11.2  
 competència logicomatemàtica 2.16, 11.3  
*completament* 6.75  
 compostos químics 9.25, 9.203, 9.218  
 \**comprendre* 6.25  
 comprovacions sistemàtiques durant la correcció 12.37-12.39  
*compte de clients* 9.75  
 comunitats autònomes 9.107  
 configuracions electròniques dels àtoms 9.215  
 conjuncions coordinatives (en anglès) 9.168  
*Consejo de Estado* (esp.) 5.14  
*Consell d'Estat* 5.14  
*considerant* (verb) 6.93  
*considerar* 6.31  
 constant d'Arquimedes 9.177  
 constant d'equilibri de solució d'un electròlit 9.207  
 constant d'equilibri en concentracions 9.207  
 constant d'equilibri en molalitats 9.207  
 constant d'equilibri en pressions 9.207  
 constant d'Euler 9.177  
 constant d'hidròlisi bàsica 9.207  
 constant d'hidròlisi d'una base 9.207  
 constant de Coulomb 9.227  
 constant de dissociació àcida 9.207  
 constant de dissociació aquosa 9.207  
 constant de dissociació d'un àcid 9.207  
 constant de dissociació de l'aigua 9.207  
 constant de formació 9.207  
 constant de fugacitat 9.207  
 constant de Napier 9.177  
 constant de Planck 9.98  
 constant electrostàtica 9.227  
 constant gravitacional 9.98  
 constants d'equilibri 7.22, 9.207  
 constants físiques fonamentals 9.98  
 constants matemàtiques 9.177  
 construccions verbals 6.53-6.69  
 contacte de signes de puntuació 4.2, 7.47, 9.161  
 contacte entre preposicions 6.99  
 \*\**contemplar* 6.22  
*contestar* 6.47  
*continuar + GERUNDI* 6.54  
 coordenades 9.183, 9.191  
*copernici* 9.208  
 correcció de les proves 12.1-12.39  
 correctors 8.30, 12.1, 12.33-12.36, 12.39  
 corrents artístics 9.129  
*corresponent* 6.1



cos de lletra 7.6, 7.37, 8.18, 9.54, 12.14, 12.24-12.25  
 \*cosa 4.4  
 cosa que 6.9  
 cosinus de  $x$  (símbol) 9.185  
 cosinus hiperbòlic de  $x$  (símbol) 9.185  
 cossos reals o imaginaris V. *dimensions de cossos reals o imaginaris*  
 cost fix 9.75  
 cost total 9.75  
 cost variable 9.75  
 cotangent de  $x$  (símbol) 9.185  
 cotangent hiperbòlica de  $x$  (símbol) 9.185  
 \*cranc americà 9.28  
 cranc de riu americà 9.28  
 créixer 6.51  
 creu 3.18, 7.37, 9.94  
 crides de nota 7.49, 8.37, 9.142, 12.24  
 Critèria (espai web de correcció) 5.15, 5.24  
 cromosomes 9.15, 9.24  
 CT 9.75  
*cuestión de opción múltiple* (esp.) 8.4  
*cuestión de tipo test* (esp.) 8.4  
*questionario de opción múltiple* (esp.) 8.4  
*questionario de tipo test* (esp.) 8.4  
 cultura audiovisual 2.5, 9.52-9.53  
 culombio (esp.) 9.98  
 cursiva 5.8, 7.4, 7.8-7.11, 7.16, 7.22, 7.29, 7.32, 7.48.e, 8.2, 8.9-8.10, 8.22, 8.35, 8.37, 8.39, 8.48, 9.4, 9.24, 9.52, 9.81, 9.87, 9.98, 9.100, 9.127, 9.131, 9.155, 9.177, 9.180, 9.187, 9.200, 9.202, 9.207, 9.218, 9.227, 12.8-12.9, 12.16, 12.24, 12.26, 12.39  
 CV 9.75

*d* (eufònica italiana: *ad, ed i od*) 9.173  
*d'acord amb* 6.93  
*d'alçada* 4.9-4.10  
*d'alçària* 4.9-4.10  
*d'alt* 4.10  
*d'altres* 6.98  
*d'amplada* 4.10  
*d'amplària* 4.10  
*d'ample* 4.10  
*d'entre* 6.99  
*d'un en un* 6.76  
*dada* 7.6  
 dades 4.3, 7.6, 8.20, 8.22, 8.25  
*damunt dit / damunt dita* 6.2  
*damunt esmentat / damunt esmentada* 6.2  
 datació 6.71  
 datació (en llengües estrangeres) 7.48.b  
*de* (preposició) 6.7, 6.51, 6.68, 6.98-6.99, 6.104, 7.33, 8.42, 9.41  
*de* (preposició: abús) 9.89  
*de* (preposició: referències bibliogràfiques) 8.42  
*de acuerdo con* (esp.) 6.93  
 \*\**de boca* 9.43  
 \*\**de calat* 3.19  
 \**de cara a* 6.105  
 \*\**de consum de boca* 9.43

\**de debajo* (esp.) 6.80  
*de forma que* 4.13  
*de forma que* (esp.) 4.13  
*de gran importància* 4.19  
*de gran profunditat* 4.19  
*de gruix* 4.10  
*de gruixària* 4.10  
*de la manera adequada* 6.77  
*de la mateixa manera que* 6.102  
*de llarg* 4.10  
*de llargada* 4.10  
*de llargària* 4.10  
*de manera que* 4.13  
*de manera que* (esp.) 4.13  
*de más abajo* (esp.) 6.80  
*de sota* 6.80  
 decimals (representació amb zeros) 9.99  
*decréixer* 6.51  
 definicions 3.21, 8.37  
*definir* 3.15  
 \**degudament* 6.77  
 \**degut a* 6.105  
*delimitar* 6.27  
 derivació 4.33  
*des del punt de vista* + ADJECTIU 6.91  
*descomptar* 6.46  
*descompte d'efectes* 9.75  
*descriure* 3.16  
*desinversió* 9.75  
*deslocalització* 9.75  
*despreciable* (esp.) 4.17  
*desviació típica* 9.190  
 determinants 3.24, 6.14  
*determinar* 6.30  
 diabetis (tipus) 9.33  
 diagrama 8.21  
 diagrames de barres 8.21  
 diagrames ombrotèrmics 9.47  
 diàlegs de personatges 7.11, 8.39  
 dibuix artístic 2.5, 9.54-9.57  
 dibuix tècnic 2.5, 9.58-9.67, 10.5-10.6, 12.23, 12.32  
 dibuixos 12.24  
*dièdric* 4.36, 9.66  
 dies de la setmana (abreviatures i codis) 4.31  
 diferència de potencial elèctric (abreviatura) 9.102  
 diferència de potencial elèctric (símbol) 9.80  
 \**diferent a* 6.7  
*diferent de* 6.7  
 diftongs (en espanyol) 4.26  
*dimensió* 4.10  
 dimensions d'objectes 4.10, 9.61, 9.189  
 dimensions de cossos reals o imaginaris 4.10  
*dimètrica* (perspectiva) 9.66  
 DIN 5 9.60  
 DIN A5 9.60  
*diode LED* 9.229  
*diploide* 9.15  
*diplont* 9.15  
*dir* 6.24  
 \**dir* 4.4  
*dir un exemple* 6.66



Critèria

*\*discutir* 6.21  
*\*\*discutir* 6.21  
*disminuir* 6.51  
*disolució* (esp.) 9.201  
 disposició de formes de nominatiu i genitiu (grec) 9.119  
 disposició de les fórmules 7.20-7.21  
 disposició de les il·lustracions 12.24  
 disposició de les línies de cota 12.32  
 disposició de les puntuacions (totals i parcials) 8.12-8.18  
 disposició de taules 12.25-12.31  
 disposició de xifres amb decimals en una columna 12.30  
 disposició dels equivalents en glossaris 8.37, 9.160  
 disposició dels paràgrafs 8.1-8.11, 8.39, 12.7-12.9, 12.14-12.19, 12.39  
 disposició dels textos de suport 8.31-8.39  
 disseny 2.5, 9.68-9.72  
*dissolució* 9.201  
*\*dissolvent* 9.201  
*\*distint a* 6.7  
*distint de* 6.7  
 divisions administratives 5.17  
*DNA* 9.11  
 doble negació 6.70  
 domini d'una funció 9.186  
*Don Quijote de la Mancha* (llibre) 9.140  
*\*\*donar un exemple* 6.66  
*\*donat que* 6.105  
*dos/dues* 4.23  
 dos punts (signe de puntuació) 4.2, 7.6, 7.41, 7.46, 7.48.d, 8.8, 8.17, 8.39, 9.63, 9.118, 9.139, 10.22, 12.18  
 drets d'imatge 8.28  
*\*du* 6.44  
*dur* 6.44  
*dur a terme* 6.19  
*duu* 6.44

economia de l'empresa 2.5, 2.10, 4.7, 7.35, 9.73-9.79, 10.7-10.8  
*ed* (it.) 9.173  
 editor d'equacions 7.13, 8.30  
*eix de les abscisses* 9.191  
*eix de les ordenades* 9.191  
 eix europeu 4.8  
 eixos de coordenades 9.60, 9.90, 9.183, 9.191  
*eje de abscisas* (esp.) 9.191  
*eje de coordenadas* (esp.) 9.191  
*el* (article personal) 5.1  
*\*el més + ADVERBI + possible* 6.73  
*el qual / la qual* 6.11  
 electrotècnia 2.5, 9.80-9.83  
 elements químics (símbols) 7.16, 9.208  
*ellipse* 4.15  
*el·lipsi* 4.15  
*els dos / les dues* 4.23  
*els quals / les quals* 6.11  
*emplenar* 6.17  
*\*\*empotrar* 6.32

*empresa gran* 9.77  
*empresa mitjana* 9.77  
*empresa petita* 9.77  
*en* (article personal) 5.1  
*en* (preposició) 6.51, 6.89-6.90  
*en + INFINITIU* 6.59-6.60  
*en alt grau* 4.28  
*\*\*en base a* 6.93  
*\*\*en base a* (esp.) 6.93  
*en bona part* 4.28  
*en buena medida* 4.28  
*en el camp de* 6.91  
*en [el] cas que* 6.104  
*en [el] caso de que* (esp.) 6.104  
*\*\*en [el] caso que* (esp.) 6.104  
*en el segle + NOMBRE* 6.89  
*en el terreny de* 6.91  
*\*\*en función a* (esp.) 6.93  
*en función de* (esp.) 6.93  
*en gran manera* 4.28  
*en gran medida* (esp.) 4.28  
*en grau considerable* 4.28  
*en l'àmbit de* 6.91  
*en l'escala de* 6.91  
*en la actualidad* (esp.) 4.30  
*en la dècada anterior* 6.89  
*\*\*en la seva totalitat* 6.75  
*en línia* 8.49  
*en referència a* 6.96  
 en solució aquosa (símbol) 9.220  
 en vapor (símbol) 9.220  
*en via de* 6.97  
*\*\*en vies de* 6.97  
 encapçalament de les portades 12.2-12.5  
*encastar* 6.32  
*encontrar el valor de* (esp.) 6.30  
 energia (electró-volt) (símbol) 9.98  
*energia lliure estàndard de formació* 9.209  
 enginyeria i arquitectura ( branca del coneixement) 2.4  
 enllaços químics 8.3, 9.199-9.200, 9.217  
 enregistrament de la part oral (en llengües estrangeres) 9.160  
*entalpia estàndard* 9.209  
*entendre* 6.25  
*entre* (preposició) 6.98-6.99  
*entre altres* 4.2, 6.98  
*entre d'altres* 6.98  
 entrevista personal 2.11  
 enumeracions 4.24, 8.3, 12.8  
 enumeracions (en anglès) 9.164  
*enumerar* 6.24  
*enunciat* 3.10  
 enunciats 3.9-3.20, 8.8  
 enunciats (frases afirmatives) 3.14  
 enunciats (frases interrogatives) 8.8  
 enunciats (maquetació) 12.15-12.19  
 enunciats (més d'un) 3.12  
 enunciats (part directiva) 3.11-3.12  
 enunciats (part expositiva) 3.11-3.12  
 enunciats (pronoms febles) 3.13  
 enunciats de les instruccions 3.10, 12.14  
 enzims 9.10-9.11

equació d'una recta paral·lela a una altra recta 9.184  
 equacions (editor) 7.13  
 equacions de reaccions químiques 9.221  
 equacions estequiomètriques 9.221  
 equilibri d'una reacció química 9.221  
 equivalències escalars 9.63  
 equivalències lèxiques de mots grecs 9.116  
 equivalències lèxiques en llengües estrangeres 8.37-8.38, 9.160  
*error* 9.38  
*es* (pronomen) 6.8  
*és a dir* 7.43  
 escriptura de quantitats 4.6-4.7, 7.35, 9.73, 9.99, 9.165, 10.9, 12.30  
 escriptura de quantitats (en llengües estrangeres) 4.6-4.7, 9.165, 9.170  
 escriptura d'un percentatge 7.25  
*escueto/a* (esp.) 6.1  
*ese* (esp.) 4.26  
*esmentar* 6.24  
*esmog* (esp.) 9.45  
 espai fi 4.7, 7.18-7.19, 7.26, 7.35, 7.37, 7.48.a, 7.48.d, 9.63, 9.94, 9.166, 9.170, 9.178, 9.183, 9.185-9.187, 9.196, 9.212, 9.215, 9.222, 10.10  
 espais buits subratllats 8.11  
 espais de resposta 12.20-12.23  
 espais fixos V. *espai fi*, *mig quadrati*, *quadrati*, *quadrati i mig*  
 espanyol 3.7, 8.16-8.17, 8.41-8.44, 10.3  
*espanyol* 3.6  
 espècies animals i vegetals 7.9, xx  
 esquemes de circuits elèctrics 9.81-9.82  
*ésser* (nom) 6.45  
 \**ésser* (verb) 6.45  
 estadística 2.10, 10.9-10.12  
*Estado español* (esp.) 5.14  
*estany* 9.39  
*estar* (verb) 6.35, 6.55  
*estar* + GERUNDI 6.55  
*estat* 5.14  
*estat de dret* 5.14  
*estat del benestar* 5.14  
*Estat espanyol* 5.14  
*Estat major* 5.14  
*Estat policia* 5.14  
*estat policial* 5.14  
*estat social* 5.14  
 estats d'agregació (símbols) 9.220  
*este* (esp.) 4.26  
*estel Polar* 5.23  
 estils artístics 9.129  
*estrella polar* (esp.) 5.23  
 estris de laboratori 9.30  
 estructura de les proves 2.1-2.14  
 estructura dels fascicles 12.6-12.9  
*estructura geomorfològica* 9.44  
*etapa contra el relox* (esp.) 4.30  
*etapa contrarellotge* 4.30  
*etc.* (angl.) 4.2, 9.162  
*etcètera* 4.2  
*etcètera* (en llengües estrangeres) 4.2

*examen* 3.10  
*exercici* 7.6  
*exercir* 6.19  
 exotopònims 5.19, 5.22  
 exotopònims amb article 5.22  
*explicar* 3.15-3.16, 6.25  
*exposar* 6.25  
 \**exposar* 6.25  
*expressar* 6.18  
 expressions de freqüència 6.100  
 expressió d'una quantitat aproximada 7.25  
 expressions temporals 6.85  
 \*\**extremadament* 6.79  
*extremament* 6.79  
  
 factor de potència (símbol) 9.82  
 factor Rhesus 9.23  
*facturatge* 9.75  
*família* (classificació taxonòmica) 7.9  
 famílies de lletra V. *Lucida Sans*, *Minion*, *Minion Semibold*  
*fascicle* 3.10  
 fase comuna de les PAU +25/45 2.7-2.8  
 fase específica de les PAU 2.2-2.4  
 fase específica de les PAU +25/45 2.7, 2.9  
 fase general de les PAU 2.2-2.3  
 fases de les divisions cel·lulars de la meiosi 9.36  
*feedback* (angl.) 4.33  
*FEM* 9.86  
*fer* 6.19, 6.29  
 \**fer* 4.4  
 \*\**fer esment a* 6.49  
*fer esment de* 6.49  
 \**fer front a* 6.61  
 \*\**fer front a* 6.61  
*fer servir* 6.31  
 \**fet* 4.4  
 fets històrics destacats 9.123  
 figures 8.23, 8.26, 12.24  
 figures geomètriques 9.61, 9.64, 9.195, 12.32  
 filet 8.22-8.23, 12.14, 12.39  
*filòsof/a* 3.25  
 filosofia 2.10, 10.13-10.14  
*filum* (classificació taxonòmica) 7.9  
*finalment* 4.28  
*fins* (preposició) 6.90  
*fins a l'extrem que* 4.30  
 física 2.5, 2.10, 9.84-9.105, 10.15-10.16  
*fixar* 6.27  
*flerovi* 9.208  
 fletxa 7.21, 8.26, 9.87  
 flexió de gènere 3.24  
*fondària* 4.10  
*fondo/a* 4.10  
*font* 7.6  
 font [d'informació] 7.6, 8.23, 9.52, 9.54-9.55, 9.109-9.110, 12.24, 12.39  
 fonts d'energia 9.48  
*forat* 9.65  
 força (símbol) 9.86, 9.98  
*força electromotriu* 9.80, 9.98



Crítica



- forma* 4.11  
*formal* 7.30, 9.224  
 format de les proves 12.2-12.32  
 formes verbals 6.44-6.45  
 formulació química 9.212-9.221  
 fórmules (disposició) 7.20-7.21, 12.31  
 fórmules de datació 6.71  
 fotografies 12.24  
 francès 2.3, 2.8, 4.2, 4.5, 7.7, 7.48, 8.16-8.17, 8.44, 9.169-9.172, 10.29-10.30  
 frase (característiques) 3.9, 8.8  
 freqüència (símbol) 9.80, 9.98  
*friais* (esp.) 4.26  
*frio* (esp.) 4.26  
*fruta seca* 4.18  
 funcions compostes derivades 9.188  
 funcions matemàtiques (símbols) 9.176  
 funcions trigonomètriques i hiperbòliques (símbols) 9.185  
 futur 6.41-6.42
- gallicismes musicals 9.4  
 \*\**gamet* 9.14  
*gàmeta* 9.14  
*gas amb efecte d'hivernacle* 9.41  
 \*\**gas amb efecte hivernacle* 9.41  
 \*\**gas d'efecte hivernacle* 9.41  
*gas de efecto invernadero* (esp.) 9.41  
*gas hivernacle* 9.41  
*gas invernadero* 9.41  
*Generalitat de Catalunya* 5.11  
 geografia 2.5, 2.10, 9.106-9.111, 10.17-10.18  
*geomorfologia* 9.44  
 gerundi copulatiu 6.53  
 gerundi de posterioritat 6.53  
*gihad* 4.37  
*gihadisme* 4.37  
*gihadista* 4.37  
*girar alrededor de* (esp.) 4.30  
*glicids* 9.21, 9.217  
*glicogen* 9.16  
 glossari d'equivalències 7.39, 8.37-8.38, 9.118, 9.159-9.160  
 glosses 8.37  
*glúcidos* (esp.) 9.21  
*glúcids* 9.21  
*grado Celsius* (esp.) 9.98  
 graella de comprovacions sistemàtiques de control de qualitat 12.39  
*gràfic* 8.21  
*gràfica* 8.21  
 gràfics 8.24, 12.24  
*Gramàtica de la llengua catalana* (GIEC) 3.1  
*gran* 4.10  
*grandària* 4.10  
*gras/grassa* 4.10  
 grau sexagesimal (símbol) 7.26-7.27  
 gravats 12.24  
 gravetat (símbol) 9.90  
 grec 2.5, 9.112-9.120  
*gros/grossa* 4.10  
*grossària* 4.10
- gruix* 4.10  
*gruixària* 4.10  
*gruixut/uda* 4.10  
 grups dels elements químics de la taula periòdica 9.222  
 grups sanguinis 9.23  
*Guerra Civil* 5.10  
*Guerra Civil* (esp.) 5.10  
 guerres 5.10  
 guió d'enllaç químic 9.199  
 guió llarg 7.14, 7.47, 8.3, 8.39, 12.19  
 guió mitjà (signe menys) 7.14  
*guion* (esp.) 4.26  
 guionet 4.8, 4.18, 4.20, 5.22, 9.3, 9.34, 9.95, 9.107, 12.30
- \**hallar el valor de* (esp.) 6.30  
*haploide* 9.15  
*haplont* 9.15  
*haver de* + INFINITIU 6.69  
*hectopascal* (unitat de pressió) 9.46  
*hepatòcit* 9.16  
*hercio* (esp.) 9.98  
*heterozigot* 9.17  
*heterozigòtic* 9.17  
*hialoplasma* 9.32  
 \**hidrat de carboni* 9.22  
 \**hidrato de carbono* (esp.) 9.22  
 histograma 8.21  
 història 2.3, 9.121-9.124  
 història contemporània 2.10, 10.19-10.20  
 història de l'art 2.5, 9.125-9.134, 10.21-10.22  
 història de la filosofia 2.3, 9.136-9.138  
 història i fonaments de les arts 2.5, 9.135  
*homozigot* 9.17  
*homozigòtic* 9.17  
*hormona gonadotrofina* (o *gonadotropina coriònica*) 9.35  
*hueco* (esp.) 9.65  
*hui* (esp.) 4.26  
*huis* (esp.) 4.26
- i això* 6.10  
 \**i/o* 3.19  
*ics* (lletra) 3.18, 4.29  
*igual que* 6.102  
 il·lustracions 8.19, 8.23, 12.24-12.32  
*imatge* 7.6  
 imatges 8.24  
*immobilitzat* 4.36  
 imperatiu 6.38-6.39, 6.42  
 incisos 7.45  
 incisos (en llengües estrangeres) 7.48.c  
 incògnites 7.37, 9.94, 9.177  
*increment d'energia estàndard de formació* 9.209  
*increment d'entalpia estàndard* 9.209  
*incrementar* 6.51  
 índex de tolerància (metrologia) 9.230  
*indicar* 6.20, 6.28, 6.30, 6.50

- infinitiu 6.38, 6.45, 6.56, 6.58-6.60, 6.69, 6.81-6.83, 6.88, 6.94  
 informació addicional (en enunciats) 7.6  
*ingrés total* 9.75  
 inicial absoluta en majúscula 5.8, 7.8-7.9, 8.34, 8.51, 9.131, 12.2  
*inserir* 6.33  
 \*\**insertar* 6.33  
 \**insostenible* 9.40  
 institucions privades 5.12  
 institucions públiques 5.11  
 instruccions (qüestions d'opció múltiple) 8.5  
 instruccions de les proves 3.8, 7.1-7.4, 9.7, 9.37, 9.51, 9.53, 9.57, 9.67, 9.71-9.72, 9.79, 9.83, 9.105, 9.111, 9.120, 9.124, 9.134, 9.135, 9.138, 9.141, 9.145, 9.148, 9.154, 9.158, 9.174, 9.194, 9.197, 9.225, 9.231, 10.2, 10.4, 10.6, 10.8, 10.12, 10.14, 10.16, 10.18, 10.20, 10.22, 10.24, 10.26, 10.28, 10.30, 10.32, 10.34, 11.1-11.3, 12.14, 12.39  
*instruments de vent-fusta* 9.3  
*instruments de vent-metall* 9.3  
 intensitat (símbol) 9.80  
 intensitat del lllindar d'audició (símbol) 9.98  
*internacionalització* 9.75  
*Internet* 5.9  
 intervals 9.183  
 intervals d'anys 6.71  
 intervals oberts 9.183  
 intervals semioberts 9.183  
 intervals tancats 9.183  
*intricado/a* (esp.) 6.1  
*inversa de la matriu quadrada* 9.180  
*ion* (esp.) 4.26  
 ions 7.28  
 \**ismes* 9.128  
 isòtops (representació) 9.95  
*IT* 9.75  
 italià 2.3, 2.8, 4.2, 7.48, 8.16-8.17, 8.44, 9.173, 10.29-10.30  
 italianismes musicals 9.4  
 IUPAC 7.12, 9.46, 9.86, 9.91-9.84, 9.185, 9.205, 9.207-9.208, 9.215, 9.220, 9.224  
  
 \*\**ihad* 4.37  
 \*\**ihadisme* 4.37  
 \*\**ihadista* 4.37  
*JIT* 9.75, 9.229  
*julio* (esp.) 9.98  
*justificar* 6.23  
  
*kelvin* 7.27, 9.98  
*kilogram* 7.34  
*kilòmetre* 7.34  
*Komintern* 9.121  
  
*la* (article personal) 5.1  
*la major part de* 4.1  
*la majoria de* 4.1  
 \**la necessitat de* 6.67  
  
*la qual cosa* 6.10  
 laboratoris espacials 9.100  
*lago* (esp.) 9.39  
*làser* 6.5  
*latitud* 4.10  
 \*\**laurenci* 9.208  
*lawrenci* 9.208  
*LED* 9.229  
*led* (esp.) 9.229  
 lengua castellana y literatura (denominació oficial) 9.149  
 lèxic comú 4.1-4.30  
*liais* (esp.) 4.26  
*lideratge en costos* 9.75  
*lie* (esp.) 4.26  
 línia blanca 4.36, 8.37  
 línies de cota (dibuix tècnic) 12.32  
*lio* (esp.) 4.26  
*lísing* 9.75  
 \*\**lisigènic* 10.25  
*lisogen* 10.25  
*lisogènic* 10.25  
*lític* 10.25  
 literatura 2.10, 10.23-10.24  
 literatura castellana 2.5, 9.139-9.141  
 literatura catalana 2.5, 9.142-9.145  
*livermori* 9.208  
 \**llac* 9.39  
*llarg/a* 4.10  
*llargada* 4.10  
*llargària* 4.10  
 llatí 2.5, 9.146-9.148  
 llei d'Ohm (símbol) 9.98  
 llengua castellana 2.8, 2.12, 10.25-10.26  
 llengua castellana i literatura 2.3, 9.149-9.154  
 llengua catalana 2.8, 2.12, 10.27-10.28  
 llengua catalana i literatura 2.3, 9.155-9.158  
 llengua estrangera (anglès, francès, alemany o italià) 2.3, 8.16-8.17, 8.37-8.38, 9.159-9.174  
 llengua estrangera (anglès, francès, alemany, italià o portuguès) 2.3, 8.16-8.17, 8.37-8.38, 10.29-10.30  
 llenguatge sexista 3.24  
 llengües oficials 3.7  
 lletra de pal sec 8.15, 9.90, 12.39  
 lletres gregues 7.32, 9.217  
*llevar a cabo* 6.19  
*llevat* (nom) 9.18  
*llim* 9.49  
*llindar de rendibilitat* 9.75  
 llistes de municipis 5.16  
 llistes de termes (ordenació alfabètica) 8.25  
 locatius figurats 6.89  
 locucions adverbials 6.70-6.80  
 locucions conjuntives i altres nexes oracionals 6.101-6.105  
 logaritme de  $x$  9.185  
*longitud* 4.10, 9.189  
*longitud* (símbol) 9.85  
*Luces de bohemia* (obra teatral i pel·lícula) 9.140  
 Lucida Sans® 12.11



macromolècules 9.217  
*magnitud* 4.10  
 magnituds 7.12, 7.16, 7.22, 7.25, 7.37, 9.80-9.81, 9.85, 9.90-9.92, 9.94, 9.96, 9.98-9.99, 9.228  
 magnituds d'electrotècnia 9.80  
 magnituds vectorials 9.90, 9.96  
*major part* 4.1  
*\*major que* 9.182  
*\*majoria* 4.1  
*majoritàriament* 6.74  
*\*majoritàriament* 6.74  
*majorment* 6.74  
 majúscula 5.4-5.5, 5.8-5.10, 5.13-5.15, 5.22-5.25, 6.3, 7.5-7.9, 7.27, 7.31, 7.40, 7.46, 8.7, 8.34, 8.37, 8.39, 8.51, 9.38, 9.76-9.77, 9.117, 9.121, 9.129-9.131, 9.163, 9.168, 9.171-9.172, 9.187, 9.227, 12.2, 12.4, 12.7, 12.18, 12.26  
 majúscula inicial 5.9, 5.14, 5.16, 5.23-5.24, 8.7, 9.117, 9.121, 9.168, 12.4  
 majúscules en alemany 5.8  
 majúscules en anglès (títols i subtítols) 9.168  
 majúscules en francès 9.172  
*manera* 4.13  
 mapes 5.16, 6.27, 8.24, 9.109, 12.24  
 maquetació de les proves 12.1-12.39  
*màquina de làser* 6.5  
*màquina de làser* (esp.) 6.5  
*mare* 9.9  
 marques d'aigua 8.28  
 marques sexistes 3.24  
*màrqueting mix* 9.75  
 masculí plural englobador 3.24  
*\*massa atòmica* 9.204  
*massa atòmica relativa* 9.204  
 massa de l'electró en repòs (símbol) 9.98  
 massa de la Lluna (símbol) 9.98  
 massa de la Terra (símbol) 9.98  
 massa de Saturn (símbol) 9.98  
 massa de solut / massa de solució (relació) 9.224  
 massa del protó en repòs (símbol) 9.98  
 massa/massa (relació) 9.224  
 matemàtiques 2.5, 2.10, 4.7, 6.30, 7.20, 7.35, 9.175-9.194, 10.31-10.32  
 matemàtiques aplicades a les ciències socials 2.5, 7.35, 9.195-9.197, 10.11  
*matèria* 3.10  
 material gràfic 8.19  
 matèries de la fase específica 2.10  
 matèries de modalitat 2.4-2.5  
*matriu nul·la* 9.180  
*matriu transposada* 9.180  
*matriu unitat* 9.180  
*matriu zero* 9.180  
 matrius 9.180  
*medi* 9.42  
*medi ambient* 9.42  
*media* (esp.) 9.190  
*media aritmètica* (esp.) 9.190  
*mediana* 4.3, 9.190  
*\*\*medir* 6.26  
*mejillón cebra* (esp.) 9.28  
*\*menor que* 9.182  
*\*\*menyspreable* 4.17  
*mercat* 5.13  
*més gran que* 9.182  
*més petit que* 9.182  
 mesos de l'any (abreviatures i codis) 4.30  
*mesura* 4.11  
*mesurament* 4.11  
 mesuraments reals 4.10  
 mesuraments virtuals 4.10  
*mesurar* 6.26  
*metabòlit* 9.19  
*metàfits* 9.27  
 mètodes de producció industrial 9.229  
 mig quadratí 3.12, 8.9, 12.8, 12.16, 12.19  
 milers (escriptura) 4.7, 7.35, 9.73, 9.106, 9.165, 9.170, 9.196, 10.10  
 miliards (escriptura) 9.73  
 milions (escriptura) 7.35, 9.73, 9.106, 9.196, 10.10  
*\*militar (perspectiva)* 4.36  
*millibar* (unitat de pressió) 9.46  
 Minion® 12.11  
 Minion Semibold® 12.12  
*Ministeri d'Estat* 5.14  
*Ministerio de Estado* (esp.) 5.14  
 minúscula 5.5, 5.10, 5.13-5.16, 5.23-5.24, 6.3, 7.9, 7.16, 7.46, 8.8, 9.77, 9.98, 9.108, 9.117, 9.126, 9.129-9.131, 9.140, 9.168, 9.190, 9.227, 12.4, 12.8, 12.16  
*mitjana* 9.190  
*mitjana aritmètica* 9.190  
*moda* 9.190  
 mòdul d'un vector 9.96  
*Moianès* (comarca) 5.16  
 mol (símbol) 9.210  
*mol* (unitat) 9.210  
 molal (símbol) 9.224  
 molar (símbol) 7.30, 9.224  
*molluscs* 4.25  
 moment d'una força (símbol) 9.90  
*moment de flexió* 9.89  
*\*\*moment flector* 9.89  
*moment flexor* 9.89  
 monografia 8.41, 8.51  
*mostrar* 6.28  
*mot* 9.113  
*motor/a* 6.4  
*motriu* 6.4  
*motriz* (esp.) 6.4  
 mots comodí 4.4  
 moviment circular uniforme (abreviatura) 9.102  
 moviment circular uniformement accelerat (abreviatura) 9.102  
 moviment rectilini uniforme (abreviatura) 9.102  
 moviments artístics 9.129  
*MRP* 9.229



Crítèria

- MS Word® (programari) 3.1, 7.13, 7.18, 8.19, 8.29-8.30, 9.59
- multiplicació vegetativa* 9.20
- municipis amb article 5.22
- municipis (llistes) 5.16
- \**musclo zebra* 9.28
- musclo zebra* 9.28
- \*necessitar* 6.67
- \**necessitat* 6.67
- negligible* 4.17
- negreta 3.8, 7.1-7.5, 8.1, 8.9, 8.15, 8.34, 8.37, 9.1, 9.38, 9.87, 9.90, 9.142, 9.155-9.156, 9.180, 12.7-12.8, 12.14
- negreta cursiva 9.87, 9.90, 9.180, 12.8, 12.39
- Neoloteca 4.20
- nivells d'ordre de les proves 7.2
- no* (adverbi) 4.20, 6.70, 7.5
- no-* (prefix) 4.20
- no donar per [a] gaire* 6.84
- no haver-hi per [a] tant* 6.84
- \**no més de* 3.14
- \**no obstant* 6.105
- no sostenible* 9.40
- \**no sustentable* 9.40
- nom de la matèria (portada) 12.2, 12.4
- nom i cognom 5.1
- nombre* 4.14
- nombre atòmic (símbol) 9.202
- nombre auri 9.177
- nombre de massa 9.95
- nombre de respostes (qüestions d'opció múltiple) 8.6
- nombre imaginari 9.177
- nombre màssic 9.95
- nombres trencats 7.24, 9.213
- nombres volats 8.37
- nomenclatura de química orgànica i inorgànica 9.199
- nominalització 4.36
- nominalitzacions de verbs 4.21
- noms científics llatins 7.9
- noms col·lectius 3.24
- noms comuns d'espècies 9.28
- noms d'accidents i llocs geogràfics 5.15
- noms d'accidents i llocs geogràfics (en espanyol) 5.17
- noms d'edificis singulars 5.5, 6.3
- noms d'editorials 8.47
- noms d'empreses 9.76
- noms d'estels 5.23
- noms d'institucions (en francès) 9.171
- noms d'obres arquitectòniques 5.5
- noms d'unitats militars històriques 9.123
- noms de batalles 5.10
- noms de carrers i vies de comunicació (en espanyol) 5.17
- noms de científics 9.29
- noms de constel·lacions 5.23
- noms de coses 5.4-5.25
- noms de fets i períodes històrics 9.123
- noms de filòsofs, psicòlegs, sociòlegs i altres pensadors 9.137
- noms de fonts d'energia 9.48
- noms de gens 9.24
- noms de guerres 5.10
- noms de les comarques i els municipis catalans (en espanyol) 5.16, 5.22
- noms de les comunitats autònomes espanyoles 9.107
- noms de les edats prehistòriques 5.24
- noms de lleis i altres normes jurídiques 5.25
- noms de mercats alimentaris 5.13
- noms de monuments 5.6
- noms de municipis catalans amb article 5.22
- noms de museus 5.7
- noms de partits i altres formacions polítiques 9.121
- noms de persona 5.1-5.3
- noms de pila 5.1
- noms de pila de personatges literaris 9.143
- noms de planetes 5.23
- noms de premis i distincions 5.4
- noms de satèl·lits artificials, sondes i laboratoris espacials 9.100
- noms de volcans 9.48
- noms dels estats 5.14
- noms dels temps geològics 5.24
- noms eslaus 9.137
- noms genèrics 3.24
- noms propis àrabs 5.2
- noms propis d'artistes 9.125-9.126
- noms propis d'eines i aplicacions d'Internet 5.9
- noms propis masculins grecs 9.112
- noms propis russos i ucraïnesos 5.3
- normal* 7.30
- nota* 7.6
- notació sexagesimal 7.36
- notes a peu de pàgina 4.7, 7.49, 9.139, 9.161, 12.24
- numeració de les línies dels textos de suport 8.36
- numeració dels enunciats 12.15-12.19
- número* 4.14
- números de pàgina 12.12
- o* (conjunció disjuntiva) 3.19
- objectes V. *dimensions d'objectes*
- objectes unidimensionals 4.10
- obligatori/òria* 6.6
- obres (diverses amb la mateixa autoria) 8.45
- obres arquitectòniques 9.131
- obres escultòriques 9.131
- obres pictòriques 9.131
- obres teatrals (disposició del text) 8.39
- occità 3.7
- od* (it.) 9.173
- Oficina Internacional de Pesos i Mesures 9.91-9.92
- oganessó* 9.208
- ohmio* (esp.) 9.98
- omega-3* 9.34
- omissions (en textos de suport) 7.40, 8.44

omissions (en textos de suport en anglès) 9.163  
*\*omplir* 6.17  
*opció* 3.10  
*opcions* 7.2-7.3, 12.6, 12.9  
*operacions amb funcions* 7.19  
*operadors matemàtics* 7.15, 7.19, 9.175, 9.178  
*operar* 6.30  
*oracions impersonals* 3.23, 6.82  
*oracions passives* 6.40  
*orbitals electrònics* 9.215  
*ordre* (classificació taxonòmica) 7.9  
*ordre alfabètic* (en taules i figures) 8.25  
*ordre de preferència dels operadors de producte* 7.37  
*Organismes de la Seguretat Social creditors* 9.78  
*Organismos de la Seguridad Social, acreedora* 9.78  
*òrgans concrets de l'Estat espanyol* 5.14  
*origen* (dibuix tècnic) 9.66  
*original en llengua catalana* 3.3  
*Ortografia catalana* (OIEC) 3.1, 4.20

*PAC* 9.108  
*pàgines en blanc* 12.6, 12.22  
*PAP* V. *proves d'aptitud personal*  
*paràgrafs* (disposició) 4.2, 7.20, 8.1, 8.37, 8.39, 12.7-12.8, 12.16-12.19  
*\*paraula* 9.113  
*pare* 9.9  
*parece ser que* (esp.) 6.64  
*parèntesi de tancament* 3.12, 4.2, 8.9, 12.8  
*parèntesis* 3.24, 5.16, 7.11, 7.49, 8.39, 9.45, 9.93, 9.100, 9.118, 9.198, 9.202, 9.205, 9.214-9.215, 12.39  
*part de monografia* 8.41  
*part de publicació en sèrie* 8.41  
*part per mil milions* 9.224  
*part per milió* 9.224  
*participi aorist* 9.114  
*\*\*participi de passat* 4.27  
*\*\*participi de present* 4.27, 9.114  
*participi passat* 4.27  
*participi present* 4.27, 9.114  
*participio presente* (esp.) 9.114  
*participis* 4.27, 4.36, 9.114  
*partícules subatòmiques* 9.216  
*pascal* (unitat de pressió) 9.46  
*passat perifràstic* 6.37  
*passat simple* 6.37  
*passiva pronominal* 6.46, 6.50, 6.82  
*passiva tradicional* 6.46, 6.63  
*payback* (angl.) 9.75  
*\*pedigrí* 9.31  
*pel que fa a* 6.91  
*península ibèrica* (esp.) 5.17  
*\*\*pèptid de l'amanitina* 9.206  
*per* (preposició) 6.58, 6.83, 6.86-6.87, 6.100  
*per* + INFINITIU 6.81, 6.83  
*per* + INFINITIU SIMPLE 6.83  
*per a* (en enunciats de matèries de ciències) 6.86  
*per a* (en expressions temporals) 6.85  
*per a* + INFINITIU 6.81-6.82  
*per acabar* 4.26  
*\*per efecte* 9.89  
*per entre* 6.99  
*\*\*per la totalitat de* 6.75  
*per mitjà de* 6.92  
*\*per separat* 6.76  
*per tal de* + INFINITIU 6.83, 6.88  
*\*per tal que* 6.88  
*per tots / per totes* 6.75  
*\*\*per últim* 4.28  
*percentatge en pes* 9.224  
*percentatge en volum* 9.224  
*percentatges* 7.18, 7.25, 9.224  
*perífrasis d'obligació* 6.8  
*perífrasis de gerundi* 6.53-6.56  
*perquè* + *voler* + INFINITIU 6.83  
*personatges d'obres teatrals* 8.39  
*personatges històrics i polítics* 9.122  
*perspectiva cavallera* 4.36, 9.66  
*perspectiva dimètrica* 9.66  
*perspectiva militar* 4.36, 9.66  
*pes atòmic* 9.204  
*pes molecular* 9.205  
*pes/pes* (relació) 9.224  
*pes/volum* (relació) 9.224  
*\*petita empresa* 9.77  
*petita i mitjana empresa* 9.77  
*peus d'il·lustració* 8.23, 9.52, 9.68, 12.24  
*pila* 9.219  
*PIME* 9.77  
*piràmide d'edats* 8.21  
*placa de característiques (símbols)* 9.82  
*placa de Petri* 9.30  
*placa de característiques* 9.82  
*pleca* 9.219  
*pleca doble* 9.219  
*pleonasmes* 6.13  
*plurals dels mots acabats en -xt, -sc i -ig* 4.25  
*poder-se* + INFINITIU 6.69  
*poemes* 8.32  
*política agrícola comuna* 9.108  
*portades de les proves* 12.2-12.5  
*portuguès* 2.8, 7.48.c, 8.44, 10.29-10.30  
*posar les cotes* 6.27  
*posar un exemple* 6.66  
*posició dels adjectius* 6.1  
*possessius* 6.14  
*potencial estàndard de reducció (símbol)* 9.219  
*potències de base 10* 7.37, 9.94  
*pregon/a* 4.10  
*pregunta* 3.10  
*\*pregunta d'elecció múltiple* 8.4  
*pregunta d'opció múltiple* 8.4  
*pregunta de mostra* 8.5  
*pregunta de opció múltiple* (esp.) 8.4  
*pregunta de tipo test* (esp.) 8.4  
*pregunta de tipus test* 8.4  
*\*prendre* 6.31  
*prendre les mides* 6.26  
*prendre mesures* 6.26  
*\*\*prendre mides* 6.26

- preposicions i locucions preposicionals 6.81-6.100
- \*\*prescriptiu/va** 6.6
- \*\*prescriptivo/a** 6.6
- prescrit/a* 6.6
- prescrito/a* 6.6
- present d'indicatiu 6.41
- presentar* 6.28
- préstecs lingüístics de l'àmbit de la música 9.4
- prima* 9.181
- primera* 9.181
- Primera Guerra Mundial* 5.10
- primera persona del plural 3.23
- principalment* 6.74
- prion* (esp.) 4.26
- problema* 3.10
- procés geomorfològic* 9.44
- processadors de textos V. *MS Word*
- producte (operació matemàtica) 7.37
- producte d'un nombre per una potència de base 10 7.37, 9.94
- producte d'una incògnita per un nombre 7.37
- producte d'unitats 7.37, 9.94
- producte de magnituds físiques 7.37, 9.91
- producte de nombres 7.37
- producte de solubilitat (símbol) 9.207
- professors correctors 8.13, 12.5
- professors redactors 3.4-3.5, 3.8, 5.21, 7.13, 7.48.e, 8.17, 8.19, 8.30-8.31, 8.33, 8.36, 9.3, 9.68, 9.112, 9.140, 9.152, 9.157, 9.201, 9.207, 9.209, 9.220, 12.1, 12.34, 12.37, 12.39
- profund/a* 4.10
- profunditat* 4.10
- progenitor* 9.9
- programes espacials 9.100
- \*\*promig** 4.3
- pronoms 6.8-6.13
- pronoms febles 6.8
- pronoms personals forts 6.12
- pronoms relatius 6.11
- propietat* 4.10
- prova* 3.10
- prova auditiva (en llengües estrangeres) 9.160
- proves d'aptitud personal (PAP) 2.15-2.17
- pseudònims d'artistes 9.126
- pujar* 6.51
- punt (separador de milers i milions) 4.7, 7.35, 9.73, 9.106, 9.165, 9.196, 10.10
- punt (separador decimal en anglès) 9.165
- punt d'origen* 9.66
- punt final (signe de puntuació) 7.46-7.47, 8.7, 9.161, 9.163
- punt i coma (signe de puntuació) 7.48.d, 8.45
- punt i seguit (signe de puntuació) 8.45
- punt mort* 9.75
- punt origen* 9.66
- puntos* (esp.) 8.17
- punts* 8.17
- punts suspensius (signe de puntuació) 4.2, 7.39-7.40, 7.46, 8.8
- puntuació (signes) 3.10, 7.38-7.48
- puntuació d'una qüestió 8.13
- puntuació de la prova 8.12
- puntuació dels exercicis 3.8, 6.42, 8.13, 8.17
- puntuació dels exercicis (en llengües estrangeres) 8.16-8.17
- puntuació dels qüestionaris d'opció múltiple 8.18
- puntuació idèntica de les versions 8.14
- puntuació parcial de la prova (disposició) 8.17
- puntuació total de la prova 3.8, 8.12
- puntuació total i específica dels exercicis 8.12-8.18
- pyme* (esp.) 9.77
- quadratí 3.12, 12.8, 12.16
- quadratí i mig 8.1, 12.8, 12.15-12.16
- quadre* 3.17
- \*quadre** 3.17
- quadre de qualificacions (portada) 12.2
- quadres 8.23, 12.24
- qualitat* 4.10
- \*quant val...?** 6.62
- quantificadors 6.15-6.16
- quantitat* 4.10
- quantitat de substància (símbol) 9.85, 9.214
- quantitat química (símbol) 9.214
- quantitats (escriptura) 4.6-4.7, 9.73, 9.99, 10.9, 12.30
- quantitats monetàries en anglès (representació) 9.166
- què* 6.11
- que segueix* 6.1
- que segueix* (esp.) 6.1
- qüestió* 3.10
- qüestions (numeració) 12.8
- qüestions d'opció múltiple 8.4-8.10, 8.18
- qüestions d'opció múltiple (instruccions) 8.5
- qüestions d'opció múltiple (nombre de respostes) 8.6
- qüestions d'opció múltiple (puntuació) 8.18
- Quijote* (llibre) 9.140
- \*quilogram** 7.34
- \*quilòmetre** 7.34
- química 2.5, 2.10, 9.198-9.225, 10.33-10.34
- química analítica 9.201, 9.224
- quin valor té...?* 6.62
- quocient d'unitats 9.94
- quocient de magnituds físiques 9.92
- R+D+I* (recerca, desenvolupament i innovació) 9.75
- radi de la Terra (símbol) 9.98
- radi de Saturn (símbol) 9.98
- radián* (esp.) 9.98
- raigs X* 4.25
- raonar* 6.23
- ràtio d'endeutament* 9.75
- ràtio de disponibilitat* 9.75
- razonar* (esp.) 6.23
- reaccions bidireccionals 9.221
- reaccions d'entalpia 9.220
- reaccions en equilibri 9.221
- reaccions netes 9.221

reaccions químiques 7.22, 7.24, 9.207, 9.209,  
 9.212, 9.220-9.221, 9.199  
*realimentació* 4.33  
*\*realitzar* 6.19  
*realizar* (esp.) 6.19  
*\*rebre el nom de* 6.65  
*recta* 9.184  
 redacció en present 6.42  
 referències bibliogràfiques 7.48.b, 8.40-8.51,  
 9.159  
 referències bibliogràfiques (més d'una obra amb  
 la mateixa autoria) 8.45  
 referències bibliogràfiques dels textos de  
 filosofia 9.136  
 referències bibliogràfiques dels textos de suport  
 8.40-8.51  
 referències bibliogràfiques dels textos extrets  
 d'Internet 8.48-8.50  
 referències bibliogràfiques en llengües  
 estrangeres 7.48.b  
*\*referit/da* 6.2  
 règims verbals 6.46-6.52  
 relació massa/massa (símbol) 9.224  
 relació massa de solut / massa de solució  
 (símbol) 9.224  
 relació pes/pes (símbol) 9.224  
 relació pes/volum (símbol) 9.224  
 rendiment (símbol) 9.80  
*renegociació* 4.35  
*rènting* 9.75  
 repetició d'un mateix verb 4.5  
 repeticions a final de ratlla 12.39  
 representació d'isòtops 9.95  
 representació de càlcul de masses 9.95  
 representació de cèl·lules haploides i diploides  
 9.15  
 representació de decimals amb zeros 9.99  
 representació de quantitats monetàries en anglès  
 9.166  
 representació de seqüències de RNA 9.11  
*\*requadre* 3.17  
*res a dir* 6.58  
*res a fer* 6.58  
 resistència (símbol) 9.80-9.81  
*resoldre* 6.30  
 resolució correcta d'imatges 8.19, 8.27  
*respectiu* 6.1  
*respondre* 6.47  
*ressonància en circuits LCR en paral·lel* 9.103  
*ressonància en circuits LCR en sèrie* 9.103  
*ressonància en paral·lel* 9.103  
*ressonància en sèrie* 9.103  
*retroacció* 4.33  
 revolucions per minut (representació) 9.104  
*riais* (esp.) 4.26  
*rio* (esp.) 4.26  
*RNA* 9.11  
*RNA-polimerasa* 9.11  
 rodona 5.9, 7.3, 7.9, 7.15-7.16, 7.22-7.23,  
 7.48.e, 8.22, 8.37, 9.4, 9.10, 9.24, 9.52, 9.56,  
 9.92, 9.98, 9.100-9.101, 9.121, 9.127, 9.131,  
 9.175, 9.177, 9.180, 9.186, 9.207-9.208,  
 9.215-9.217, 12.7, 12.24, 12.26, 12.39

rus (noms propis) 5.3  
*ruta* 9.26

*SA* 9.76  
*sant/a* 6.3  
 satèl·lits artificials 9.100  
*segones* 9.181  
*segons* (preposició) 6.93  
*següent* 6.1, 7.41  
*\*seguir* + GERUNDI 6.54  
*según* (esp.) 6.93  
*Segunda Guerra Mundial* (esp.) 5.10  
*semblar que* 6.64  
*\*semblar ser que* 6.64  
 seminegreta 12.13  
*senyalar* 6.20  
*separadament* 6.76  
 seqüència de RNA (representació) 9.11  
*ser* (verb) 6.29, 6.45  
*ser* + VERB + *per* (passiva tradicional) 6.63  
*ser de* + INFINITIU 6.69  
*ser de* + quantitat 6.68  
*sèrie* 3.10  
 sèries (model de preguntes homogeni) 3.20  
 sèries bàsiques de magnituds 4.10  
 sèries bàsiques de qualitats dimensionals 4.10  
 sèries de magnituds astronòmiques 4.10  
 sèries de magnituds geogràfiques 4.10  
 sèries dimensionals d'objectes tangibles 4.10  
 sèries dimensionals de cossos tangibles 4.10  
 sèries geomètriques de cossos 4.10  
 sèries geomètriques de figures 4.10  
*servint-se de* 6.92  
*SI* 9.84  
 sigles 5.14, 9.11, 9.35, 9.76-9.77, 9.84, 9.86,  
 9.102, 9.108-9.109, 9.229  
 signe de multiplicar 7.37, 9.91, 9.94  
 signe igual 7.14  
 signe menys 7.14, 9.23, 9.179, 9.199  
 signes d'entonació 7.38  
 signes de correcció 12.33-12.36  
 signes de puntuació 7.38-7.49  
 signes de puntuació (en llengües estrangeres)  
 7.48.d, 9.163-9.164  
 signes de puntuació (en qüestionaris d'opció  
 múltiple) 8.7-8.8  
 signes matemàtics 7.15, 7.19, 9.175, 9.178  
*signic* 9.70  
*signico* (esp.) 9.70  
*siguiente* (esp.) 6.1, 7.41  
 símbols 7.12-7.37  
 símbols d'estats d'agregació 9.220  
 símbols de circuits elèctrics 9.81-9.82  
 símbols de la bioquímica 9.23-9.24  
 símbols de la tecnologia 9.226-9.230  
 símbols de les constants d'equilibri de reaccions  
 químiques 9.221  
 símbols de les funcions matemàtiques 9.176  
 símbols de les funcions trigonomètriques i  
 hiperbòliques 9.185  
 símbols de les set magnituds físiques de base  
 9.85



Critèria

- símbols de magnituds 7.16, 9.80-9.81, 9.85, 9.90, 9.96, 9.98  
 símbols de les plaques de característiques 9.82  
 símbols dels elements químics 7.16, 7.22, 9.208-9.209, 9.222  
 símbols emprats en química analítica per a solucions 9.224  
 símbols i denominacions de magnituds en enunciat 9.99  
 símbols monetaris 9.166  
 sinònims (en les respostes) 3.21  
 sintagma lliure 4.20  
 sintagmes lliures combinats amb l'adverbi *no* 4.20  
 sintaxi argòtica 9.193  
 sinus de  $x$  (símbol) 9.185  
 sinus hiperbòlic de  $x$  (símbol) 9.185  
*Sion* (esp.) 4.26  
*sistema americà* 9.66  
*sistema europeu* 9.66  
*sistema internacional* 9.84  
*sistema just in time* 9.75  
*SL* 9.76  
*smog* 9.45  
*sobre la base de* 6.93  
*sobre la base de* (esp.) 6.93  
*sobre manera* 4.28  
*sobretot* 6.74  
*solo* (esp.) 4.26  
*solució* 9.201  
 solució formal (símbol) 9.224  
 solució molal (símbol) 9.224  
 solució molar (símbol) 9.224  
 solució normal (símbol) 9.224  
 solucionaris 3.10, 3.21, 8.26  
 solucions químiques 9.224  
*solvent* 9.201  
 sondes espacials 9.100  
 subíndexs 7.17, 7.22-7.23, 7.29, 7.31, 9.82, 9.90, 9.207, 9.214, 9.226  
 subjecte posposat al verb (en espanyol) 9.153  
 subjuntiu 6.43  
*sublimar* 6.48  
 subnumeracions 12.9  
 subratllats 8.31, 9.150, 9.152, 9.155, 9.157, 12.37, 12.39  
 subtítols 8.35, 9.168  
 subtítols en anglès (ús de les majúscules) 9.168  
 superíndexs 7.17, 7.49, 9.95, 9.215, 12.24  
 superíndexs (puntuació) 7.49  
 supervisors 12.1, 12.33, 12.36  
 suplement (d'una publicació periòdica) 8.46, 8.51  
  
*\*tal com* 6.103  
*\*tal que* 6.101  
*tan* + ADVERBI + *com sigui possible* 6.73  
 tangent de  $x$  (símbol) 9.185  
 tangent hiperbòlica de  $x$  (símbol) 9.185  
*tardar* 6.35  
*taula* 8.20  
 taules 8.20, 8.22, 8.25, 12.27-12.31  
 taules de veritat 12.25, 12.27-12.28  
*taxa interna de rendibilitat* 9.75  
 taxa interna de rendibilitat (plantejament de l'equació) 9.74  
*tàxon* (classificació taxonòmica) 7.9  
*tècnica amb làser* 6.5  
*tècnica con làser* (esp.) 6.5  
 tecnologia industrial 2.5, 9.99, 9.226-9.231, 9.228  
*tema* 7.6  
 temperatura (símbols) 7.26-7.27  
 temps verbals 4.27, 6.37-6.43  
*tendències* 9.128  
 tendències artístiques 9.129  
*tenint en compte* 6.93  
*tenir lloc* 6.36  
*tennessi* 9.208  
*teoria de l'evolució* 9.8  
*\*\*teoria evolutiva* 9.8  
*terceres* 9.181  
*TERMCAT* 5.12  
 termes (llistes) 8.25  
 termes algèbrics 7.16  
 termes d'astronomia 5.23  
 termes d'economia de l'empresa 9.75  
 termes de ciències de la Terra 9.48-9.50  
 termes de dibuix tècnic 9.66  
 termes de música 9.4-9.5  
 termes relacionats amb la tectònica de plaques 9.48  
*termini de recuperació* 9.75  
 terminologia 3.10, 4.33-4.37, 5.23, 9.3-9.6, 9.9, 9.12, 9.15, 9.22, 9.32, 9.41, 9.46, 9.48, 9.50, 9.61, 9.66, 9.75, 9.102, 9.117, 9.127  
*terna* 9.66  
*tests* 4.25  
 textos de suport 3.5, 5.21, 7.38, 8.31-8.51, 9.159-9.160, 9.168, 12.37, 12.39  
 textos extrets d'Internet 8.49  
 textos històrics 8.44  
*tipus* 4.16  
 tipus de diabetis 9.33  
 tipus de lletra V. *cursiva, negreta, rodona, seminegreta, versaleta*  
 tipus de sòls 9.49  
*TIR* 9.74-9.75  
 títols de les il·lustracions 12.24  
 títols de les obres (llibres, pel·lícules, obres teatrals o musicals) 5.8, 9.115  
 títols de les obres d'art 9.131  
 títols de les obres gregues 9.115  
 títols de les opcions 12.7  
 títols de les taules 8.22, 12.24  
 títols dels exercicis (disseny) 9.69  
 títols dels temes 7.8  
 títols dels textos de suport (disposició) 8.34, 9.168  
 títols en anglès (ús de les majúscules) 9.168  
 tolerància (metrologia) 9.230  
 topònims catalans 5.11, 5.15, 5.22  
 topònims espanyols 5.17-5.18, 5.22  
 topònims llatins 9.146  
 topònims occitans 5.20





\*\**tot* + GERUNDI (amb valor copulatiu o de posterioritat) 6.53  
*tot* + TOPÒNIM 6.15  
*total* (en llengües estrangeres) 8.17  
*totalment* 6.75  
*tots dos / totes dues* 4.23  
*tots dos inclusivament* 6.78  
 tractaments personals 3.22-3.23  
 traducció (casos especials) 4.21, 4.28, 4.30, 5.5-5.7, 5.11, 5.22, 8.24, 9.55, 9.89, 9.100, 9.110, 9.123, 9.207, 9.226  
 traducció (textos de suport) 8.31, 8.43  
 traducció de noms d'empreses 9.110  
 traducció de noms d'institucions públiques 9.110  
 traducció de subíndexs 9.207, 9.226  
 traducció de topònims 5.18, 5.22  
 transcripció de noms propis àrabs 5.2  
 transcripció de noms propis russos i ucraïnesos 5.3  
*transposada de la matriu* 9.180  
 triangle d'edats 8.21  
 triftongs (en espanyol) 4.26  
*trigar* 6.35  
 \*\**trobar el valor de* 6.30  
*truhan* (esp.) 4.26

ucraïnès (noms propis) 5.3  
 unitat cúbica 7.49  
 unitat monetària 9.75  
 unitats de mesurament 7.12, 7.16, 7.37, 9.46, 9.80, 9.84, 9.94, 9.98, 9.167, 9.192, 9.208  
 unitats de mesurament angleses 9.167  
 unitats de pressió 9.46  
 unitats de la física 9.98  
 unitats fraccionàries 7.24, 9.92  
*uns quants / unes quantes* 6.16  
 ús metalingüístic de la cursiva 8.10  
*usted* (esp.) 3.22  
*usuari/ària* 3.24

*Val d'Aran* 5.20

valència 9.198  
 \**valer* 6.29  
*Vall d'Aran* 5.20  
*valor actual net* 9.75  
*vàlvula de Bunsen* 9.30  
*VAN* 9.75  
 variació terminològica 4.33  
*variància* 9.190  
*vas de precipitats* 9.30  
*vatio* (esp.) 9.98  
 vectors 9.87-9.88, 9.90, 9.96, 9.180  
 velocitat (símbol) 9.90  
 velocitat de la llum (símbol) 9.98  
 \*\**venir* + GERUNDI 6.55  
 \*\**venir donat per* 6.63  
*ver* 12.27  
 verbs 4.4, 4.19, 6.17-6.69  
 verbs de mesura 6.51  
 verbs de mesurament V. *verbs de mesura*  
*verdader* 12.27  
*veritable* 12.27  
*veritable magnitud* 9.66  
 versaleta 7.6, 7.30, 8.39, 9.2, 9.36, 12.24  
*versar sobre* 4.30  
*versió* 3.10  
 versions paraleles (català i espanyol) 3.4, 12.38  
*vertader* 12.27  
*via* 6.93  
*vista d'alçat* 9.61  
*voltio* (esp.) 9.98  
*volum* 9.211  
*vós* 3.22

xarxa de carreteres (codificació) 4.8  
 xifres (en la puntuació de les proves) 8.16  
 xifres àrabigues 7.2, 9.33, 9.142, 10.9, 12.16  
 xifres romanes 9.33, 9.36

*zigot* 9.17



Critèria